



239549
MODELO DE UTILIDAD

| | | |
|-------|--|------|
| 10 ES | 11 NUMERO 239549 | 10 Y |
| 21 | 22 FECHA DE PRESENTACION 20 NOV. 1978 | |

Concedido el Registro de acuerdo con los datos que figuran en la presente descripción y según el contenido de la Memoria adjunta.

| | | |
|---|--|---------|
| 30 PRIORIDADES: 31 NUMERO | 32 FECHA | 33 PAIS |
| CALUCADO | | |
| 47 FECHA DE PUBLICIDAD | 51 CLASIFICACION INTERNACIONAL B65D | |
| 54 TITULO DE LA INVENCIÓN "CAJA PERFECCIONADA PARA EL TRANSPORTE DE PESCADO Y SIMILARES" | | |
| 71 SOLICITANTE (S) PLASTICOS DE GALICIA, S.A. | | |
| DOMICILIO DEL SOLICITANTE VIGO (Pontevedra) | | |
| 72 INVENTOR (ES) | | |
| 73 TITULAR (ES) PLASTICOS DE GALICIA, S.A. | | |
| 74 REPRESENTANTE D ^a M ^a LUISA ISERN CUYAS, Agente Oficial de la Propiedad Industrial. | | |

MEMORIA DESCRIPTIVA

El presente modelo de utilidad se refiere a una caja perfeccionada para el transporte de pescado y similares.

5. Más concretamente, en la invención se ha ideado una caja perfeccionada para el transporte de pescado, del tipo obtenida a partir de una lámina troquelada de cartón o material similar.

10. Son conocidas actualmente en el mercado cajas de este tipo, las cuales si bien aportan considerables ventajas económicas debido a su bajo costo con respecto a las cajas convencionales obtenidas en otros materiales, adolecen del inconveniente de sufrir un rápido deterioro por reblandecimiento del material que las integran como consecuencia del agua desprendida por la mercancía.

15. Para evitar estos inconvenientes, se han provisto unos perfeccionamientos que se incorporan en las referidas cajas y que constituyen medios de desagüe. Dichos medios de desagüe están provistos para admitir la incorporación de elementos rígidos huecos que permiten la estiba apilada de las cajas, estableciendo al propio tiempo conducciones de desagüe sin solución de continuidad.

20. Con el fin de facilitar la explicación, se acompaña a la presente memoria descriptiva de una lámina de dibujos en la que se ha representado un caso de realización que se cita a título de ejemplo.

En los dibujos:

La figura única, muestra una vista en perspectiva de una caja, designada en general por -1-, a la cual se han eliminado parcialmente dos de sus lados para facilitar la visión

de los orificios -2-, de desagüe, previstos como mínimo, uno en cada vértice de la base -3- de la caja:

5. Los referidos orificios -2-, permiten la salida del agua desprendida de la mercancía hacia unos elementos rígidos que opcionalmente pueden incorporarse en dichos orificios, y cuyos elementos se empalman con los elementos de la caja superior e inferior del apilamiento, estableciendo una conducción sin solución de continuidad para el vertido del agua, evitándose con ello el deterioro del material de las cajas.

10. El modelo, dentro de su esencialidad, puede ser llevado a la práctica en otras formas de realización que difirieran en detalle de la indicada a título de ejemplo en la descripción y a las cuales alcanzará igualmente la protección que se recaba. Podrá, pues, construirse en cualquier forma y tamaño, con los materiales más adecuados, no quedar todo ello comprendido en el espíritu de las reivindicaciones.

= . . =

N O T A

20. Descrito el objeto y utilidad de la presente invención, lo que se declara como no divulgado ni practicado en España, comprende las siguientes reivindicaciones.

25. 1. Caja perfeccionada para el transporte de pescado y similares, del tipo obtonida a partir de una lámina troquelada de cartón o material similar resistente, cuyo armado proporciona una caja a manera de cubeta de forma rectangular, caracterizada esencialmente por el hecho de presentar como mínimo cuatro orificios pasantes, localizado cada uno de ellos en los vértices de la base de la caja, a fin de realizar una función de desagüe y permitir la estiba apilada de una pluralidad de cajas, en

cooperación con elementos rígidos resistentes que se incorporan en los referidos orificios.

2. Caja perfeccionada para el transporte de pescado y similares.

5.

Según se describe y reivindica en la presente memoria descriptiva que consta de 4 páginas foliadas y escritas a máquina por una sola de sus caras.

Madrid, a

p.a.

M.^a LUISA ISERN CUYAS

p. p.



239549

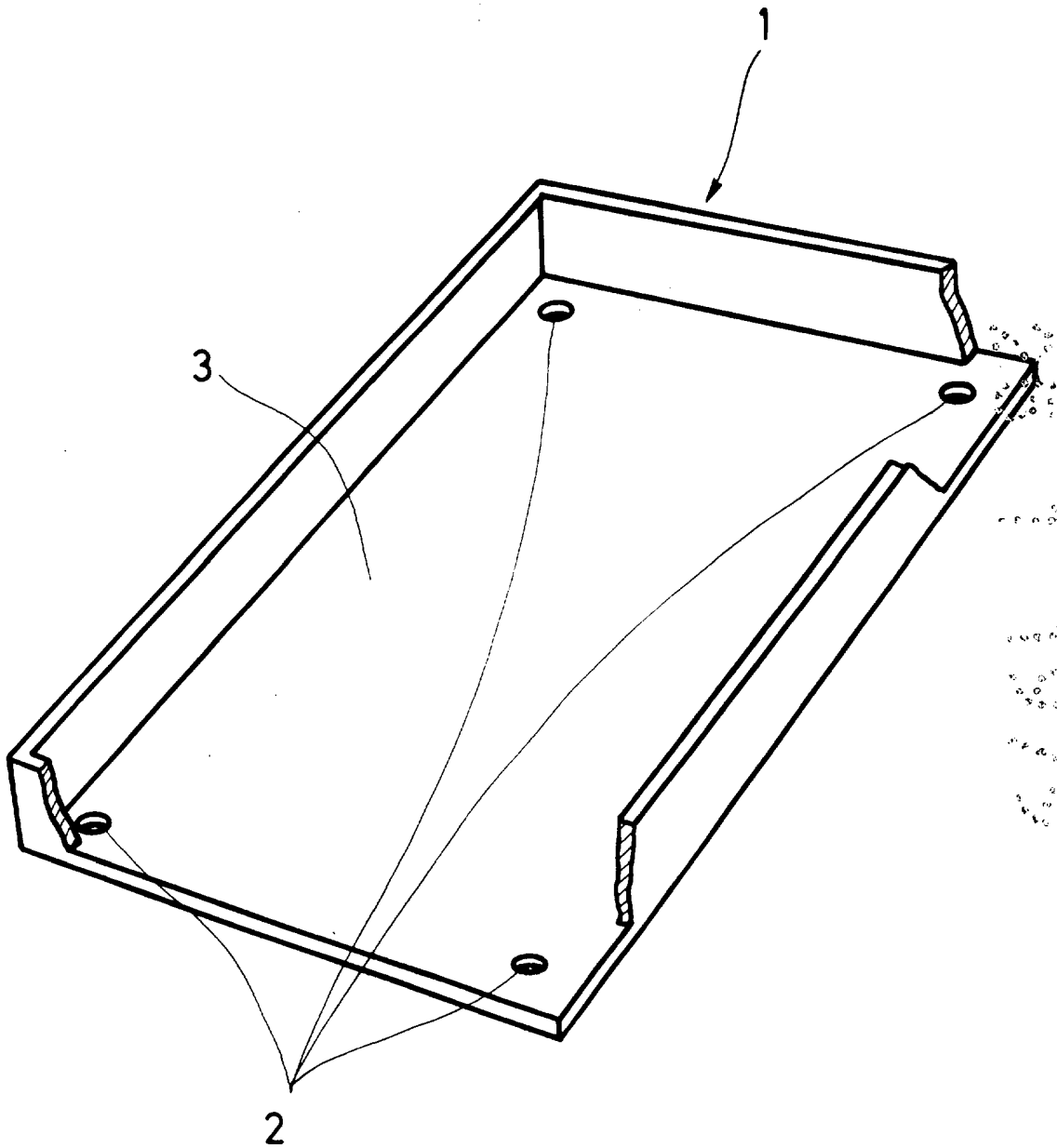

Madrid, a
p. a.

M.º LUISA ISERN CUYAS...
p. p.