



ESPAÑA

(19) ES	(11) NUMERO 239548	(10) Y
(21)	(22) FECHA DE PRESENTACION 20 NOV. 1978	

239548

MODELO DE UTILIDAD Concedido el Registro de acuerdo con los datos que figuran en la presente descripción y el contenido de la memoria.

(30) PRIORIDADES:	(31) NUMERO	(32) FECHA	(33) PAIS
-------------------	-------------	------------	-----------

(47) FECHA DE PUBLICIDAD	(51) CLASIFICACION INTERNACIONAL
--------------------------	----------------------------------

(54) TITULO DE LA INVENCION

"DISPOSITIVO PARA EL APILADO Y DRENAJE DE CAJAS DE CARTON PARA EL TRANSPORTE DE PESCADO Y SIMILARES"

(71) SOLICITANTE (S)

PLASTICOS DE GALICIA, S.A.

DOMICILIO DEL SOLICITANTE

VIGO (Pontevedra)

(72) INVENTOR (ES)

(73) TITULAR (ES)

PLASTICOS DE GALICIA, S.A.

(74) REPRESENTANTE

DA MA LUISA ISERN CUYAS, Agente Oficial de la Propiedad Industrial.

MEMORIA DESCRIPTIVA

El presente modelo de utilidad se refiere a un dispositivo para el apilado y drenaje de cajas de cartón para el transporte de pescado y similares.

5. Más concretamente, en la invención se ha ideado un dispositivo especialmente concebido para su incorporación en las cajas de cartón destinadas para el transporte de pescado y similares, con el fin de evitar el deterioro de las mismas como consecuencia de las humedades y líquidos desprendidos del contenido de las mismas. El referido dispositivo realiza a su vez una función de soporte directo de las cajas resultado del apilamiento de cajas, no siendo la estructura de éstas las sometidas a dicho esfuerzo.

10. Con el fin de facilitar la explicación, se acompaña a la presente memoria descriptiva de una lámina de dibujos en la que se ha representado un caso de realización que se cita a título de ejemplo.

En los dibujos :

15. La figura 1, es una vista en perspectiva del dispositivo montado en una caja, mostrada ésta parcialmente.

La figura 2, corresponde a una sección en alzado del dispositivo aplicado en una caja.

20. Haciendo referencia a las figuras, se aprecia en su realización un dispositivo constituido por un conjunto de dos piezas de material moldeado, designadas por -1- y -2-.

25. La pieza -1-, que presenta forma cónica tubular, conforma una pestaña anular -3- de la que parte uno o más apéndices radiales -4-, doblados a escuadra por su extremo -5-, para su inserción en el canto -6- de la pared -7- de la caja -8- de cartón.

La pieza -2-, está constituida por un manguito que se

inserta a través de un orificio de la base de la caja, y se acopla en el extremo del cuerpo -1-. Este manguito presenta un reborde -9- que engatilla por elasticidad en un escalón -10- del cuerpo -1-. Dicho manguito -2-, presenta a su vez

5. una pestaña de tope -11-, formándose a partir de la misma una prolongación cónica -12- destinada para su enchufado en el extremo superior de la pieza -1-, de la caja inmediata inferior.

Entre el cuerpo -1- y el manguito -2-, se constituye

10. una cámara anular -13-, comunicada con la caja a través de ranuras -14-, y con el interior del manguito -2- por la ranura diametral -15-, con lo cual el agua que se introduce en la citada cámara procedente de la caja respectiva, es evacuada a través de la conducción continua y general que establece la

15. combinación de dispositivos en el apilamiento de cajas.

Asimismo, el citado cuerpo -1-, realiza una función de pilar de sustentación de las cargas del apilamiento.

El modelo, dentro de su esencialidad, puede ser llevado a la práctica en otras formas de realización que difieran en detalle de la indicada a título de ejemplo en la descripción y a las cuales alcanzará igualmente la protección que se recaba. Podrá, pues, construirse en cualquier forma y tamaño, con los materiales más adecuados, por quedar todo ello comprendido en el espíritu de las reivindicaciones.

20.

25.

. - .

N O T A

Descrito el objeto del presente invento se declaran como no divulgadas ni practicadas en España las siguientes reivindicaciones :

30.

1.- Dispositivo para el apilado y drenaje de cajas de cartón para el transporte de pescado y similares, caracte-

- rizado esencialmente por el hecho de estar constituido por un conjunto de dos piezas, preferentemente de material moldeado, una de las cuales conforma un cuerpo cónico tubular de altura sensiblemente igual al lateral de la caja, cuyo cuerpo
5. presenta en su extremo superior de mayor radio, una pestaña anular de la que parten radialmente, uno o más apéndices a escuadra para su inserción en el canto de la pared lateral de la caja, en su zona relativa al vértice, quedando el extremo inferior de dicho cuerpo cónico enfrente a un orificio
10. pasante, propio de la base de la caja; porque la otra pieza que forma parte integrante del dispositivo, está constituida por un manguito que se inserta a través del citado orificio de la caja, desde el exterior, para su acople axial en el extremo del cuerpo cónico tubular, presentando dicho manguito un reborde
15. al exterior que engatilla por elasticidad en un escalón previsto en la pared interna del referido cuerpo cónico tubular; porque el citado manguito presenta una pestaña anular de tope que limita la antedicha inserción, comprendiendo a partir de la misma una prolongación cónica que se enchufa en el extremo
20. superior de la pieza cónica tubular de la caja inmediata inferior; porque entre el cuerpo cónico tubular y el manguito se constituye una cámara anular que comunica con la caja a través de ranuras propias del cuerpo cónico y con el interior del manguito por una ranura diametral de la pared de éste, con
25. lo cual el agua que se introduce en la citada cámara procedente de la caja respectiva, es evacuada a través de la conducción continua y general que establece la combinación de dispositivos en el apilamiento de cajas, y porque el citado cuerpo cónico tubular, realiza una función de pilar soporte de la carga del
30. apilamiento, evitando el deterioro de la caja.

2.- Dispositivo para el apilado y drenaje de

cajas de cartón para el transporte de pescado y similares.

Según se describe y reivindica en la presente memoria descriptiva que consta de 5 páginas foliadas y escritas a máquina por una sola de sus caras.

Madrid, a

p.a.

M.^a LUISA ISERN CUYAS

p. p.



rr.



FIG. 1

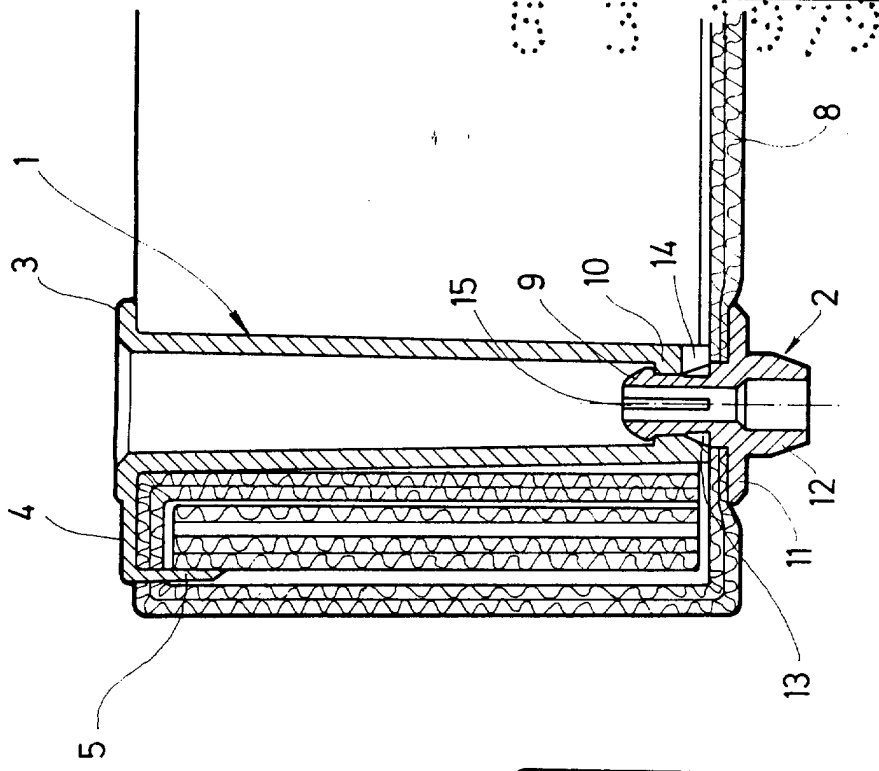
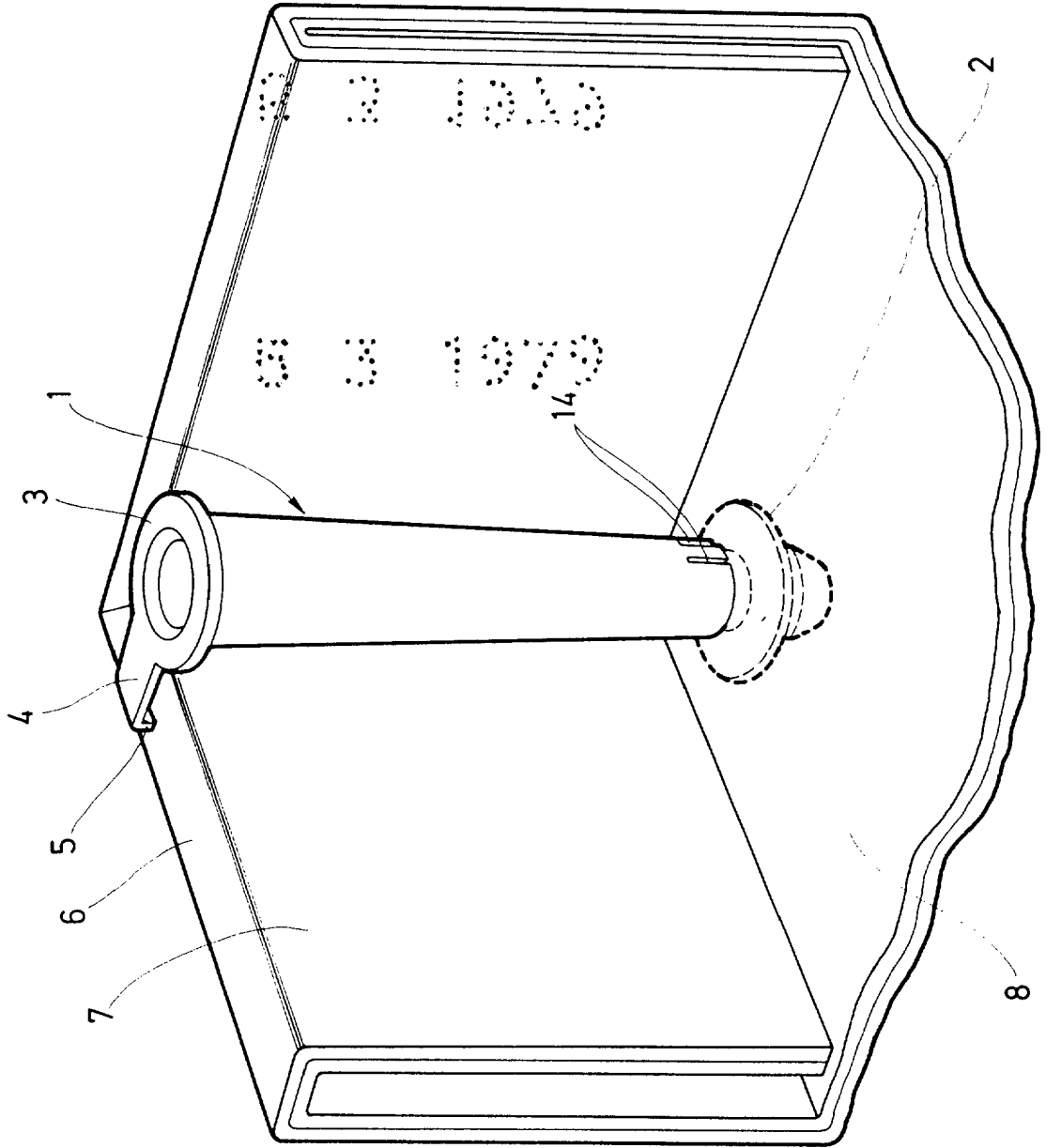

FIG. 2

Madrid, a

P. a. M.^o LUISA ISERN CUYAS

P. P.