

MINISTERIO DE INDUSTRIA Y ENERGIA

Registro de la Propiedad Industrial



ESPAÑA

19 ES	21	NUM	239504	10 Y
	22	FECHA DE PRESENTACION		
17-NOV-78				

MODELO DE UTILIDAD

Concedido el Registro de acuerdo con los datos que figuran en la presente descripción, y según el contenido de la Memoria adjunta.

30 PRIORIDADES:	32 FECHA	33 PAIS
31 NUMERO		
=====	-----	-----

47 FECHA DE PUBLICIDAD	51 CLASIFICACION INTERNACIONAL
	F21V

54 TITULO DE LA INVENCIÓN

CANDELABRO PERFECCIONADO.

71 SOLICITANTE (S)

D. Ignacio Coll Florit

DOMICILIO DEL SOLICITANTE

Rvdo. J. Huguet, 40-42 .- FERRERIAS (Menorca)

72 INVENTOR (ES)

El propio solicitante

73 TITULAR (ES)

D. Ignacio Coll Florit

74 REPRESENTANTE

LUIS RUIZ PALACIOS

El Modelo de Utilidad objeto de la presente memoria se refiere, como su titulo indica a un candelero, convertible en candelabro de tres velas o bien de cinco, con lo que con un número reducido de piezas de serie se pueden montar los referidos modelos variados con la consiguiente economía.

5.-

Esencialmente consiste la presente invención en una pié de forma conveniente que presenta roscada en su parte superior la copa en la que se aloja la vela, La espiga roscada es de forma prismatica cuadrada en la cual por lo tanto solo se han roscado las aristas de modo que retirando la copa superior se puede deslizar por el cuadradillo una pieza consistente en dos brazos opuestos de forma caprichosa en cuya zona de unión se ha practicado un cuadrado hembra coincidente. Una vez colocado se remata superiormente volviendo a colocar la copa superior, igual a las dispuestas en los extremos de los brazos, cada uno con un platilloa embellecedor bajo ella y teoricamente como retén de cera.

10.-

15.-

De la misma forma puede acoplarse otro par de brazos perpendicular al anterior, teniendo en cuenta solamente que las piezas de deslizamiento deben estar a diferentes niveles para que los arranques de los brazos sean a la misma altura.

20.-

Como se puede observar con un número muy bajo de piezas se pueden montar gran variedad de modelos abaratandose el coste de las piezas y facilitando la mano de obra.

Para la mejor comprensión del invento que se preconiza se acompaña una hoja de planos en la que, en seis figuras

25.-

se detalla suficientemente la constitución y disposición de sus elementos componentes así como su utilización en un ejemplo de realización práctica no limitativo.

La figura primera representa un detalle del sistema base de montaje, siendo la segunda un detalle transversal de la espiga roscada. La figura tercera se refiere a una vista lateral de la colocación de un sistema de brazos, siendo la cuarta el detalle del acoplamiento de los mismos. La quinta es un detalle analogo al de la figura tercera pero en la que se han dispuesto dos pares de brazos, dando una vista en planta de esta última aplicación en la figura sexta.

La numeración que acompaña a las figuras tiene el mismo significado para todas ellas siendo este el siguiente:

- 1.- Pié comun.
- 15.- 2.- Cuadradillo roscado.
- 3.- Rosca propiamente dicha.
- 4.- Cazoleta.
- 5.- Copa.
- 6 y 6'.- Sistemas de brazos.
- 20.- 7 y 7'.- Acoplamiento correspondientes.
- 8.- Orificio cuadrado.

Utilizando como base un pié único (1), provisto de espiga de sección cuadrada (2) roscada en sus aristas (3) a la que se acopla la copa portavelas (5) con interposición del platillo (4), puede desacoplarse esta para ser sustituida por un par de brazos opuestos, en cuyos extremos se disponen copas y

platinillos iguales, para lo cual se ha previsto un orificio cuadrado que deslice por la espiga volviendo a poner el platinillo y la copa con lo que habremos obtenido en vez del candelero primitivo un candelabro de tres brazos. Análogamente podremos añadir otro par de brazos perpendiculares a los anteriores (7') con la sola diferencia que la pieza central de acoplamiento estara a menor nivel con el fin de que los cuatro brazos arranquen del centro a la misma altura, asi habremos conseguido un candelabro de cuatro brazos y cinco luces.

10.- Serán independientes del objeto de la presente invención los materiales, formas, colores y dimensiones y en general todo cuanto no altere, cambie o modifique la esencialidad de la invención.

15.- Descrita suficientemente la naturaleza y objeto de este Modelo de Utilidad, se hace constar que las características esenciales, sobre las que ha de recaer la concesión del mismo están comprendidas en las notas reivindicatorias, que en la siguiente pagina se detalla.

REIVINDICACIONES

5.- 1ª.- Candelabro perfeccionado, caracterizado por comprender, un pié unico o base terminado superiormente por una espiga cuadrada roscada solo en sus aristas a la que se acopla una copa portavelas con la interposición de un platillo embellecedor.

10.- 2ª.- Candelabro perfeccionado, caracterizado por comprender, según reivindicación anterior, la interposición de dos brazos opuestos en cuya pieza central se ha previsto un alojamiento cuadrado para que deslice por la espiga, colocando a continuación platillo y copa como en el caso anterior con lo que se obtiene un candelabro de dos brazos y tres luces.

15.- 3ª.- Candelabro perfeccionado, caracterizado por comprender, según las reivindicaciones anteriores, la posibilidad de incluir otro par de brazos opuestos, que se colocarán, perpendicularmente a los anteriores, por el mismo procedimiento deslizante, con remate superior igual consiguiendose un candelabro de cuatro brazos y cinco luces, debiendo solo tener la precaución de que los centros de las piezas de cada par de brazos se complementen, con el fin de que los arranques de los cuatro brazos queden al mismo nivel.

20.-

4ª.- CANDELABRO PERFECCIONADO.

Todo ello tal y como se describe y reivindica en la memoria que antecede que consta de SEIS hojas escritas a maquina por una sola de sus caras y planos que la ilustran.

Madrid, 17 de Noviembre de 1.978

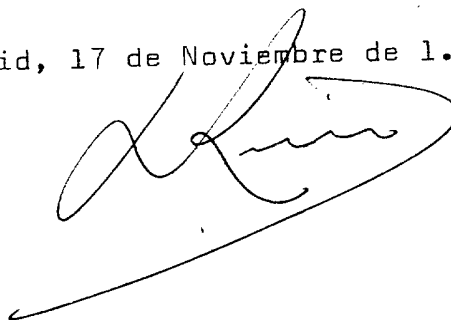
A handwritten signature in black ink, consisting of a large, stylized initial 'L' followed by a cursive name, all enclosed within a long, sweeping underline.

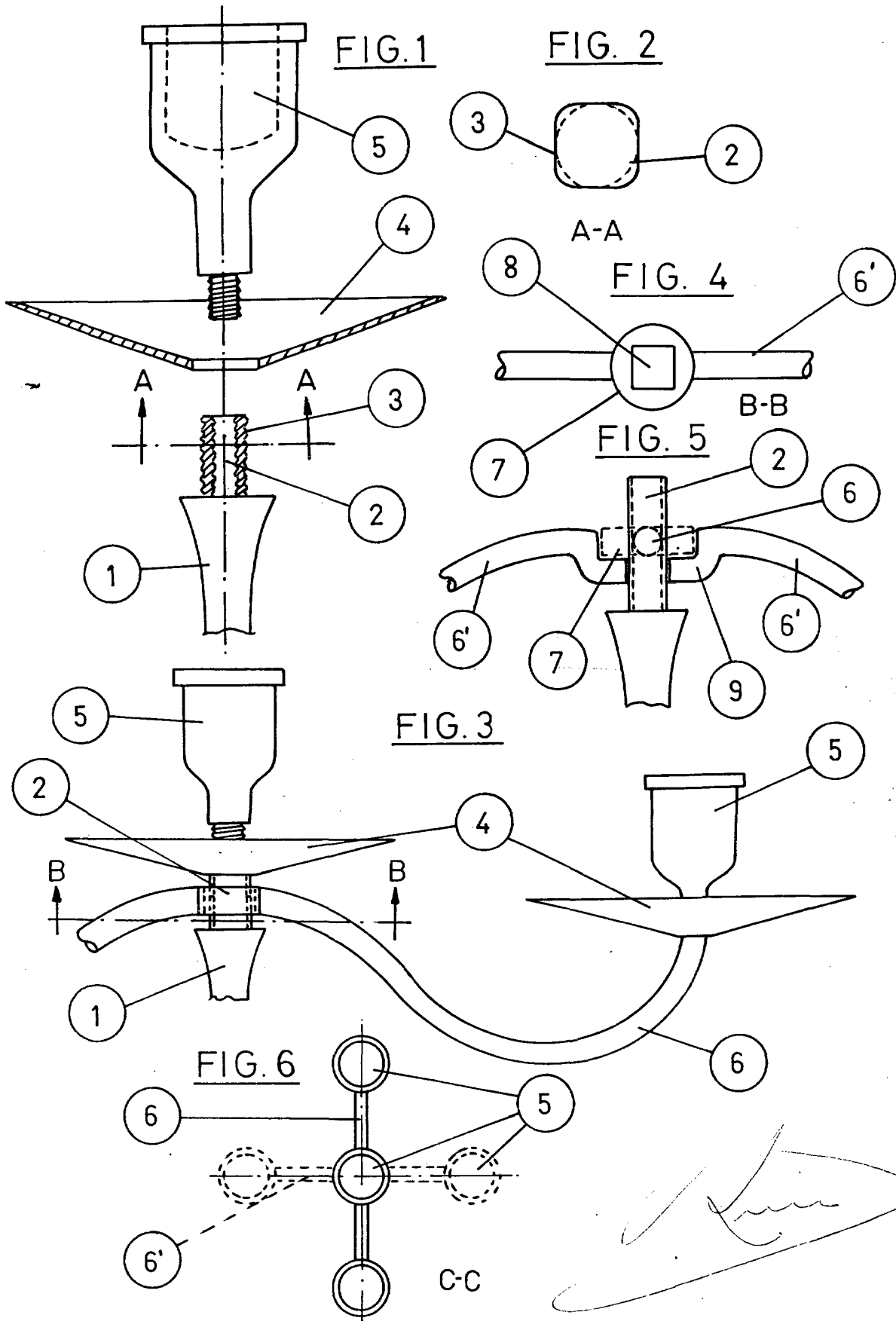

ESCALA VARIABLE