

MINISTERIO DE INDUSTRIA Y ENERGIA

Registro de la Propiedad Industrial



ESPAÑA

239073

MODELO DE UTILIDAD

19 ES	11 NUMERO	10 Y
	21	
	22 FECHA DE PRESENTACION	
		13.10.1.978

Concedido el Registro de acuerdo con los datos que figuran en la presente descripción y según el contenido de la Memoria adjunta.

30 PRIORIDADES:	32 FECHA	39 PAIS
31 NUMERO		

47 FECHA DE PUBLICIDAD	51 CLASIFICACION INTERNACIONAL
	B62B

54 TITULO DE LA INVENCIÓN
"COCHE-SILLA INFANTIL MEJORADO"

71 SOLICITANTE (S)
JANÉ, S.A.

DOMICILIO DEL SOLICITANTE
Barcelona.- Cartagena 203

72 INVENTOR (ES)

73 TITULAR (ES)

74 REPRESENTANTE
D. MANUEL DE RAFAEL GARCIA

MEMORIA DESCRIPTIVA

El presente modelo de utilidad tiene por objeto un coche-silla infantil mejorado.

El coche-silla en cuestión es ventajoso porque está constituido de manera que resulta muy resistente, cómodo y de plegado y desplegado fáciles. En la posición de plegado, el coche-silla ocupa un espacio notablemente reducido, de forma que se facilita el almacenamiento y transporte. El coche-silla en la posición plegada se sostiene en posición substancialmente vertical, sin que constituya estorbo y a partir de la cual es posible el rápido desplegado.

En líneas generales, el coche-silla de referencia se caracteriza por el hecho de que las patas delanteras por su extremo superior se articulan a un casquillo deslizando por las ramas del manillar constitutivas de las patas traseras, cuyas patas delanteras se articulan por su zona intermedia a los laterales del asiento los cuales se articulan posteriormente a las patas traseras. Los laterales del asiento se relacionan por su extremo delantero con la zona inferior de las patas delanteras a través de una cruz articulada. Los antedichos casquillos deslizantes se relacionan mediante una cruz articulada con los tramos intermedios de un compás previsto inferiormente entre las patas traseras.

También es característico el hecho de que los laterales del respaldo se articulan a sendos soportes de las patas delanteras, cuyos soportes tienen su borde superior dentado y en el mismo juega un saliente

de dichos laterales que mediante un gatillo es accionado desde el extremo superior de los laterales y está solicitado elásticamente para inclinar el respaldo en distintas posiciones. Asimismo se
5 caracteriza el coche-silla porque comprende en el extremo superior de los laterales del respaldo un soporte con rótula que soporta en distintas posiciones el varillaje de un toldo.

Para facilitar la explicación se acompaña
10 una lámina de dibujos en los que se ha representado un caso práctico de realización que se cita solamente a título de ejemplo no limitativo del alcance del modelo.

En dichos dibujos:

15 La figura 1 es una vista en perspectiva del coche-silla en posición desplegada.

La figura 2 ilustra el vehículo en posición plegada.

De conformidad con los dibujos, el coche-silla
20 de que se trata consta principalmente de dos patas delanteras -1- portadoras de las ruedas -2- correspondientes cuyas patas se articulan por su extremo superior sobre un eje -3- a sendos casquillos -4- montados deslizantes por respectivos elementos -5- que constituyen
25 las ramas del manillar, dotadas superiormente de asideros -6- cuyos elementos -6- forman al propio tiempo las patas traseras del vehículo, provistas de las oportunas ruedas -7-. Las patas delanteras -1- por su zona intermedia se articulan a los laterales
30 -3- del asiento flexible -8-, cuyos laterales por su extremo posterior van articulados a través de bridas

-10- a las patas traseras -5-. Dichos laterales -8- por su extremo delantero se relacionan con la zona inferior de las patas delanteras -1- por medio de una cruz articulada -11-. Los casquillos deslizantes 5 -4- se relacionan a través de una cruz articulada -12- con los tramos intermedios de un compás -13- que se articula a la zona inferior de las patas traseras -5-.

Los laterales -14- del respaldo -15- se articulan a respectivos soportes -16- solidarizados 10 con las patas delanteras -1- y provistos de un borde superior dentado -17- en el que juega un saliente -18- de los laterales -14-, cuyo saliente es accionable por medio de un gatillo -19- desde 15 el extremo superior de los laterales -14-, con lo que pueden obtenerse diferentes posiciones inclinadas del respaldo -15-.

En el extremo superior de los laterales -14- del respaldo están acoplados ajustadamente 20 sendos soportes con rótula -20- a los que están unidas porciones -21- del varillaje articulado de un toldo plegable -22- que, mediante dichos soportes con rótula a bola solicitada elásticamente, se sostiene en distintas posiciones. Entre las zonas 25 inferiores de las patas delanteras -1- está montado un reposapiés flexible -23-.

El cochecito se mantiene extendido, atirantado por el compás de bloqueo -13- y las cruces -11- y -12-, y en dicha posición desplegada un pivote -24- 30 previsto en cada casquillo deslizante -4- ancla en un

orificio -25- de la rama -5- del manillar. El coche, plegado por acercamiento de sus laterales entre sí y aproximación entre las patas delanteras y traseras y sus ruedas correspondientes, es asegurado en tal
5 posición con ayuda de los citados pivotes -24- que se introducen en orificios -26- previstos al efecto en la rama -5- del manillar. En la posición plegada, el vehículo se sostiene verticalmente apoyado en las ruedas.

10 El modelo, dentro de su esencialidad, puede ser llevado a la práctica en otras formas de realización que difieran sólo en detalle de la indicada a título de ejemplo. Podrá, pues, fabricarse este
coche-silla infantil en cualquier forma y tamaño,
15 con los medios y materiales más adecuados y los accesorios más convenientes, por quedar todo ello comprendido en el espíritu de las siguientes reivindicaciones.

REIVINDICACIONES

Se reivindica como objeto del presente modelo de utilidad:

5 1.- Coche-silla infantil mejorado, caracterizado porque las patas delanteras por su extremo superior se articulan a un casquillo deslizante por las ramas del manillar constitutivas de las patas traseras, y por su zona intermedia las patas delanteras se articulan a los laterales del asiento que por su extremo posterior
10 articulan en dichas patas traseras, relacionándose el extremo delantero de los laterales del asiento con la zona inferior de las patas delanteras mediante una cruz articulada, y relacionándose los casquillos deslizantes con los tramos intermedios de un compás dispuesto entre
15 las patas traseras mediante una cruz articulada.

2.- Coche-silla infantil mejorado, según la anterior reivindicación, caracterizado porque los laterales del respaldo se articulan a sendos soportes de las patas delanteras, cuyos soportes presentan su
20 borde superior dentado en el que juega un saliente de dichos laterales accionado por un gatillo desde el extremo superior de éstos y solicitado elásticamente, todo ello con el fin de obtener distintas inclinaciones del respaldo.

25 3.- Coche-silla infantil mejorado, según la reivindicación 1, caracterizado porque en el extremo superior de los laterales del respaldo se acopla ajustado un soporte con rótula que sostiene el varillaje de un toldo en distintas posiciones.

4.- Coche-silla infantil mejorado, según la reivindicación 1, caracterizado porque los casquillos deslizantes presentan un pivote de anclaje en dos posiciones en la rama del manillar.

5.- COCHE-SILLA INFANTIL MEJORADO.

Consta la presente memoria descriptiva de seis hojas mecanografiadas y de una lámina de dibujos.

Barcelona, 13 de Octubre de 1.978

JANÉ, S.A.

p. 29

MANUEL DE RAFAEL

M. de Rafael

Fig.1

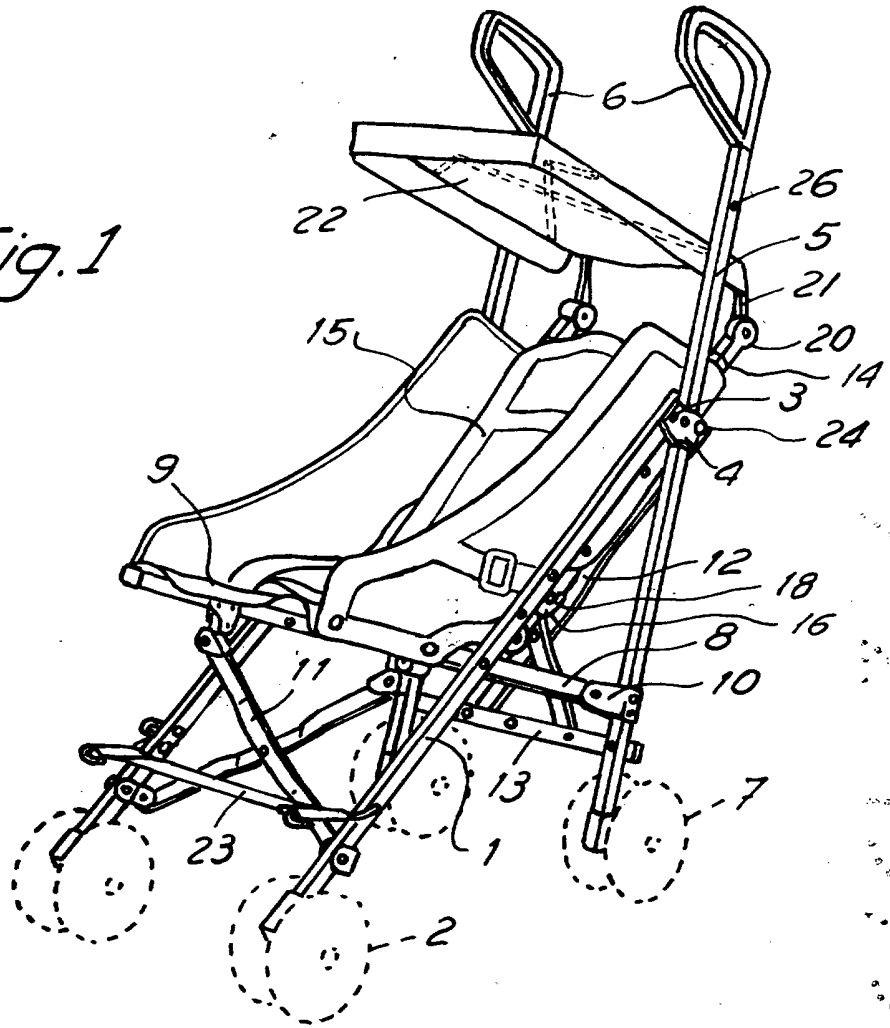
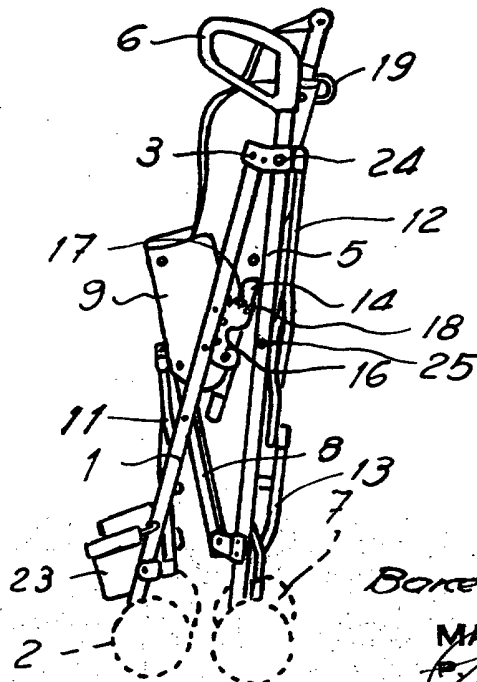

Fig.2



Barcelona, 13 Oct. 1978

MANUEL DE RAFAEL

Escala variable