

AÑO 1957

Expediente núm.



239058

REGISTRO DE LA PROPIEDAD INDUSTRIAL

PATENTE DE INVENCIÓN

MEMORIA DESCRIPTIVA

que se acompaña a la solicitud de

una **PATENTE DE** INVENCIÓN por 20 años, en España

a favor de

D. Bartolomé Agustí Cervelló, de nacionalidad
española domiciliado en Barcelona
calle de Avde. Mistral núm. 29

por:

"UN APARATO PERFECCIONADO PARA EL ABRASADO DE CINTA, ADAPTABLE A DETERMINADA
MAQUINA DE ESCRIBIR"

Nº 4181

Agente Sr.



239056

MEMORIA DESCRIPTIVA
DE UNA PATENTE DE INVENCION POR VEINTE AÑOS EN ESPAÑA A FAVOR
DE DON BARTOLOME AGUSTI CERVELLO, DE NACIONALIDAD ESPAÑOLA, RE-
SIDENTE EN BARCELONA, Av. Mistral 29
sobre:
"UN APARATO PERFECCIONADO PARA EL ARRASTRE DE CINTA, ADAPTABLE
A UNA DETERMINADA MAQUINA DE ESCRIBIR".



23905

La presente solicitud tiene por objeto garantizar el derecho de fabricación y explotación en exclusiva de los aparatos afectos del perfeccionamiento que constituye el tema de la patente en curso.

5.- La finalidad del aparato, es la de la adaptación de los carretes de cinta de papel, a la estructura de la máquina de escribir, modelo "LEXICON", utilizando los propios elementos motrices de la misma.

10.- La característica esencial del aparato, radica en la utilización de un eje primario, que teniendo una relación intermitente de contacto con cada uno de los carretes extremos del aparato, tiene además un enlace constante con los elementos activos en el movimiento de la máquina, mediante un dispositivo de trinquete que experimentando las pulsaciones del arco de la máquina, las transmite a la rueda dentada, clave del sistema de avance en el nuevo dispositivo.

20.- Un caso de realización inmediata del prototipo del aparato, se representa gráficamente en el plano adjunto al que se utiliza como ejemplo con el que ilustrar y referirse en la descripción consiguiente.

Se esquematiza en la Fig. 1ª., la distribución de los elementos del aparato, vistos con arreglo a su alzado frontal.

25.- En la Fig. 2ª., se dibujan en perspectiva las piezas clave.

Y en las Figs. 3ª y 4ª., dos detalles complementarios.

30.- Según los diseños se muestra la colocación opuesta y paralela de los dos carretes complementarios (4 y 5) sustentados por placas (6) que en su base experimentan una torsión angular para apoyarse sobre los soportes (7) los cuales están vinculados a la base del chasis de la máquina, su-



239056

jetos por los tornillos que afianzan los cuatro bloques de caucho sobre los que aquella se apoyan.

- 5.- Al bastidor así formado, se une la derivación que soporta mediante otra platina vertical (8) por los que se sustenta el eje principal (9) el cual cuenta en sus extremos con los piñones dentados (10) los cuales entran alternamente en contacto con el perímetro dentado de la platina interior (11) de los carretes suplementarios. Este eje cuenta además con otro rodillo dentado (12) también solidario del mismo, el cual es receptor del impulso de avance, a través del dispositivo del trinquete (13) que teniendo su punto de apoyo en el soporte (8) cuenta con una plaqueta (14) que es la que actúa de diente impulsor, contando con un resorte posterior (15) como elemento de regresión.
- 10.-
- 15.- Para efectuar el canje de cinta desde un rodillo al otro, el eje inferior (9) es oscilante en el sentido horizontal, para conectar alternamente sus piñones con un carrete o con el otro, para lo que está dotado de un basculador, consistente en una palanca de forma mixta vertical (16) que para su movimiento pendular cuenta con un punto de apoyo (17), creado por una brida auxiliar (18) del montante de base, palanca que por su extremo inferior, posee una horquilla con la que enlaza al eje (9) inmediatamente en el lugar donde éste presenta un manguito-arañuela (19), por el que experimenta el empuje que lo desplaza. El movimiento del basculador se señala en la Fig. 2ª., mediante una línea de trazos y una pequeña flecha.
- 20.-
- 25.-
- 30.- El indicado basculador, al propio tiempo que desplaza el eje que comunica el avance a los carretes, presenta en su extremo superior, la articulación de un brazo curvo y también basculante (20) el cual finaliza en una grapa de sujeción (21) con la que se vincula a las varillas (22) de accionamiento de los rodillos para el deslizamiento horizon-



239056

- tal de la cinta. Dichas varillas asciende paralelamente a los ejes (23) de los citados rodillos (24) (ya existentes en la máquina de adopción), para mantener a dos juegos de topes cilindricos (25) que vinculados a dos rodillos (26)
- 5.- retráctiles mediante resorte, sirven para aislar y conectar la nueva cinta respecto al borde periférico de los indicados rodillos (24), para efectuar la inversión de la cinta.
- En la Fig. 3ª., se representa la silueta o configuración otorgada a la pieza (27) que guía la cinta, la cual
- 10.- se adhiere complementariamente al arco de encuadre de las pulsaciones del teclado. Y así mismo, se representa (Fig. 4ª) la forma otorgada al pasador de guía (28) que se coloca en los costados laterales del montante del chasis, para facilitar la torsión de la cinta en ángulo recto, y así efectuar el recorrido horizontal y paralelo al varro que describe para llegar al carrete colector opuesto.
- 15.-
- Suficientemente descrita las características del aparato perfeccionado, cabe advertir que en la fabricación del mismo, se realizarán los cambios de materiales oportunas
- 20.- como particularmente, en el núcleo (29) de los carretes que podrá ser indistintamente de madera, papel, cartón o cualquiera de los elementos que por su ductilidad favorezcan la retención de la cinta arrollada sobre los mismos, y en general todas cuantas variantes de detalle dejen sin alteración la esencialidad por la que se rigen la patente.
- 25.-

N O T A

En resumen, la presente solicitud recaerá sobre las siguientes reivindicaciones:

- 1ª.- Un aparato perfeccionado para el arrastre de cinta, adaptable a una determinada máquina de escribir, caracterizado en líneas generales, por utilizar el propulsor de avance de la propia máquina beneficiada, para ejercer el giro del eje principal en el nuevo aparato, así como el
- 30.-



239056

dispositivo existente de movimiento horizontal de rodillos en la anterior cinta, utilizando para adaptar a él, la oscilación o desplazamiento adecuado que determina la reinvención y paso de la cinta desde un carrete al otro.

- 5.- 2a.- Un aparato, según la reivindicación anterior caracterizado porque los dos nuevos bombos o carretes de éste nuevo dispositivo, se sitúan en el exterior de la carcasa que carena la máquina indicada manteniéndose en la posición adecuada por medio de dos soportes angulares cuya base horizontal, se hace depender de una placa plana intercalada entre los tornillos de fijación de los cuatro pivotes de caucho en que se asienta la máquina, presentando en el borde de la placa interior de dichos carretes, un dentado susceptible de engranar, con los piñones terminales del eje principal del dispositivo, sostenido mediante otros dos soportes que también se atornillan a las placas bases de fijación; y estando dotado éste eje de la facultad de desplazamiento, que le permite alternar el contacto con el carrete de uno y otro lado.
- 10.-
- 15.-
- 20.- 3a.- Un aparato, según las reivindicaciones anteriores caracterizado porque el eje primario vá dotado en el punto y distancia, preestablecidas de la rueda dentada que por el procedimiento de trinquete, recibe el impulso de avance de uno de sus dientes, a cada pulsación del teclado de la máquina, siendo el citado trinquete, solidario a su vez de la placa inferior de fijación, y recibiendo por su extremo superior, el golpe descendente del arco general del teclado.
- 25.-
- 30.- 4a.- Un aparato, según las anteriores reivindicaciones caracterizado porque la cinta que liga sus extremos en los núcleos centrales de los carretes, después de arrollada se eleva exteriormente hasta el nivel horizontal de su movimiento ante el carro de impresión, efectuando su



239056

5.- torsión en ángulo recto mediante un estribo de contorno adecuado, que se fija en la bancada de la máquina, completando su acoplamiento con una horquilla de guía provista de las entalladuras del tamaño adecuado, que se adhiera complementariamente a la guía en el carro, propios de la máquina.

10.- 5a.- Un aparato, según las reivindicaciones anteriores caracterizado porque sobre los ejes verticales de los rodillos de avance de la anterior cinta, se montan unos ejes paralelos a los mismos, relacionados mediante una brida y abrazadera de conexión con el eje primario, teniendo ambos calados en su extremo superior unas palancas puente, portadoras de un pequeño rodillo de fricción con el rodillo amplio del arrastre, mantenida dicha fricción por recortes de presión que establecen su contacto de modo alterno, con arreglo al desplazamiento de cambio o inversión.

20.- 6a.- UN APARATO PERFECCIONADO PARA EL ARRASTRE DE CINTA, ADAPTABLE A UNA DETERMINADA MAQUINA DE ESCRIBIR.

Según se describe en la presente memoria que consta de seis hojas escritas a máquina por una sola cara y dibujos,

Madrid a 4 DIC. 1957

Escalera variable

Fig. 2

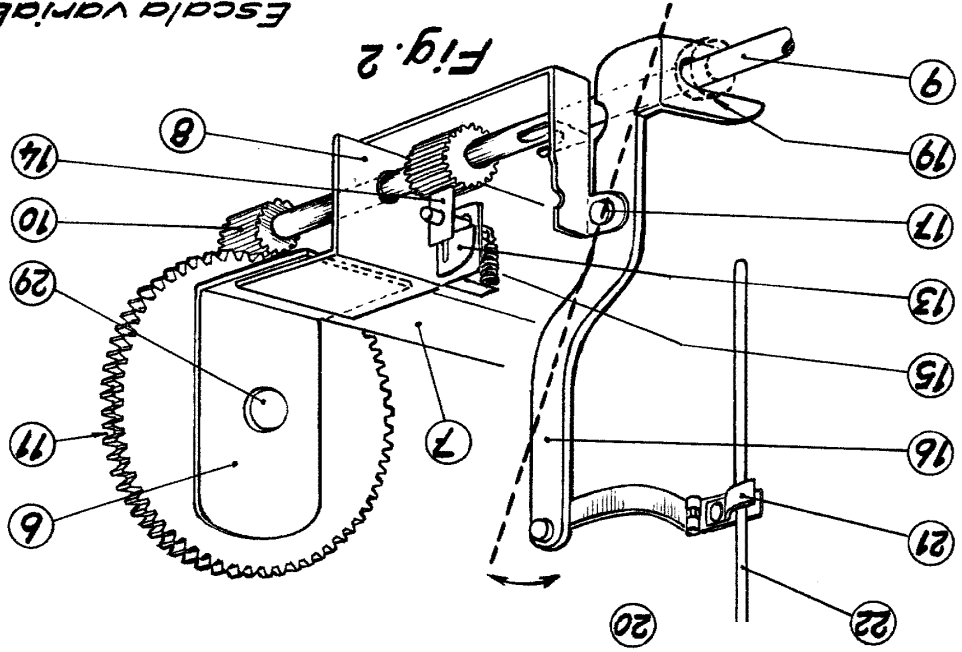
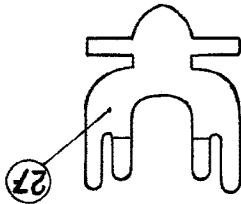

Fig. 4

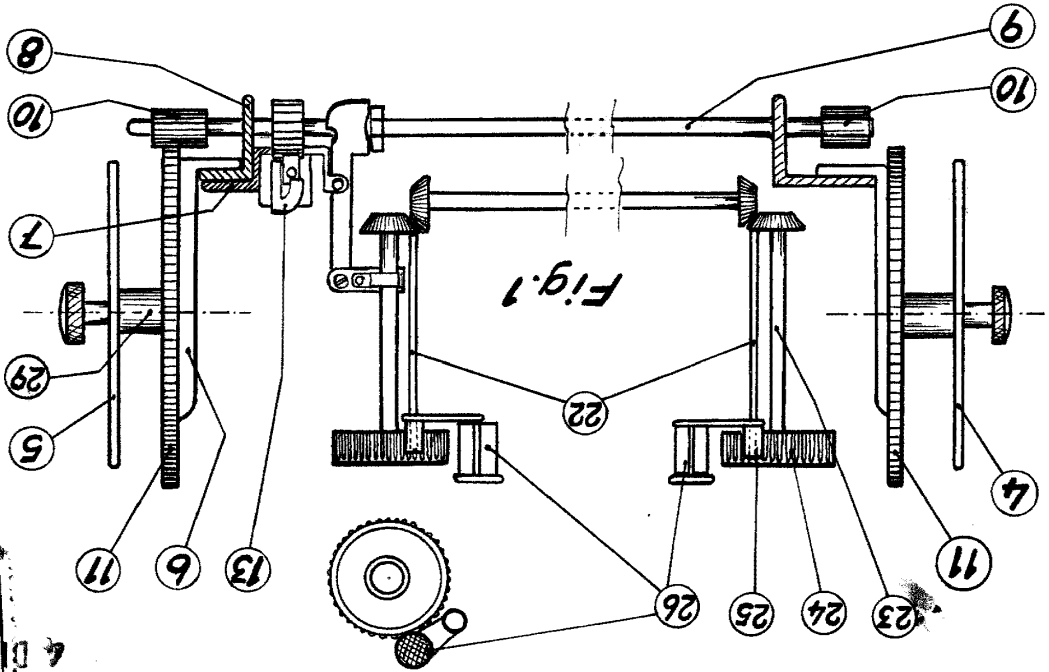

Fig. 3



239056

Fig. 1



Hoja única

D. Barbelomé Agusti Cervelló