

MINISTERIO DE INDUSTRIA Y ENERGIA

Registro de la Propiedad Industrial



ESPAÑA

238973
238973
MODELO DE UTILIDAD

(19) ES	(11) 238973	(10) Y
(21)	FECHA DE PRESENTACION	
(22)	24-10-78	

-5 MAR. 1979

(30) PRIORIDADES:	(32) FECHA	(33) PAIS
(31) NUMERO		

(47) FECHA DE PUBLICIDAD	(51) CLASIFICACION INTERNACIONAL
	A61F

(54) TITULO DE LA INVENCIÓN

"UNA Faja DE SOSTEN LUMBAR PARA CABALLERO".

(71) SOLICITANTE (S)

D. Antonio Alvarez Gutumuro

DOMICILIO DEL SOLICITANTE

Erna (Vizcaya), calle Ignacio Olañeta, nº.20

(72) INVENTOR (ES)

(73) TITULAR (ES)

D. Antonio Alvarez Gutumuro

(74) REPRESENTANTE

D. Fernando Pereira del Molino

24 10 1970

M O D E L O D E U T I L I D A D

por "UNA FAJA DE SOSTEN LUMBAR PARA CABALLERO", a favor de Don Antonio Alvarez Outumuro, de nacionalidad española, residente en Ermua (Vizcaya), calle Ignacio Olañeta, nº 20. - - - - -

M E M O R I A D E S C R I P T I V A

El presente Modelo de Utilidad hace referencia a una faja especialmente diseñada para su aplicación en el sostén de la región lumbar del cuerpo masculino y cuyas características esenciales quedan descritas a continuación.

5

La utilización de este tipo de sujeción, obliga a disponer de un elemento flexible pero no elástico, ya que en este caso último, en nada podría beneficiar al paciente, pues la elasticidad sería a toda vista contraproducente.

10

Así pues, es preciso disponer de una faja, de contorno adecuado para su cómodo uso, junto con la particularidad de un tejido flexible y resistente,

que reúna las características óptimas para el fin propuesto.

5 La faja sostén lumbar objeto del presente modelo de utilidad, satisface plenamente todo lo descrito anteriormente, habiéndose representado en la hoja gráfica adjunta una realización práctica no limitativa de la misma, a modo de ejemplo ilustrativo.

10 En dicha lámina, la Fig. 1, dibuja una vista de la faja extendida, mostrando con detalle la forma de la misma.

La Fig. 2, es un detalle seccionado que dibuja la constitución de la faja, con los diferentes tejidos que la forman.

15 Siguiendo los diseños, se observa la faja -3-, de forma alargada y con su contorno inferior sensiblemente redondeado en la zona central -4-.

20 La faja está constituida por dos cubiertas de tejido resistente -5-, que cubren una entretela de tejido termoadhesivo -6-, que tal como su propio nombre indica se habrá unido al resto mediante un proceso de termosoldado y una segunda entretela -7-, de estambre o lana con pelo, la cual confiere al conjunto unas acusadas características técnicas.

25 Todo ello queda rematado por un cosido regular, mediante pespuntos horizontales y verticales -8-, que confieren entereza al conjunto.

30 Los extremos de la faja van provistos de un elemento autosujetable -9-, tipo tiras autoadhesivas de fácil utilización y que confiere una mayor comodidad en la colocación, todo ello complementado con

unas cintas -10-, para asegurar la fijación por amuda-
do.

5 Descrito suficientemente el objeto de la inven-
ción, es de hacer notar que al ser llevado a la prác-
tica podrán variar las formas, dimensiones, propor-
ción y disposición de los distintos elementos, así
como los materiales utilizados, sin que por ello se
altere, ni modifique, su esencialidad.

REIVINDICACIONES

5 1ª.- Una faja de sostén lumbar para caballero, caracterizada por estar constituida por dos cubiertas de tejido resistente, que cubren una entretela termoadhesiva y una entretela de estambre, todo ello cosido entre sí mediante pespuntos horizontales y verticales, de forma que se obtendrá un elemento flexible pero no elástico, teniendo forma alargada, con su contorno inferior redondeado para mejor adaptarse al lugar de colocación sobre el dorso del usuario y provista de elementos de autofijación rápida en sus extremos, todo ello complementado con 10 unas cintas para asegurar la fijación por anudado.

2ª.- UNA FAJA DE SOSTEN LUMBAR PARA CABALLERO.

La presente memoria descriptiva consta de cuatro hojas escritas a máquina por una sola de sus caras y otra de dibujos que la ilustran.

Madrid, 24 de Octubre de 1978-

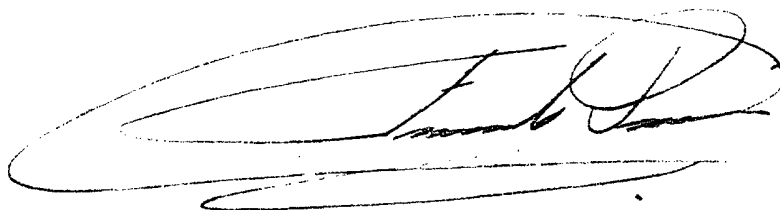
A large, stylized handwritten signature in black ink, consisting of several overlapping loops and a long horizontal stroke at the bottom.

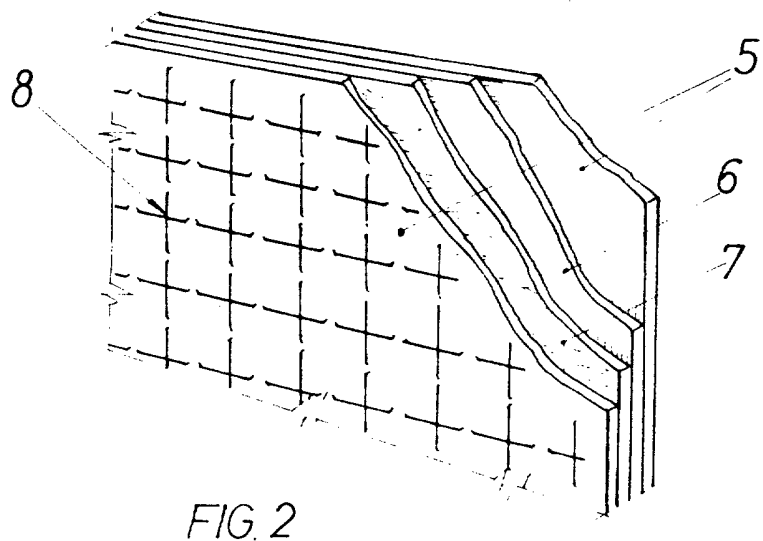
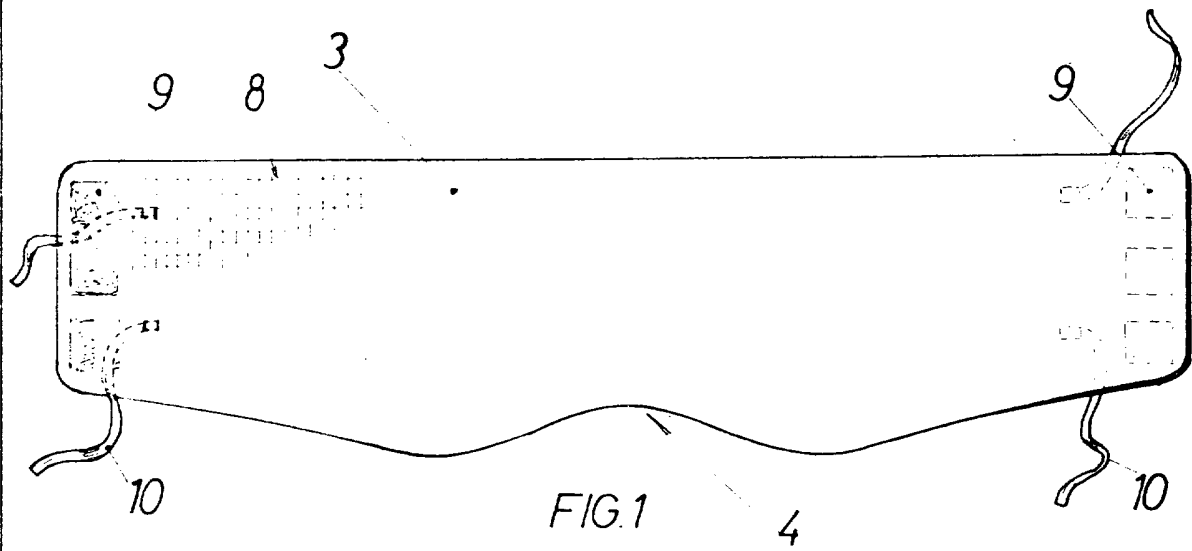

p.a. Fernando Peraire

Escala variable