

MINISTERIO DE INDUSTRIA Y ENERGIA

Registro de la Propiedad Industrial



ESPAÑA

10 ES

11

NUMERO

238.964

10 Y

21

22

FECHA DE PRESENTACION

10.10.1978

238964

MODELO DE UTILIDAD

30 PRIORIDADES: 31 NUMERO	32 FECHA	33 PAIS
------------------------------	----------	---------

47 FECHA DE PUBLICIDAD	81 CLASIFICACION INTERNACIONAL B62B7/06
------------------------	--

54 TITULO DE LA INVENCIÓN
"DISPOSITIVO DE REFUERZO Y DE SEGURIDAD PERFECCIONADO, PARA COHECITOS INFANTILES PLEGABLES"

71 SOLICITANTE (S)
D. RAMON JANE CABAGNERO

DOMICILIO DEL SOLICITANTE
BARCELONA, Cartagena, 203

72 INVENTOR (ES)

73 TITULAR (ES)

74 REPRESENTANTE
D. MANUEL DE RAFAEL GARCIA

MEMORIA DESCRIPTIVA

El presente modelo de utilidad se refiere a un dispositivo de refuerzo y de seguridad perfeccionado, para cochecitos infantiles plegables.

5 Más concretamente, el dispositivo de que se trata es de los del tipo instalado entre las patas delanteras del cochecito y que, ya amparado por el modelo de utilidad nº 230.336 propiedad del mismo solicitante, consta de un tirante partido en dos
10 tramos articulados y provisto de un tope intermedio estabilizador de la posición activa de dicho tirante con el cual en dicha posición se impide que las patas delanteras del cochecito se abran en virtud de la tendencia a ello y se evita además que el
15 vehículo se pliegue fortuitamente en el caso de que, por descuido, se deje inactivo el compás bloqueador trasero propio y usual del cochecito.

Dicho dispositivo conocido, si bien cumple adecuadamente sus dos citadas funciones, presenta
20 el gran inconveniente de que la persona que conduce el cochecito con un niño de corta edad tropieza con una extraordinaria dificultad cuando tiene que plegar el vehículo porque en el momento de efectuar dicha operación debe sujetar con una mano el cochecito y
25 con la otra, que ocupa para llevar al niño sin poderlo dejar en el suelo porque no se sostiene en pie ni anda, ha de accionar el tirante de refuerzo y seguridad con el fin de desbloquearlo.

Dicha desventaja ha sido eliminada ahora
30 con el dispositivo perfeccionado objeto del actual

modelo, empleando para ello el principio de actuar sobre el citado tirante con el pie, con cuyo fin de la zona intermedia del tirante por la que se articulan sus dos tramos parte lateralmente un brazo que sobresale lateralmente del cochecito con respecto de la pata correspondiente y que en su extremo libre presenta una porción a modo de pedal para el accionamiento del tirante con el pie en orden a obtener, con el desplazamiento guiado de dicho brazo hacia abajo, el desbloqueo del dispositivo para permitir el plegado ulterior del cochecito.

Con el fin de facilitar la explicación, se acompaña a la presente memoria descriptiva una hoja de dibujos en la que se ha representado un caso práctico de realización el cual se cita solo a título de ejemplo no limitativo del alcance del presente modelo de utilidad.

En dichos dibujos:

La figura 1 es una vista en alzado frontal del dispositivo montado en el cochecito infantil correspondiente.

La figura 2 corresponde a una vista en alzado lateral del dispositivo asimismo instalado en el cochecito.

Considerando los dibujos, la presente realización comporta un tirante formado por dos tramos -1- y -2- que por sus extremos libres se articulan a las patas delanteras -3- del cochecito sobre ejes -4-, cuyos tramos -1- y -2- se articulan entre sí por la zona intermedia del tirante a

través de un eje -5- en el que juega el tramo -1-
y que es pasante por una plaquita doblada en U
aplanada -6- a la que por medio de un remache o
equivalente -7- está unido el tramo -2-. El tirante
5 está solicitado hacia una posición activa de bloqueo
por un resorte -8- que por un extremo está vincu-
lado al tramo -2- y por el opuesto se halla unido
a un remache -9- solidario de uno de los laterales
-10- del bastidor del asiento flexible -11- que
10 por medio de jaretas -12- está convencionalmente
sujeto a sendas pletinas -13- solidarias de los
laterales del bastidor del asiento. La citada posi-
ción activa del tirante se produce cuando el tramo
-1- que encaja en la plaquita en U aplanada -6-
15 se aplica contra tal plaquita que actúa como tope.
En dicha posición, el cochecito queda bloqueado sin
posibilidad de plegado fortuito aún cuando el compás
posterior convencional (no ilustrado) de bloqueo
esté desbloqueado. En la posición bloqueadora del
20 tirante, un brazo -14- sujeto al tirante por media-
ción del eje -5- y del remache o equivalente -7-
se halla en una posición elevada, cuyo brazo sobre-
sale lateralmente de la pata -3- correspondiente
y presenta en su extremo libre un a modo de pedal
25 -15-. El brazo -14- está guiado por una pletina
en puente -16- unida a dicha pata del cochecito y
se provoca su descenso con el pie al actuar sobre
el pedal -15- con lo que se desbloquea el dispositivo
(tal como se ilustra a trazos en la figura 1), para
30 permitir el ulterior plegado del vehículo por

acercamiento de sus laterales.

El referido tirante está montado entre el asiento flexible -11- y el reposapiés flexible -17- que por sus extremos está solidarizado con sendas
5 bridas ahorquilladas monopieza -18- sujetas mediante remaches -19- a las patas delanteras -3-.

El modelo, dentro de su esencialidad, puede ser llevado a la práctica en otras formas de realización que difieran solo en detalle de la indicada
10 únicamente a título de ejemplo a las cuales alcanzará igualmente la protección que se recaba. Podrá, pues, fabricarse este dispositivo en cualquier forma y tamaño, con los medios y materiales más adecuados y los accesorios más convenientes, por quedar todo
15 ello comprendido en el espíritu de las siguientes reivindicaciones.

REIVINDICACIONES

Se reivindica como objeto del presente modelo de utilidad:

1.- Dispositivo de refuerzo y de seguridad perfeccionado, para cochecitos infantiles plegables, del tipo instalado entre las patas delanteras y constituido por un tirante partido en dos tramos articulados y con tope intermedio de estabilización de su posición activa, c a r a c t e r i z a d o porque de dicha zona intermedia parte lateralmente un brazo que sobresale exteriormente con respecto de la pata correspondiente lo que permite ser accionado con el pié para obtener con su desplazamiento guiado hacia abajo el desbloqueo del dispositivo para permitir el ulterior plegado del cochecito.

2.- DISPOSITIVO DE REFUERZO Y DE SEGURIDAD PERFECCIONADO, PARA COHECITOS INFANTILES PLEGABLES.

Consta la presente memoria descriptiva de cinco hojas mecanografiadas y una lámina de dibujos.

Barcelona, 10 Octubre 1978

RAMON JANE CABAGNERO
p.a.

~~MANUEL DE RAFAEL~~
P. R.

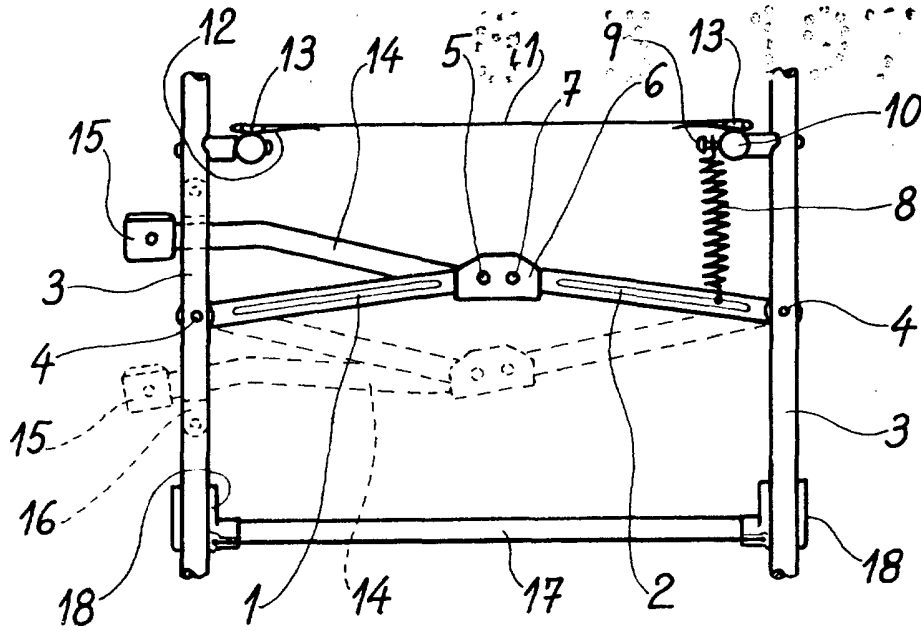

Fig. 1

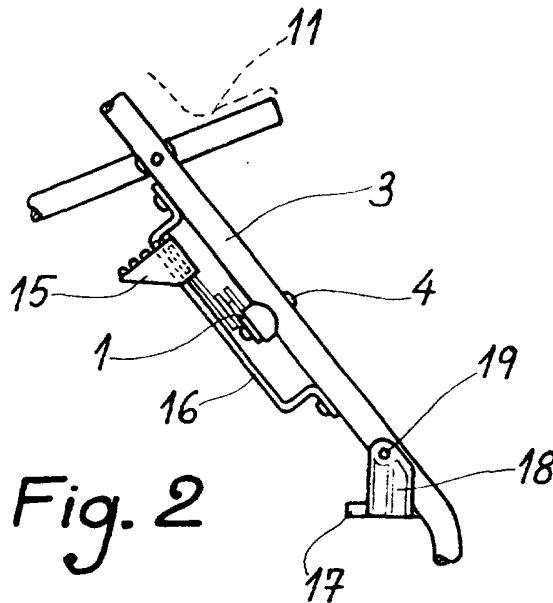

Fig. 2

Barcelona, 10 Octubre 1978

MANUEL DE RAFAEL

P. P.

Escala variable.