

AÑO 1957

Expediente núm.



238759

238759

REGISTRO DE LA PROPIEDAD INDUSTRIAL

PATENTE DE INVENCIÓN

MEMORIA DESCRIPTIVA

que se acompaña a la solicitud de

una **PATENTE DE** INVENCIÓN por 20 años, en España

a favor de

DON RAFAEL RAMIS TORRANDLL, de nacionalidad
española domiciliado en Santa Margarita (Baleares)
calle de Antonio Maura núm. 6

por:

«UN FORJADO PARA PISOS»

Nº 3679

Agente Sr. UNGRIA



238759

238759

MEMORIA DESCRIPTIVA
que se acompaña a
la solicitud de
una PATENTE DE INVENCION por VEINTE AÑOS en ESPAÑA
a favor de
DON RAFAEL RAMIS TORRANDELL, de nacionalidad espa-
ñola, residente en Santa Margarita (Balears), ca-
lle Antonio Maura, núm. 6,
p o r
"UN SISTEMA PARA LA FABRICACION DE FORJADOS PARA PI-
SOS".

Inventor: El solicitante.



238759

La invención a que se refiere la presente memoria, constituye una novedad industrial, con características y ventajas que la hacen merecedora del privilegio de explotación exclusiva que por ella se solicita, de acuerdo con las prescripciones del Estatuto vigente de la Propiedad Industrial, de 26 de julio de 1929, texto refundido publicado en 30 de abril de 1930.

La finalidad que se persigue con la realización de la idea que vamos a describir en el curso de la presente memoria, es proporcionar al mercado y a la industria de la construcción en particular, un nuevo forjado para pisos, cuyas características de sencillez, unidas a la gran eficacia con que desempeña la misión que le está encomendada, han de hacerlo sumamente ventajoso para la construcción en general.

A fin de facilitar la descripción que sigue, se acompaña un dibujo en que se han señalado con número las partes fundamentales del forjado constituidas por diferentes piezas y partes de las mismas que se describen seguidamente.

La fig. 1ª representa un corte longitudinal del forjado. La fig. 2ª representa un corte longitudinal. La fig. 3ª es una vista en perspectiva del forjado y por último, la fig. 4ª, representa una vista en planta por su parte inferior de las placas que constituyen el piso propiamente dicho.

Los números que aparecen señalando las diferentes partes de las piezas representadas en el dibujo, corresponden a lo siguiente:

El n° 1 señala las viguetas formadas por hormigón armado de acuerdo con la sección que se deduce del examen del dibujo: el n° 2, señala la placa que se superpone debidamente encajada, formando el piso y constituyen al mismo tiempo la

238759



5 placa de compresión. El núm. 3 muestra cada uno de los nervios de que está provista esta placa para darle la resistencia apropiada: El nº 4 es la placa inferior o cielo raso que se apoya en las aletas inferiores de las viguetas, colocándose estas placas por debajo, gracias a las entalladuras previstas en las viguetas de trecho en trecho para facilitar esta operación. El nº 5 señala las varillas que arman las viguetas.

10 De la descripción de los dibujos que antecede, se deduce con toda claridad cual es la constitución del nuevo forjado para pisos que se desea patentar, el cual, por las características que se deducen de su aplicación, está llamado a constituir un verdadero éxito en el mercado, por lo cual su creador desea proteger la invención con un privilegio de explotación exclusiva que evite fáciles imitaciones.

15 Hecha la descripción que antecede, hemos de añadir que los detalles de realización de la idea expuesta pueden variar sin que por ello cambie la esencia de la invención, que es la que se describe en los párrafos que anteceden y la que se reivindica en la siguiente

NOTA

En resumen: La Patente de invención que se solicita, recaerá sobre las reivindicaciones que siguen:

25 1ª.- "Un sistema para la fabricación de forjados para pisos", caracterizado porque como primera operación se construyen unas viguetas de hormigón armado, cuya composición y características se citan seguidamente, las cuales se colocan longitudinalmente extendiéndose sobre ellas unas placas de hormigón provistas de unos nervios en su parte inferior, destinados a darles la resistencia adecuada, estando provistas

30



238759

5 las viguetas citadas de unas entalladuras destinadas a permitir la colocación de las placas inferiores que constituyen el cielo raso, las cuales, quedan apoyadas en las alas inferiores de las viguetas constituyendo las placas superiores que forman el piso, la única y suficiente capa de compresión en virtud de su sección curva y de los nervios que refuerzan su resistencia.

10 2ª.- Se reivindica, por último, como objeto sobre el que ha de recaer el privilegio de Patente de Invención que se solicita: "UN SISTEMA PARA LA FABRICACION DE FORJADO PARA PISOS".

15 Todo conforme queda descrito en la presente memoria, que consta de cuatro páginas escritas a máquina y dibujos adjuntos.

Madrid, 25 noviembre 1957.

ALFONSO UNGRIA

238759

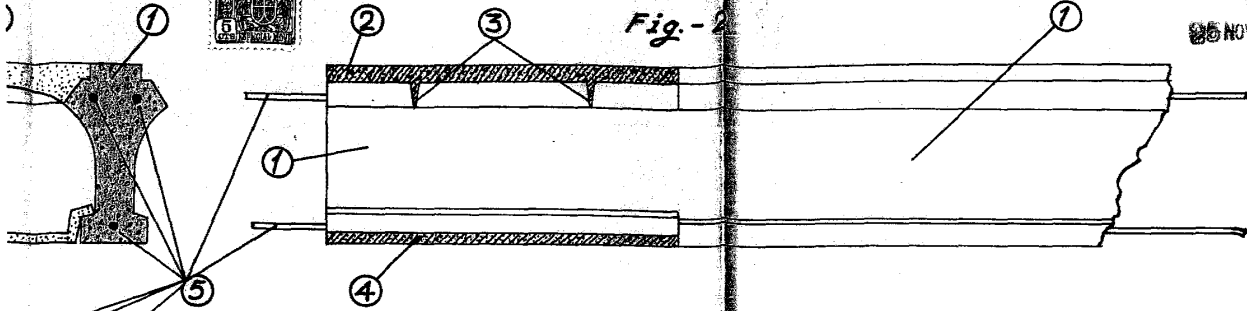

Fig.-2

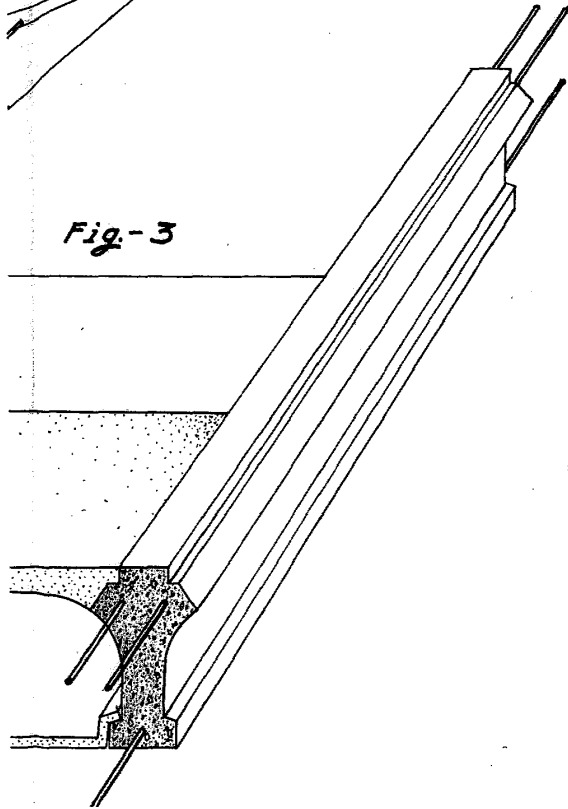

Fig.-3

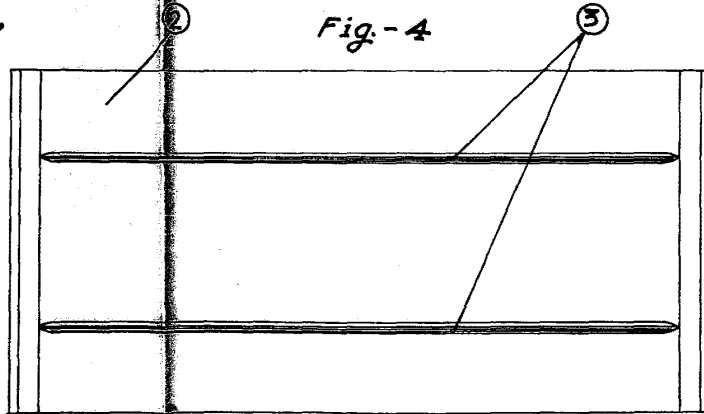

Fig.-4

ESCALA VARIABLE

MADRID 25 NOVIEMBRE de 1957
ALONSO UNGRIA



Fig.- 1

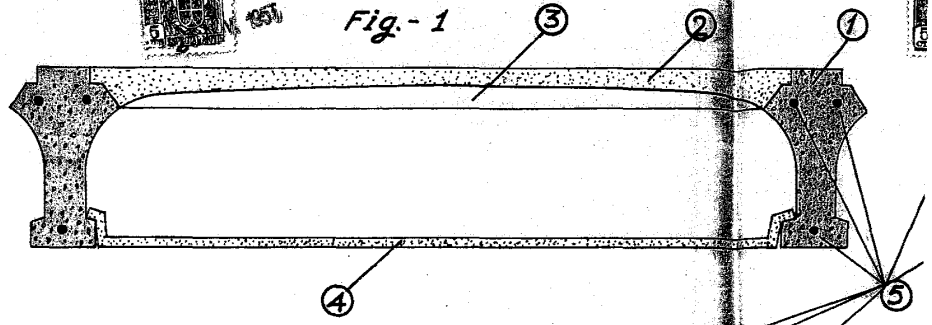

Fig.- 3

