

AÑO 1.957

Expediente núm. \_\_\_\_\_



**23 8679**

# REGISTRO DE LA PROPIEDAD INDUSTRIAL

**238 679**

**PATENTE DE INVENCIÓN**

## MEMORIA DESCRIPTIVA

*que se acompaña a la solicitud de*

una **PATENTE DE INVENCIÓN** por **VEINTE** años, en España

*a favor de*

**VIZCAINA DE ELECTRIFICACION DOMESTICA S.A.**, de nacionalidad  
española domiciliado en **Bilbao**  
calle de **Jose María Escuza** núm. **4**

*por:*

**"PERFECCIONAMIENTOS EN LAS OLLAS A PRESION"**

Nº 4590

Agente Sr. **DONAQUE**

21N



238 679

PATENTE DE INVENCION QUE POR VEINTE AÑOS SE SOLICITA EN ESPAÑA, A FAVOR DE VIZCAINA DE ELECTRIFICACION DOMESTICA S.A. DE NACIONALIDAD ESPAÑOLA, CON DOMICILIO EN BILBAO, JOSE MARIA ESCUZA, 4 2ª.3ª, POR: "PERFECCIONAMIENTOS EN LAS OLLAS A PRESION"

\*\*\*\*\*

MEMORIA

5 La Patente de Invención a que se refiere la presente Memoria y adjunto plano, está destinada a garantizar la propiedad y explotación exclusiva en todo el territorio español y sus posesiones del objeto de la misma consistente en "PERFECCIONAMIENTOS EN LAS OLLAS A PRESION"

10 La presente Memoria se refiere como su enunciado indica, a ciertos perfeccionamientos introducidos en las ollas a presión destinados a resolver los problemas que en ellas se presentan debido a los inconvenientes que incluyen los sistemas de seguridad y trabajo empleados actualmente.



21N

238 679

15 Estos perfeccionamientos citados, se han ba-  
sado en la utilización de unas válvulas de trabajo  
y seguridad distinta de las conocidas, y que vie-  
nen a eliminar los inconvenientes que como anterior-  
mente se ha dicho, presentan. Tanto la válvula de se-  
guridad como la de trabajo, son completamente dis-  
tintas y evitan en todo momento los accidentes que  
20 pudieran ocasionar por su constitución y funciona-  
miento.

25 En los sistema actualmente utilizados, suele,  
que al haber un fallo en una de estas válvulas de  
seguridad, sale un chorro de vapor que pudiera lesio-  
nar a la persona que lo está utilizando, así como  
por estar construída la válvula de trabajo en un ma-  
terial que por necesitar una consistencia grande  
suele ser metálica, no es manejable en el momento  
oportuno, ya que su calentamiento la pone en unas  
30 condiciones en que su contacto es imposible. Por  
razones analogas, pueden darse los casos en que por  
distracción del usuario, sobrepase la presión a  
que ha de trabajar la olla, con los consiguientes  
perjuicios.

35 Con los perfeccionamientos a que se refiere  
esta Memoria, quedan subsanados todos estos incon-  
venientes, ya que la válvula de trabajo, puede fa-  
bricarse exteriormente en un material aislante tér-  
mico, que por su constitución, no puede darse el ca-  
40 so de que la olla sobrepase la presión determinada  
por descuido, y de que en caso de que la válvula de  
seguridad haya de funcionar, es imposible que el



238 679

chorro de vapor que sale, pueda dañar a la persona que esté utilizando la olla.

45 A continuación se hará un detallada descripción de la Patente de Invención que se solicita, con referencia a los planos que se acompañan en los que se representa:

50 En la Fig. 1ª: Una sección longitudinal de la válvula de trabajo.

En la Fig. 2ª: Una sección longitudinal de la válvula de seguridad.

55 Según el ejemplo de ejecución representado, los perfeccionamientos en las ollas de presión que se preconizan, están constituidos por la creación de una válvula de trabajo compuesta de tres piezas, la primera (1) es un caperuzón de material aislante térmico, de forma troco-conica, en cuyo interior queda alojada de forma fija una segunda pieza (2)  
60 metálica de forma cilíndrica, dejando entre las paredes externas de ésta y las internas de la anterior, un espacio libre (3).

65 Este casquillo interior (2), interiormente también es cilíndrico, estando dotado en su fondo superior, de un saliente cónico (4) y habiéndose previsto en las paredes laterales unos orificios (5) que poenen en comunicación las paredes internas con las externas. En su borde inferior, se ha colocado un talón (6) sobresaliente hacia el interior al fin  
70 de que no permita al conjunto salir más de lo debido cuando la presión interior le empuje hacia arriba.

Estas dos piezas citadas, van montadas sobre una tercera pieza (7), en forma de chimenea que por

21N  
238 679



75 su extremo inferior, va roscada a la tapa de la  
olla , y sobre la superior, queda encajada libre-  
mente el conjunto anteriormente descrito. Esta  
chimenea, exteriormente presenta una superficie  
irregular, habiéndose previsto en ella un rebor-  
80 de (8) con el que choca el talón (6) del casqui-  
llo impidiéndole salir despedido por la acción de  
la presión interior de la olla. El extremo superior  
de esta tercera pieza, está debidamente avellnada  
para permitir un alojamiento perfecto del cono (4)  
85 del casquillo en ella.

Organizada de esta forma la citada válvu-  
la de trabajo, cuando la presión en la olla lle-  
ga a un limite calculado en función del peso de  
dicha válvula, esta se levanta, dejando paso al  
90 vapor por el interior de ella a los orificios (5)  
del casquillo y de aquí al exterior guiados por  
la forma del capuchón hacia abajo de forma que no  
puede ocasionar daño alguno a la persona que lo  
esté utilizando. A partir de la primera vez que  
95 esta válvula se levante se comenzará a contar el  
tiempo de coción de los alimentos que se estén  
condimentando.

Caso de que por cualquier obstrucción, es-  
ta válvula no funcionara, se ha previsto otra  
100 válvula de seguridad, compuesta por otras tres  
piezas, de las cuales, la primera (9) es una tuer-  
ca roscada a la tapa de la olla, en la que queda  
una parte de ella hacia el exterior, en la que se  
rosca otra segunda parte (10) en forma de capuchón,  
105 hueca, y con una serie de taladros radiales con



21

238 679

una inclinación hacia abajo según una superficie cónica que tuviera su eje coincidente con el de la caperuza y su base en el mismo plano que el de ella.

110 En la boca inferior de la tuerca (9), se ha practicado una muesca circular (11) donde queda alojada una membrana elástica (12) obturando por completo el cañón interior de la tuerca.

115 De esta forma, cuando la válvula de trabajo no funcione, la presión existente en el interior de la olla, actuará sobre esta membrana (12) levantándola de su asiento y proyectándola sobre el fondo de la caperuza (10), dando salida al vapor por los taladros radiales de la misma, con lo que se evita que estos vapores puedan ofrecer ningún peligro a la persona que esté cocinando, ya que estos taladros dirigen al vapor hacia abajo, como queda descrito anteriormente.

120 Los perfeccionamientos citados, además de las ventajas que se infieren de la descripción hecha de sus elementos, presenta la de que por estar construída la válvula de trabajo en un material aislante térmico, pueda ser maniobrada directamente con la mano, que por actuar simplemente por su propio peso, facilita las operaciones ~~sin~~ tener que estar pendiente de manómetros más o menos sencillos, y que por su forma, tanto en una válvula como en la otra, es imposible que el vapor pueda dañar al usuario.

135 La forma dimensiones y materiales podrán



238 679

ser variables y en general cuanto sea accesorio y secundario siempre que no altere cambie o modifique la esencialidad del objeto que se describe.

140 Los términos en que queda redactada esta Memoria son ciertos y fiel reflejo del objeto descrito, habiéndose tomar con caracter amplio y nunca en forma limitativa.

145 El peticionario se reserva el derecho de obtener los certificados de adición complementarios por las mejoras o perfeccionamientos que en lo sucesivo pudiera aconsejar la práctica.

N O T A

150 Descrita suficientemente la naturaleza y alcance de la invención, y la manera como la misma puede ser llevada a la práctica, se reivindican a título privativo las siguientes particularidades sobre las cuales ha de recaer la concesión del privilegio de PATENTE DE INVENCION que se solicita.

155 1ª.- Perfeccionamientos en las ollas a presión, caracterizados por haberse creado una válvula de trabajo tal que impide que la olla sobrepase una tensión interior superior a la debida, dejando salir al vapor en ese momento, de forma que no pueda ocasionar daños al usuario.

160 2ª.- Perfeccionamientos en las ollas a presión, según reivindicación primera, caracterizada por haberse previsto una válvula de seguridad para que en caso de que la de trabajo pudiera fallar por

238 679



165 obstrucción, dé salida al vapor, pero de tal forma que salga dirigido hacia abajo a fin de impedir los accidentes que pudiera ocasionar la salida de este vapor.

170 3<sup>a</sup>.-Perfeccionamientos, según reivindicación primera, caracterizados porque la válvula de trabajo está constituida por una pieza hueca roscada a la tapa de la olla, sobre la que se ajusta una caperuza formada por dos piezas acopladas entre sí, siendo la exterior de un material aislante térmico a fin de permitir su manejo aún a  
175 elevadas temperaturas, y la anterior, taladrada en sus caras y presentando en su fondo superior un saliente cónico, a fin de que este saliente sirva de cierre al extremo del tubo roscado a la tapa de la olla, y de que una vez levantada esta  
180 pieza por la presión interior, salga el vapor al exterior por los taladros citados.

185 4<sup>a</sup>.- Perfeccionamientos, según anterior reivindicación, caracterizados porque entre la pieza de material aislante y el casquillo interior se ha previsto que quede un espacio libre a fin de que el vapor que sale por los orificios laterales del casquillo queden dirigidos hacia abajo impidiendo dañar al usuario.

190 5<sup>a</sup>.- Perfeccionamientos, según reivindicaciones anteriores caracterizados porque en el borde inferior del casquillo se ha previsto un talón saliente hacia el interior, que choca con un saliente existente en la pared exterior del tuboros-



238 679

195

cado a la tapa de la olla, a fin de que por el efecto de la presión interior no pueda salir despedido el conjunto de casquillo y caperuza exterior.

200

6ª.- Perfeccionamientos, según reivindicación 2ª, caracterizados porque la válvula de seguridad está constituida por una tuerca roscada a la tapa de la olla, llevando en su boca más próxima a esta una lámina elástica, y en la contraria, una caperuza roscada, en la que se han previsto una serie de taladros radiales, inclinados hacia abajo, a fin de que si por efecto de la presión anterior, salta la lámina elástica, ésta quede en el interior de la caperuza, saliendo el vapor dirigido por los taladros radiales, contra la cara superior de la tapa de la olla, con lo que se evitan los accidentes que pudiera ocasionar el chorro de vapor salido de la válvula de seguridad.

205

210

7ª.-PERFECCIONAMIENTOS EN LAS OLLAS DE PRESION.

La presente Memoria consta de OCHO HOJAS y DOSCIENTAS DOCE LINEAS, mecanografiadas a doble espacio por una sola cara y la correspondiente hoja de planos para su mejor comprensión.

Madrid, 21 de Noviembre de 1.957

P.A.

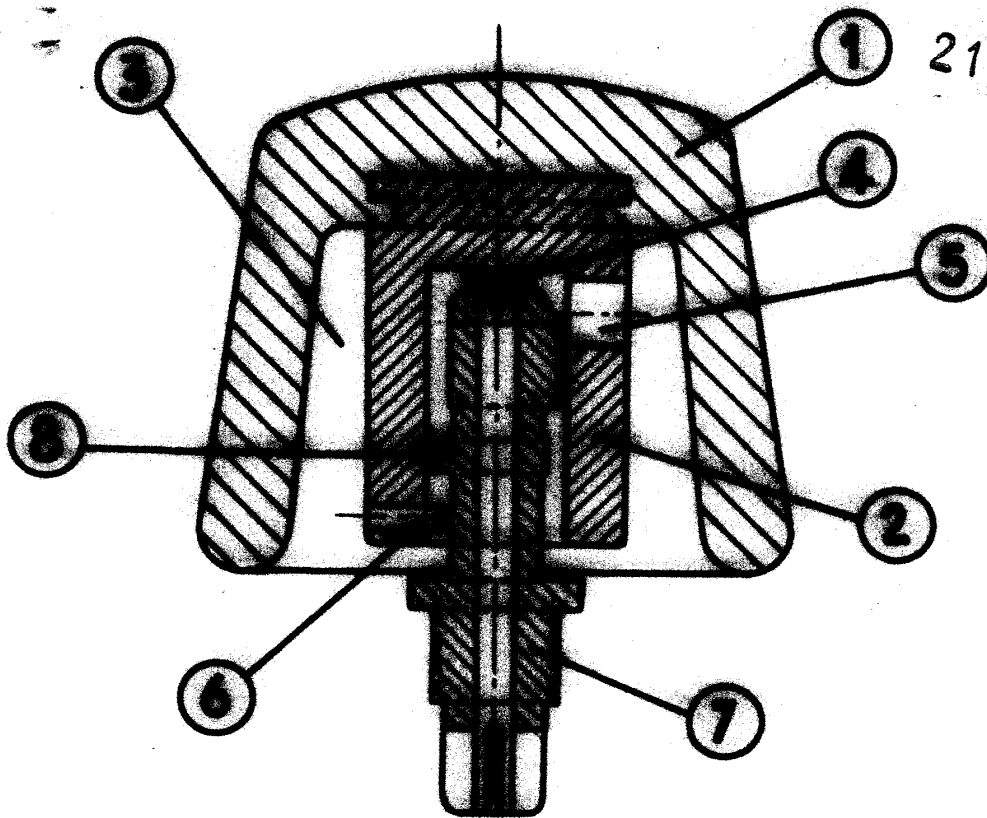

FIG.~1

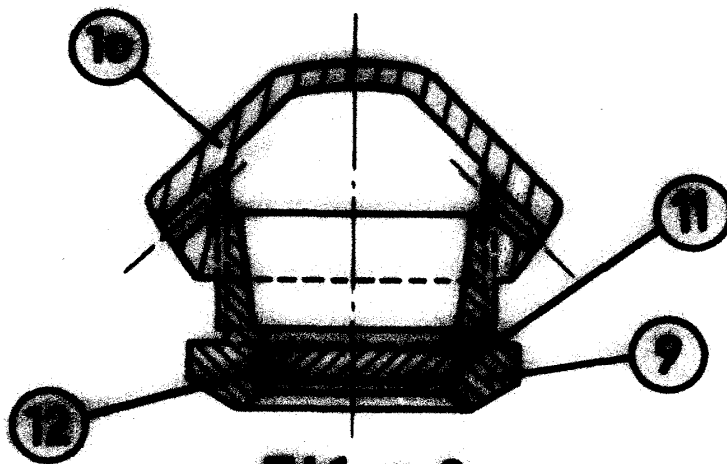

FIG.~2

ESCALA VARIABLE  
MADRID 21 NOVIEMBRE 1952