



ESPAÑA

19	ES	11	238576	10	Y
		21			
		22	FECHA DE PRESENTACION 6 OCT. 1978		

MODELO DE UTILIDAD

30	PRIORIDADES:	32	FECHA	33	PAIS
	31	NUMERO			

47	FECHA DE PUBLICIDAD	51	CLASIFICACION INTERNACIONAL
----	---------------------	----	-----------------------------

54	TITULO DE LA INVENCIÓN
	"DISPOSITIVO DE MAQUINAS TRAGAPERRAS EQUIPADAS CON CUERPOS ROTATIVOS PORTADORES DE VARIOS SIMBOLOS, CON FRECUENCIA TRES".

71	SOLICITANTE (S)
	Valencia Recreativos, S.A. - Valresa.

DOMICILIO DEL SOLICITANTE
C/ Santos Justo y Pastor nº, 15 VALENCIA.-

72	INVENTOR (ES)
----	---------------

73	TITULAR (ES)
----	--------------

74	REPRESENTANTE
	DON JOSE LOPEZ CORTES.-



M E M O R I A D E S C R I P T I V A
= = = = =

La presente descripción hace referencia a un dispositivo de máquinas tragaperras equipadas con cuerpos rotativos portadores de varios símbolos, con frecuencia tres.

5 Las máquinas tragaperras más corrientes hoy en día, que funcionan por medio de uhas monedas metálicas, están concebidas generalmente de tal forma que, cuando al final de una jugada, se establece una combinación de símbolos sobre los cuerpos portadores de los mismos, se da paso a una serie de jugadas, con aumento de las posibilidades de ganar.

10 Esto ocurre porque, a una rueda contadora especial, se le manda un número de impulsos eléctricos a distancia igual al número de jugadas de esa serie. A continuación pasan las jugadas de esa serie, una tras otra, y la rueda contadora las va descontando gradualmente; cuando la rueda contadora alcanza la posición "0", esta serie ha terminado. Para aumentar el atractivo del juego de estas máquinas, ya se ha pensado en dar paso a una segunda serie adicional de jugadas, las cuales aumentarían las posibilidades de ganar, cuando, al efectuar la rueda contadora la operación de descuento de la primera serie, en una posición previamente determinada de la rueda contadora, se alcanzase una determinada combinación de símbolos. En éste caso debe haber seguridad de que sólomente en la operación de retromarcha de la rueda contadora, y no durante la operación de la misma de contar progresivamente, puede darse paso a ésta serie de partidas adicionales.

15

20

25

6 OCT 1978

-3-



El Modelo de Utilidad objeto de este registro tiene la misión de encontrar un mecanismo sencillo que posibilite el dejar el camino expedito a las partidas adicionales, sólomente en la operación de retromarcha o descuento, de la rueda contadora.

5

Esto se consigue, según el Modelo de Utilidad por medio de que, con la rueda contadora de la primera serie está conectado un disco de levas que trabaja conjuntamente con un juego de láminas de contacto el cual presenta una muesca y se encuentra en el lugar previamente determinado y al cual está subordinado un dispositivo de arrastre regulable en dos posiciones, por medio del juego de láminas de contacto, que presenta igualmente una muesca y se encuentra localizado en el campo de acción de la muesca del disco de levas; y porque en una de ambas posiciones las muescas quedan cubiertas. El dispositivo de arrastre subordinado al disco de levas es llevado consigo por el juego de láminas de contacto que se encuentra sobre la superficie externa del mismo, con lo cual, al empezar a contar la rueda contadora, es decir, al girar la rueda contadora y con ella el disco de levas en un sentido de giro, las muescas del disco de levas y del dispositivo de arrastre, no se ponen al cubierto, con lo cual no se pone en funcionamiento el juego de láminas de contacto, mientras que, durante el proceso de descuento, esto es, al girar la rueda contadora y el disco de levas en sentido contrario, las dos muescas del disco de levas y del dispositivo de arrastre se ponen a cubierto juntas, de tal modo que el juego de láminas de contacto puede

10

15

20

25

../..

caer en éstas muescas y provocar un proceso de conexiones que deja paso libre a la serie complementaria. El contar la serie complementaria de jugadas puede, de este modo, tener lugar por medio de la rueda contadora de la primera serie, cuando la primera serie comprende, por ejemplo, diez jugadas y el punto previamente determinado en el cual es posible dar paso a la serie adicional se encuentra en la quinta jugada de la primera serie; y cuando la serie adicional comprende veinte jugadas la rueda contadora ha de estar colocada de tal modo, que permita contar veinticinco jugadas. También se le puede asignar a la serie de jugadas adicionales una rueda contadora especial, en cuyo caso habría de tener veinte dientes de contacto.

5

10

15

20

25

Una característica peculiar más del Modelo de Utilidad es que, el dispositivo de arrastre está formado como un cuerpo en forma de sector circular, tomado en posición de giro sobre el eje del disco de levas y cuyo radio es, por lo menos, igual al radio del disco de leva, y que en el dispositivo de arrastre está previsto un vaciado penetrante en el disco de levas, cuya dimensión está medida de tal modo y cuyo sentido de giro está orientado de tal modo que, al contar la rueda contadora, la incisión del dispositivo de arrastre se traslada enfrente de la incisión del disco de levas, y al efectuar la rueda contadora la operación de descuento se coloca al cubierto con ella.

Para posibilitar una segura toma del dispositivo de arrastre, por medio del juego de láminas de contacto, el Modelo de Utilidad se caracteriza, además, porque el dispositivo de arrastre posee un saliente en forma de leva



sobre la superficie externa del disco de levas, al cual se une una pata de la incisión retornada del centro.

La hoja de planos que se acompaña muestra un ejemplo de realización del mecanismo y significan:

5 Figura 1: Vista esquemática del mecanismo.

Figura 2: Vista lateral, según figura 1, en corte parcial.

Figura 3: Representación del disco de levas y de las incisiones tapadas por el dispositivo de arrastre.

10 El mecanismo se compone de una rueda contadora 1, que está provista de su correspondiente número de dientes de contacto. A la rueda contadora 1 le están subordinados los dos electroimanes de conexión a distancia 2 y 3, los cuales, al entrar en funcionamiento, hacen entrar en contacto con los dientes de la rueda contadora 1 a las uñetas de conexión a distancia 4 y 5, originando de éste modo la operación de contar y descontar de la rueda contadora 1. Al contar en forma progresiva, tiene lugar un giro de la rueda contadora 1 en el sentido de la flecha, según se ve en la figura 1; de éste modo, entra en funcionamiento el electroimán 2, mientras que, al descontar en el sentido contrario de la flecha, según figura 3, el electroimán 3 es el que entra en funcionamiento para colocar la rueda contadora 1 un paso más atrás. A la rueda contadora 1 le está destinado un contactor 6, que garantiza un exacto mantenimiento de los pasos de contacto. Sobre el eje 16 de la rueda contadora se encuentra sujeto un disco de levas 7, que gira junto con la rueda contadora 1. Este disco de levas 7 tiene una

15

20

25



5 incisión 8, que está colocada en aquel lugar de la rueda
contadora 1, en el cual pueda tener lugar la concesión de
las adicionales series de jugadas. El disco de levas 7 tra-
baja conjuntamente con un juego de laminas de contacto 9 que,
al caer en la muesca 8 del disco de levas 7, concede la serie
adicional. Sobre el eje 36 se encuentra emplazado, con posibi-
lidad de giro, un dispositivo de arrastre en forma de sector
circular, que posee igualmente una muesca 11 que, en su forma,
corresponde a la de la muesca 8 del disco de levas 7. El dis-
positivo de arrastre 10 posee un vaciado 12, al que ataca
una punta de arrastre 13, que está sujeta al disco de levas
7. La punta de arrastre 13, al contar la rueda contadora 1,
viene a una parte del vaciado 12, y al descontar la rueda
va a la otra parte del vaciado 12, determinando de este modo
dos posiciones que puede adoptar el dispositivo de arrastre
10, enfrente del disco de levas 7. En la posición alcanzada
por el dispositivo de arrastre 10, durante el proceso de con-
tado de la rueda contadora 1, no se tapan las dos muescas 8
y 11, del disco de levas 7 y del dispositivo de arrastre 10,
de tal modo que el juego de láminas de contacto 9 no puede
caer en la muesca 8 del disco de levas 7 y de este modo no
puede tener lugar la concesión de la serie adicional serie
de jugadas; en el proceso de descontar ambas muescas 8 y 11
se ponen a cubierto, de tal manera que el juego de láminas
de contacto 9 puede caer en ese vaciado y conceder la corres-
pondiente serie adicional. El dispositivo de arrastre 10
posee un saliente 14, que sirve para la toma segura por par-
te del juego de láminas de contacto 9 del dispositivo de arras-

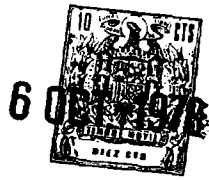

tre 10, al girar el disco de levas 7, lo cual sirve para el seguro traslado del dispositivo de arrastre a una o otra posición.

El mecanismo se encuentra situado entre las pletinas 15.

El modo de accionar del mecanismo es el siguiente: Al tener lugar el proceso de contar de modo progresivo, se gira la rueda contadora en el sentido de la flecha indicada en la figura 1. Cuando el dispositivo de arrastre 10, tanto con su canto derecho, como con su saliente 14 ataca al juego de láminas de contacto 9, situado sobre el disco de levas 7, es trasladado a la posición indicada en la figura 1, en la cual, la pista cerrada derecha del dispositivo de arrastre 10 tapa la muesca 8 del disco de levas 7, de tal modo que el juego de láminas de contacto 9 no puede caer en esa muesca 8. En el proceso de descontar, la rueda contadora 1 y el disco de levas 7 giran en el sentido de la flecha indicado en la figura 3. En este momento, el dispositivo de arrastre 10 es llevado igualmente consigo por el juego de láminas de contacto 9, y en este sentido de giro van a ponerse al cubierto, como indica la figura 3, las dos muescas 8 y 11, del disco de levas 7 y del dispositivo de arrastre 10, de modo que el juego de láminas de contacto 9 puede caer en la muesca 8 del disco de levas 7 y originar con su contacto la conexión de la serie adicional de jugadas.

5
10
15
20
25

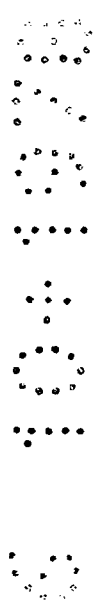



R E I V I N D I C A C I O N E S
= = = = =

En este Modelo de Utilidad se reivindica:

5 1.- Dispositivo de máquinas tragaperras equipadas con cuerpos rotativos portadores de varios símbolos, con frecuencia tres, caracterizado porque la rueda contadora 1 de la primera serie de jugadas está conectada a un disco de levas 7 situado en el lugar previamente determinado y con una muesca visible 8 que trabaja conjuntamente con un juego de láminas de contacto 9, a cuyo disco de levas 7 está subordinado un dispositivo de arrastre 10, regulable en dos posiciones a través del juego de láminas de contacto -9- que muestra igualmente una muesca -11- y está situado en el campo de acción de la muesca 8 del disco de levas 7, quedando cubiertas las muescas 8 y 11 en ambas posiciones, todo lo cual da lugar a que al, conseguir en los cuerpos rotativos una determinada combinación de los símbolos y por medio de una combinación a distancia de una rueda contadora, se conseguirá una primera serie de jugadas, con aumento de la posibilidad de ganar y por medio de una gradual retromarcha del contador, al finalizar las jugadas se descuenta nuevamente, mientras que, al conseguir una determinada combinación de símbolos en un lugar previamente determinado al descontarse la primera serie, se conseguirá una nueva serie de jugadas, con aumento de las posibilidades de ganar, al contar el contador progresivamente de nuevo.

25 2.- Dispositivo según la reivindicación 1, que se caracteriza porque el dispositivo de arrastre 10 está conce-



5 bido como un cuerpo en forma de sector circular, situado sobre el eje 16 del disco de levas 7, en posición giratoria o libre giro y cuyo radio es, cuanto menos, igual al del disco de levas 7, y porque en el dispositivo de arrastre 10 está previsto un vaciado en el cual encuentra alojamiento la punta de arrastre 13 del disco de levas 7, cuyas dimensiones están colocadas de tal manera, estando medido el sentido de giro de tal forma que al contar la rueda contadora 1 en forma progresiva, la muesca 11 del dispositivo de arrastre 10 se coloca enfrente de la muesca 8 del disco de levas 7, y al descontar la rueda contadora 1, se pone al cubierto con ella.

10
15 3.- Dispositivo según las reivindicaciones 1 y 2, que se caracteriza porque, el dispositivo de arrastre 10 posee un saliente 14, en forma de leva, sobre la superficie externa del disco de levas 7, el cual se une una pata de la incisión 11 retornada del centro.

20 4.-DISPOSITIVO DE MAQUINAS TRAGAPERRAS EQUIPADAS CON CUERPOS ROTATIVOS PORTADORES DE VARIOS SIMBOLOS, CON FRECUENCIA TRES".

De conformidad en un todo en lo esencial y fines industriales a lo descrito en la precedente memoria descriptiva y gráficamente en los adjuntos planos para su mejor comprensión.

25 Esta memoria consta de DIEZ hojas escritas o



6 OCT 1978

mecanografiadas por una sola cara a doble espacio.

Madrid, 6 OCT. 1978

Por autorización del interesado.

JOSE LOPEZ CORTES
P.P.

Vertical text on the left margin, possibly a list of names or a reference list, appearing as a series of small, illegible characters.

10
6 OCT 1978
DIFZ DTA

Fig.1

Fig.2

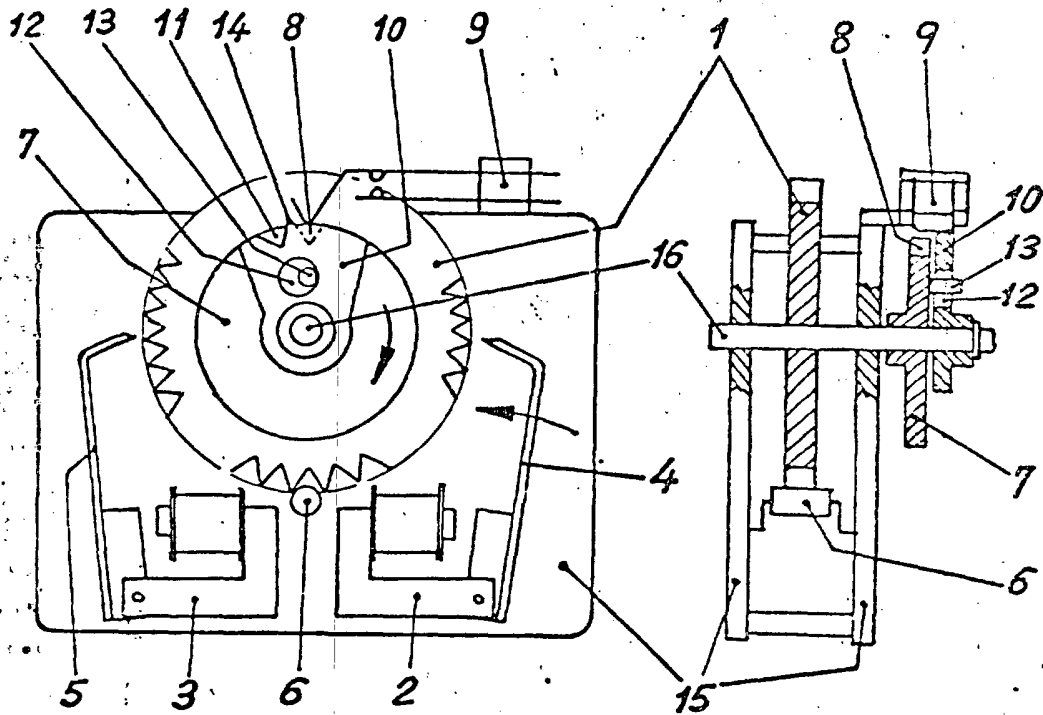
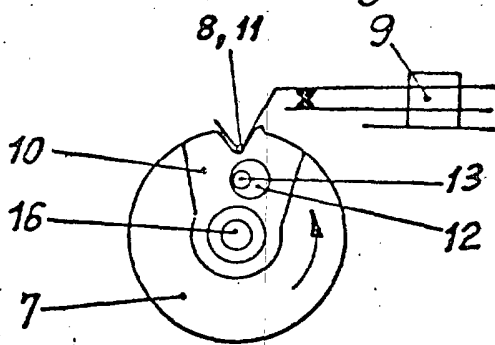

Fig.3



Escala variable
MADRID - 6 OCT. 1978

JOSE LOPEZ CORTES
P.P.