



ESPAÑA

19 ES	11	NUMERO	238386	10 Y
	21			
	22	FECHA DE PRESENTACION	28 SET 1978	

Concedida al Registro de propiedad industrial con el número 238386 y según el contenido de la memoria adjunta.

MODELO DE UTILIDAD

238386

CADUCADO

30 PRIORIDADES:	31 NUMERO	32 FECHA	33 PAIS
-----------------	-----------	----------	---------

47 FECHA DE PUBLICIDAD	51 CLASIFICACION INTERNACIONAL
	B 62 B

54 TITULO DE LA INVENCION

"CARRITO DE COMPRA CON ASIEN TO ABATIBLE".

71 SOLICITANTE (S)

Don Luis CUETO BATLLA

DOMICILIO DEL SOLICITANTE

Hospitalet de Llobregat (Barcelona) Calle Angel Guimerá, 13 bis.

72 INVENTOR (ES)

73 TITULAR (ES)

74 REPRESENTANTE

Don Ignacio PONTI GRAU

La presente invención se refiere a un carrito de compra con asiento abatible, cuya constitución es muy sencilla, a pesar de lo cual presenta notables ventajas en relación a los carritos usuales.

5 Las amas de casa han adoptado el carrito de compra para poder transportar con comodidad todos los artículos que adquieren periódicamente en el supermercado o en los comercios abastecedores. Normalmente invierten considerable tiempo en la compra, puesto que deben recorrer diversos
10 puestos de venta y, lógicamente, se cansan.

Con el fin de facilitar el descanso de las usuarias del carrito de compras, se ha ideado el del objeto de la invención, que lleva incorporado un asiento plegable y abatible.

15 Esencialmente el carrito en cuestión se caracteriza por el hecho de que lleva incorporado a su bastidor, un asiento abatible, capaz de adoptar dos posiciones estables, una abatido contra el bastidor, y otra desplegado
20 de uso.

Ventajosamente el asiento es del tipo que comprende un bastidor articulado a tijeras, uno de cuyos extremos está articulado en el propio bastidor del carrito, entre cuyos bastidores en forma de tijeras está fijada una lámina de tejido resistente o similar.

25 Para la mejor comprensión de cuanto queda descrito en la presente memoria, se acompaña un dibujo en el que, tan sólo a título de ejemplo, se representa un caso práctico de realización del objeto de la invención.

En dicho dibujo, la figura 1 es una vista en perspectiva del carrito desplegado; la figura 2 es una vista en alzado lateral del carrito en la misma posición; y la figura 3 es una vista similar a la anterior, pero con el asiento en posición de plegado.

El carrito descrito consta en los dibujos de un bastidor -1- de forma convencional, provisto de manillar -2- ruedas -3- y bolsa -4-.

En el bastidor -1- se ha previsto un cojinete inferior -5-, en el cual está articulado el extremo inferior de un bastidor -6- articulado a tijeras por un punto intermedio -7- con otro bastidor -8-, de mayor longitud, entre los cuales está retenida una lámina flexible -9- que constituye el asiento propiamente dicho.

Como ilustran claramente las figuras 1 y 2 del dibujo, el bastidor -6-8- puede desplegarse hasta tensar la lámina -9-, de forma que el bastidor -8- se apoya sobre el suelo, en tanto que el -6- se apoya constantemente en el cojinete de giro -5-, adoptando la posición de uso del asiento. De este modo la usuaria del carrito puede utilizar el asiento y descansar cómodamente.

Cuando se desea reanudar la marcha, basta plegar el bastidor -6-8- en la posición ilustrada en la figura 3, con lo cual el carrito puede transportarse cómodamente como cualquier carrito convencional, sin que el asiento abatido moleste en absoluto.

Serán independientes del objeto de la invención los materiales empleados en la construcción de las distintas

piezas que componen el carrito, formas y dimensiones de las mismas y cuantos detalles accesorios puedan presentarse, siempre y cuando no afecten a su esencialidad.

- . -



R E I V I N D I C A C I O N E S

1. Carrito de compra con asiento abatible, caracterizado esencialmente por el hecho de que comprende un asiento abatible, incorporado al propio carrito, capaz de adoptar dos posiciones estables, una de ellas plegado contra el bastidor del carrito, y la otra en posición desplegada o de uso, con el asiento perfectamente estabilizado para ser utilizado como tal.

2. Carrito de compra con asiento abatible, según la reivindicación anterior, caracterizado por el hecho de que el asiento comprende un bastidor articulado a tijera, uno de cuyos extremos inferiores está articulado a su vez en el bastidor del carrito.

3. Carrito de compra con asiento abatible.

La presente memoria descriptiva consta de cinco hojas foliadas, escritas a máquina por una sola cara.

Barcelona, 28 de septiembre de 1978

Luis CUETO BATLLA

I. PONTI

P.a. 

FIG.1

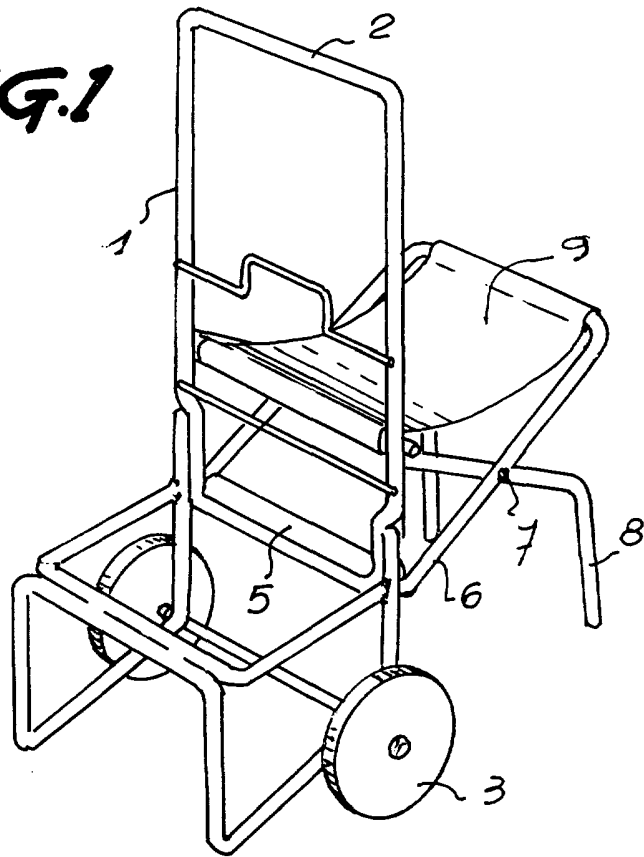
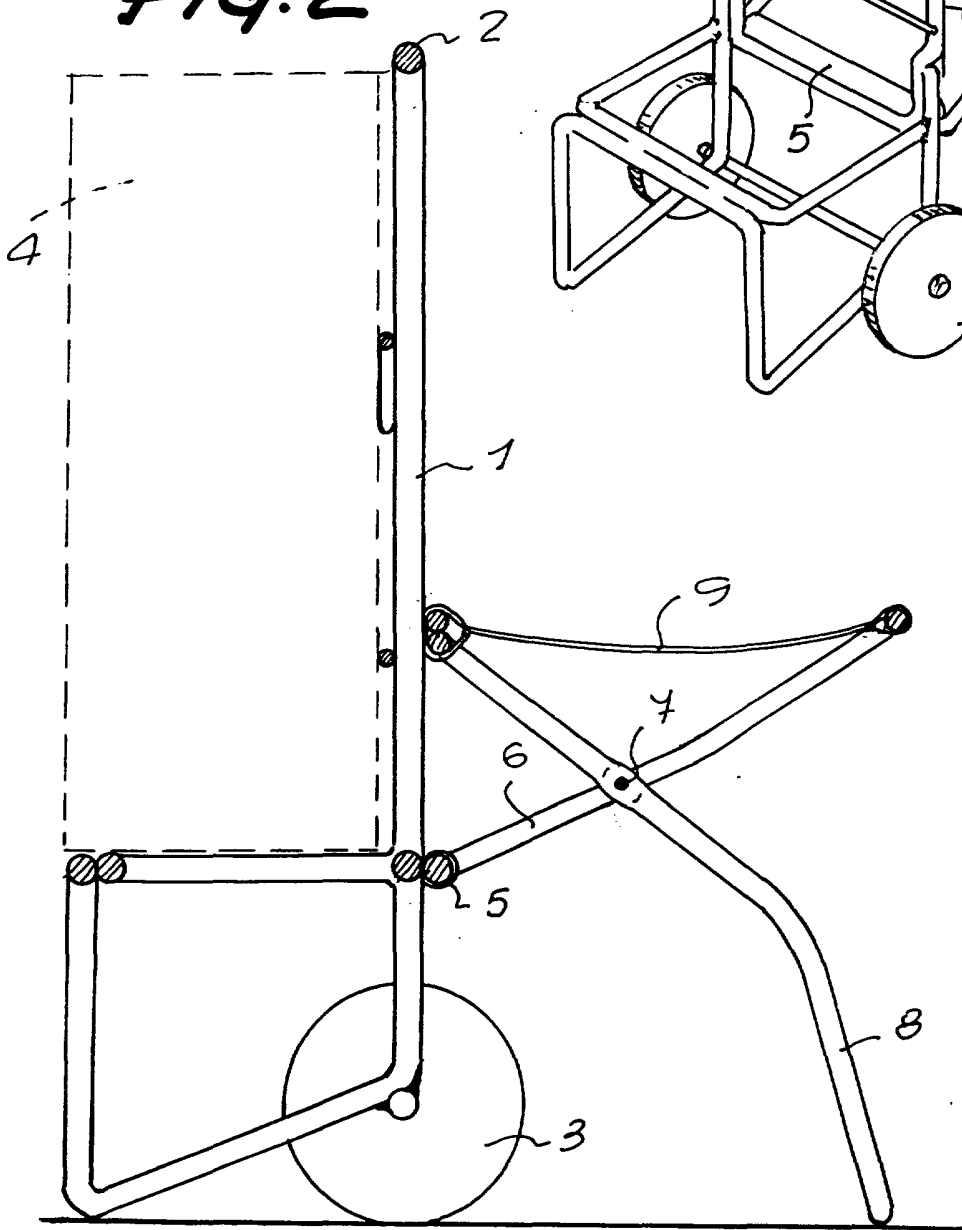

FIG.2



2/10/78

Barcelona, 28 de septiembre de 1978
P.a.

[Signature]
p.

2/0000/2

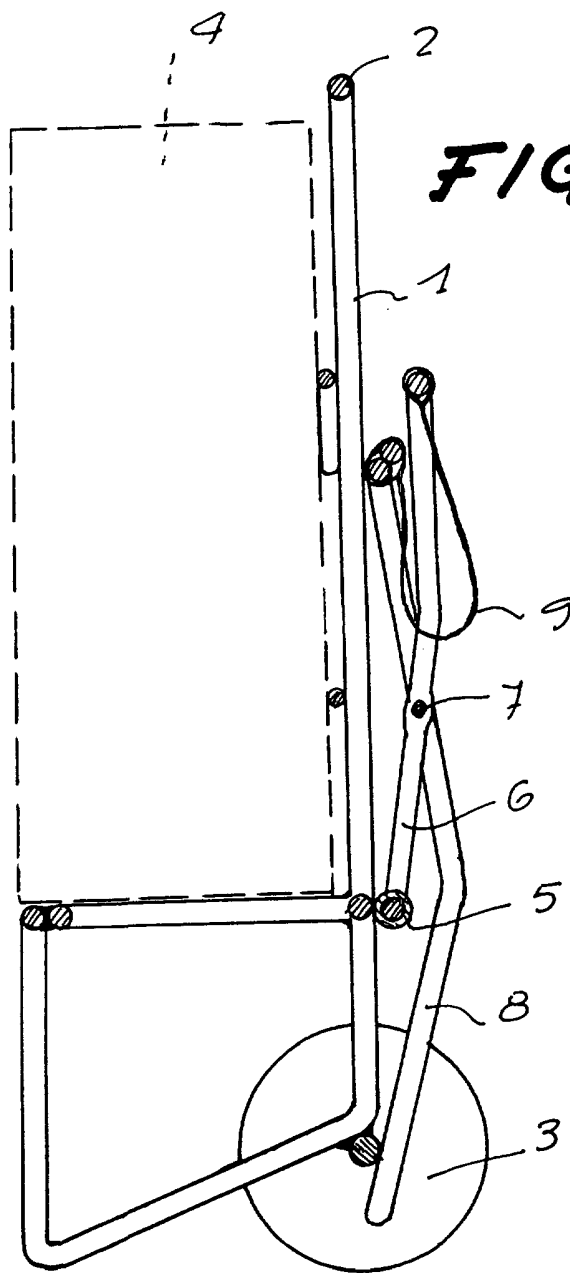

FIG. 3

Barcelona, 28 de septiembre de 1978

Para I. PONTI

P. P.

[Handwritten signature]