

MINISTERIO DE INDUSTRIA Y ENERGIA

Registro de la Propiedad Industrial



ESPAÑA

(19) ES	(21) NÚMERO 238358	(10) Y
(22)	FECHA DE PRESENTACION 27 SEP. 1978	

MODELO DE UTILIDAD

Concedido el Registro de acuerdo con los datos que figuran en la presente descripción y según el contenido de la Memoria adjunta.

20 FEB. 1979

(30) PRIORIDADES:		
(31) NÚMERO	(32) FECHA	(33) PAIS
(47) FECHA DE PUBLICIDAD		(51) CLASIFICACION INTERNACIONAL A62F
(54) TITULO DE LA INVENCIÓN "JUEGO DE SOBREMESA"		
(71) SOLICITANTE (S) D. GONZALO NAVARRO MENDOZA		
DOMICILIO DEL SOLICITANTE Canillas, 19 MADRID		
(72) INVENTOR (ES) D. GONZALO NAVARRO MENDOZA		
(73) TITULAR (ES)		
(74) REPRESENTANTE D. JOSE LOPEZ CORTES		

27 SEP 1978



MEMORIA DESCRIPTIVA
=====

5 El Modelo de Utilidad al que se refiere ésta memoria des-
criptiva trata, como se indica en su enunciado, de un juego -
de sobremesa que por sus condiciones de novedad y caracteris-
ticas de utilidad que representa es merecedor de la protección
que para el mismo se solicita, de acuerdo con las prescripcio-
nes legales vigentes sobre la materia.

10 De desarrollo sencillo, sin complicación alguna, la prác-
tica del juego obliga no obstante a aguzar el ingenio y habi-
lidad del jugador para obtener un resultado satisfactorio en
el mismo, lo que coadyuva al desarrollo de dichas facultades,
especialmente en los niños y jóvenes.

15 Por otra parte su práctica supone un notable entretenimien-
to, ya que si bien y como anteriormente se ha indicado su de-
sarrollo material es sencillo, no resulta fácil llegar al fi-
nal requerido, que exige el estudio y realización de una serie
de movimientos que habrán de ajustarse a un orden determinado,
sin que se consiga la feliz solución del juego si el previsto
orden de movimientos se altera lo más mínimo.

20 Con objeto de facilitar la comprensión de la descripción
de éste juego, se hará referencia en la misma a la hoja de di-
bujos que se acompaña y en la que se ha representado un ejem-
plo de ejecución preferido, que no tiene caracter limitativo
alguno, sino simplemente explicativo y que podrá por consiguien-
te estar sujeto a modificaciones de detalle en tanto no se al-
25 teren fundamentalmente ninguna de sus características esenciales.

27 SEP 1972



En el plano:

La UNICA FIGURA muestra una vista en perspectiva y de conjunto del juego de la invención.

5 Haciendo referencia constante al ejemplo representado en los dibujos y a las referencias numéricas que en el mismo se establecen para designar sus distintas partes, el juego de la invención se organiza sobre una caja soporte -1-, de forma rectangular y base laminar, rebordeada perimetralmente por un pequeño tabique, de altura conveniente para evitar que puedan salirse al exterior las fichas que alojadas en el interior de la caja constituyen la base fundamental del juego.

10 El tabique rebordeante se halla truncado en la parte central de la arista frontal del soporte en una distancia que es coincidente con la anchura de la ficha mayor de las que intervienen en el juego, ya que es condición material de éste la liberación de dicha ficha a través de la abertura frontal.

15 En el interior de la caja-soporte se alojan una diversidad de fichas de distintos tamaños, de forma prismática rectangular, de las cuales una es de mayor tamaño -3-, otras presentan forma alargada -4- y las restantes -5- son cuadradas y de menor tamaño que las anteriores.

20 Todas estas fichas se acoplan colateralmente entre sí, en un orden convencional, alternadas las de los distintos tamaños, con excepción de la de mayor superficie que se sitúa apoyada sobre el borde posterior de la caja soporte, ocupando toda la superficie de la lámina base a la que cubren, excepto un pequeño espacio -2-, situado junto a la arista frontal y coin-

25

27 SEP



cidente en medida con la correspondiente a una de las fichas -
alargadas.

5 La existencia de éste espacio vacío -2- permite realizar
movimientos de desplazamiento de las fichas que de esta forma
pueden variar su posición combinandola con la de otras fichas,
todo ello sobre la base de caja-soporte.

10 El objeto del juego es, mediante éstos desplazamientos ade-
cuadamente realizados, posibilitar el recorrido por la super-
ficie de la base laminar de la ficha mayor -3-, que original-
mente se encuentra situada junto a la arista posterior de la
caja-soporte, hasta alcanzar la salida del mismo a través del
espacio libre -2- correspondiente a la arista frontal y coin-
cidente con el corte perimetral, ello sin quitar ni poner nin-
guna ficha, simplemente a través de sus cambios posicionales
15 por desplazamiento.

20 Descrito suficientemente el objeto de la solicitud sólo res-
ta añadir que en su realización podrán introducirse todas aque-
llas modificaciones de detalle que no alteren la esencialidad,
pudiendo afectar a cambios de forma, materia, dimensiones, pro-
porciones, etc., y en general a cuantas tengan un caracter acce-
sorio o complementario, debiendo quedar todas ellas incluidas -
en la protección que se recaba.

27 SEP 1979



REIVINDICACIONES
=====

5 1ª.-JUEGO DE SOBREMESA, caracterizado por organizarse sobre una caja-soporte, de forma cuadrangular y base laminar, rebordeada perimétricamente por un tabique de altura, que se interrumpe parcialmente en la zona central de la arista frontal, acoplándose en el interior de dicha caja una diversidad de fichas de forma pismática rectangular y diferentes tamaños, las que cubren totalmente la superficie de la base en que apoyan, con excepción de un pequeño hueco, previsto para que las fichas puedan realizar movimientos en desplazamiento; alterando sucesivamente su posición.

15 2ª.-JUEGO DE SOBREMESA, de acuerdo con la reivindicación primera, caracterizado porque las fichas son de tres tamaños; una de mayor superficie, que originalmente se sitúa junto a la arista posterior de la caja-soporte y que debe ser liberada por la abertura frontal a través de sucesivos desplazamientos; otras de tamaño intermedio y forma alargada y otras más pequeñas, de forma cuadrangular, todas ellas que se combinan posicionalmente entre sí, por apoyo colateral de dos de sus aristas.

20 3ª.-JUEGO DE SOBREMESA.

De conformidad en un todo en lo esencial y fines industriales a lo descrito en la precedente memoria descriptiva y gráficamente representado en el adjunto plano para su mejor comprensión.

27 SEP 1978



Esta memoria consta de CINCO hojas escritas ó mecanografiadas por una sola cara a doble espacio.

Madrid, 27 SEP. 1978

Por autorización del interesado.



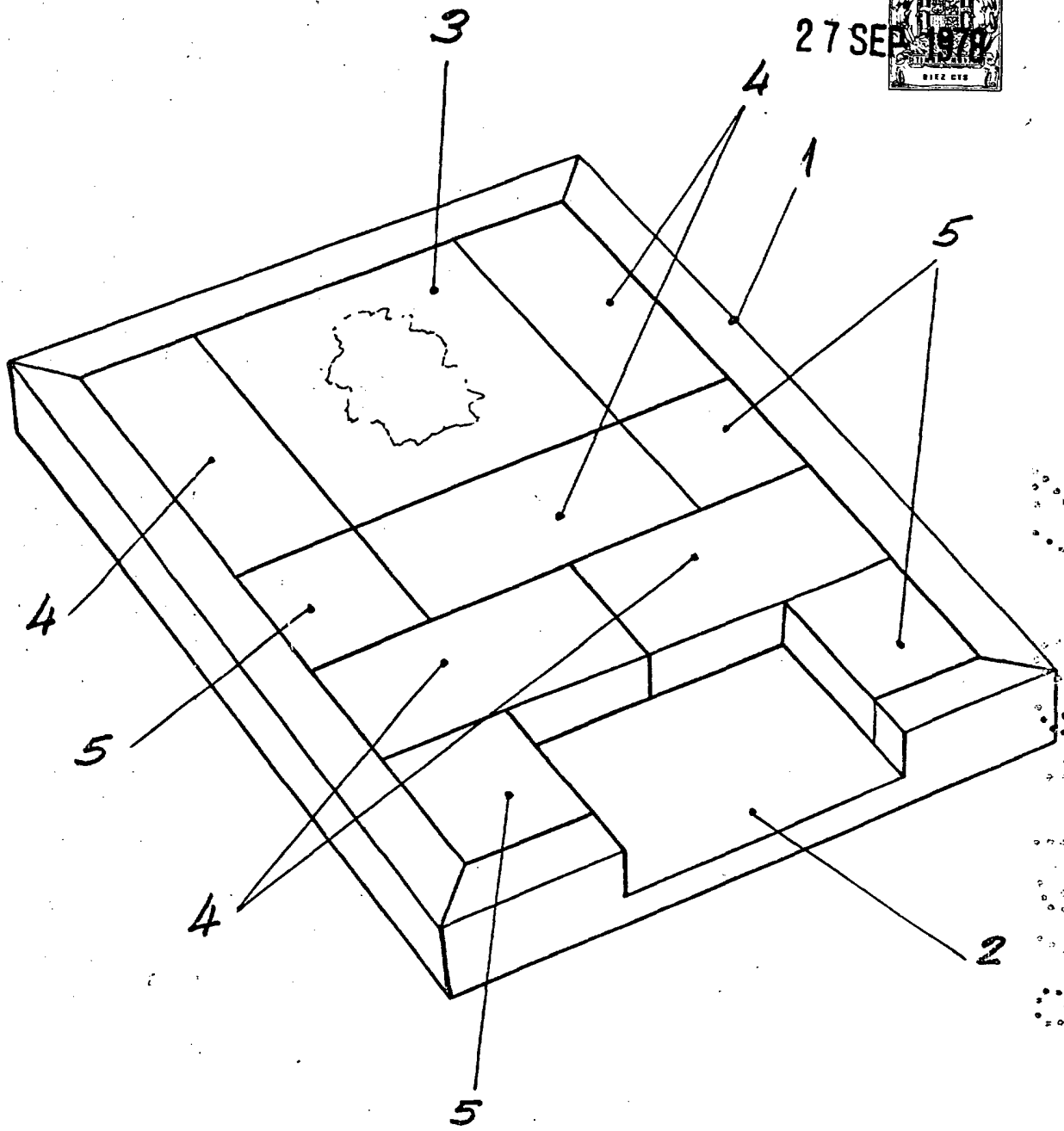

Escala variable
Madrid: 27 SEP 1978