

MINISTERIO DE INDUSTRIA Y ENERGIA

Registro de la Propiedad Industrial



ESPAÑA

19 ES	11 NUMERO	10 Y
	21 238319	
	22 FECHA DE PRESENTACION	

MODELO DE UTILIDAD

238319

30 PRIORIDADES:	32 FECHA	33 PAIS
31 NUMERO		

CADUCADO

47 FECHA DE PUBLICIDAD	51 CLASIFICACION INTERNACIONAL
	A2318

54 TITULO DE LA INVENCIÓN

DISPOSITIVO PARA RAJAR AVELLANAS

71 SOLICITANTE (S)

ARCADIO POU COLOMER

DOMICILIO DEL SOLICITANTE

C/ Prudencio Bertrana, 7 - Sta Coloma de Farners (Gerona)

72 INVENTOR (ES)

ARCADIO POU COLOMER

73 TITULAR (ES)

ARCADIO POU COLOMER

74 REPRESENTANTE

5

En Cataluña se consumen mucho las avellanas tostadas, dichas avellanas antes de ser tostadas tienen que pasar primero de una en una, por una persona la cual por medio de un martillo o, piedra les dan un golpe o varios, hasta que consiguen que la avellana quede consentida sin quedar machacada ya que una vez tostada queda abierta y así es fácil abrirla para comerla.

La gente que trabaja en ello, necesita para hacer un saco de 50 Kl. como mínimo dos días, ya que como he dicho se tienen que golpear de una en una.

10

Por eso mi dispositivo es el siguiente: Hacer una máquina para rajar avellanas sin necesidad de hacerlo a mano. La máquina consiste en un depósito o toba que se llena de avellanas, que al salir de una en una hacen el siguiente recorrido.

15

Cae la avellana de una en una dentro de una guía media caña (5), la cual está rajada por el medio donde sale una sierra (6) que la empuja por mediación de una viela (4) que va sujeta al cigüeñal (3) hacia la sierra (6) que antes de llegar a ella hay un dispositivo (7) con muelle que la aprieta hacia abajo para que la avellana no se mueva, de esta manera, una vez rajada se sale de la máquina yendo a parar al saco.

20

La media caña (5) irá regulable y fija para poder quedar el coste de la cáscara de la avellana regulable y todas salgan con la misma raja.

25

La viela (4) y dispositivo (7) van hacia adelante y hacia atrás. Cuando está en posición trasera deja entrar en la media caña (5) una sola avellana empujándola hacia la sierra (6) y cerrando la compuerta para que no salga ninguna más, ya que se evita de esta forma que bayan varias a la vez y que siendo de diferentes tamaños y tipos, unas las rajaría y las otras no.

30

El dispositivo (7) al, ir sujeta a la viela (4) hace la misma misión hacia delante y hacia atrás. Cuando el dispositivo(7) está en la posición trasera, encuentra una rampa rajada por el medio que hará subir el eje del muelle en forma de cruz para dejar entrar la avellana, una vez la viela (4) va hacia delante, baja el eje del muelle de la rampa y sujeta la avellana. Tanto la viela (4) como el dispositivo (7) irán calculados de forma que nunca estando sobre la sierra (6) puedan ser rajadas por ella. La viela(4) está rajada de forma que la sierra (6) no la pueda coger, en tanto que el dispositivo (7) irá graduable por un eje con muelle que tampoco se dejará bajar para que no toque a la sierra (6).

35

Pegado en el eje del muelle que es graduable, hay una escuadra la cual cogerrá la avellana y de esta manera, entre la media caña (5) y esta escuadra la avellana tiene un buen recorrido sin poder moverse.

40 El cigüeñal (3) funciona por mediación de una polea (2) y correa (8) con sus correspondientes coginetes de cigüeñal (3) y biela (4).

La sierra (6) funciona también por mediación de polea (2) y correa (8) con sus correspondientes coginetes.

45 La máquina funciona por mediación de un motor (1) llevando en su eje dos poleas (2) y dos correas (8) que son las que van en el cigüeñal (3) y la sierra (6).

50 El propósito como verán, es que he calculado, que si una persona, haciendo a mano necesita dos días para hacer un saco de 50 Kl., mi máquina podría hacer varios sacos de 50 Kl al día, de esta manera se puede aumentar la producción ya que escasea la mano de obra, (pues no todo el mundo sabe hacerlo)- ya que la gente que lo hace son gente especializada.

De esta manera al haber más producción se podría introducir al resto de España:

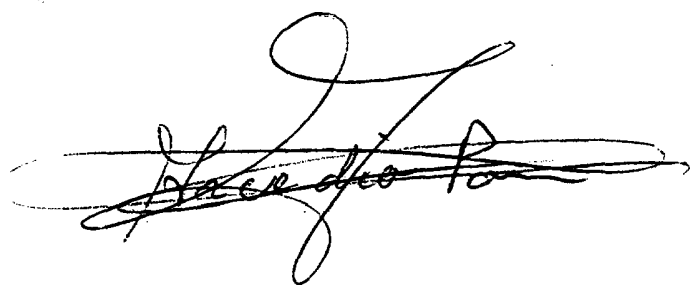

.....
.....
.....
.....
.....
.....
.....

DISPOSITIVO PARA RAJAR AVELLANAS

REINVINDICACIONES

1º.- DISPOSITIVO PARA RAJAR AVELLANAS.- La máquina consiste en un depósito o toba, el cual se llena de avellanas que al salir de la toba de una en una hacen el siguiente recorrido.

La avellana entra dentro de una guía que la acompaña a una sierra empujándola por la parte trasera por mediación de una leva o cigüeñal, pasando por encima de ella otra guía con muelle para apretarla contra la sierra la cual le hará una raja en la cáscara, saliendo de aquí ya cae al saco, de esta manera se puede introducir la uña sin tener que recurrir a otro procedimiento.

La avellana entra de una en una ya que como son de diferentes tamaños y medidas de esta manera no pasa ninguna sin rajar.

2º.- DISPOSITIVO PARA RAJAR AVELLANAS.- Las piezas que lleva la máquina son las siguientes:

Una sierra acompañada de una guía media caña, la cual hace de carril de acompañamiento de la avellana. Esta media caña, está rajada por el medio por la cual sale la hoja de la sierra la que le dá la medida que se quiera rajar la cáscara de la avellana.

Una leva en forma de cigüeñal que hace accionar una viela que aprieta la avellana por detrás empujándola a la sierra hasta caberse.

Encima de la guía habrá un dispositivo con muelle para presionar la avellana apretándola hacia la sierra, de esta forma al ir y venir la leva, abrirá la compuerta para que pase una sola avellana, pues al no haber ninguna igual, de esta forma tienen que entrar de una en una y el rajado siempre es el mismo.

3º.- DISPOSITIVO PARA RAJAR AVELLANAS.- La máquina irá accionada por un motor de corriente con poleas y correas.

4º.- DISPOSITIVO PARA RAJAR AVELLANAS.

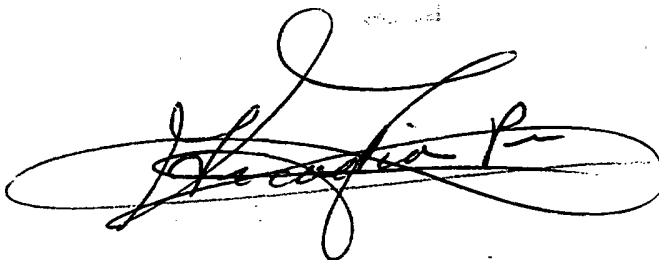

ALZADO

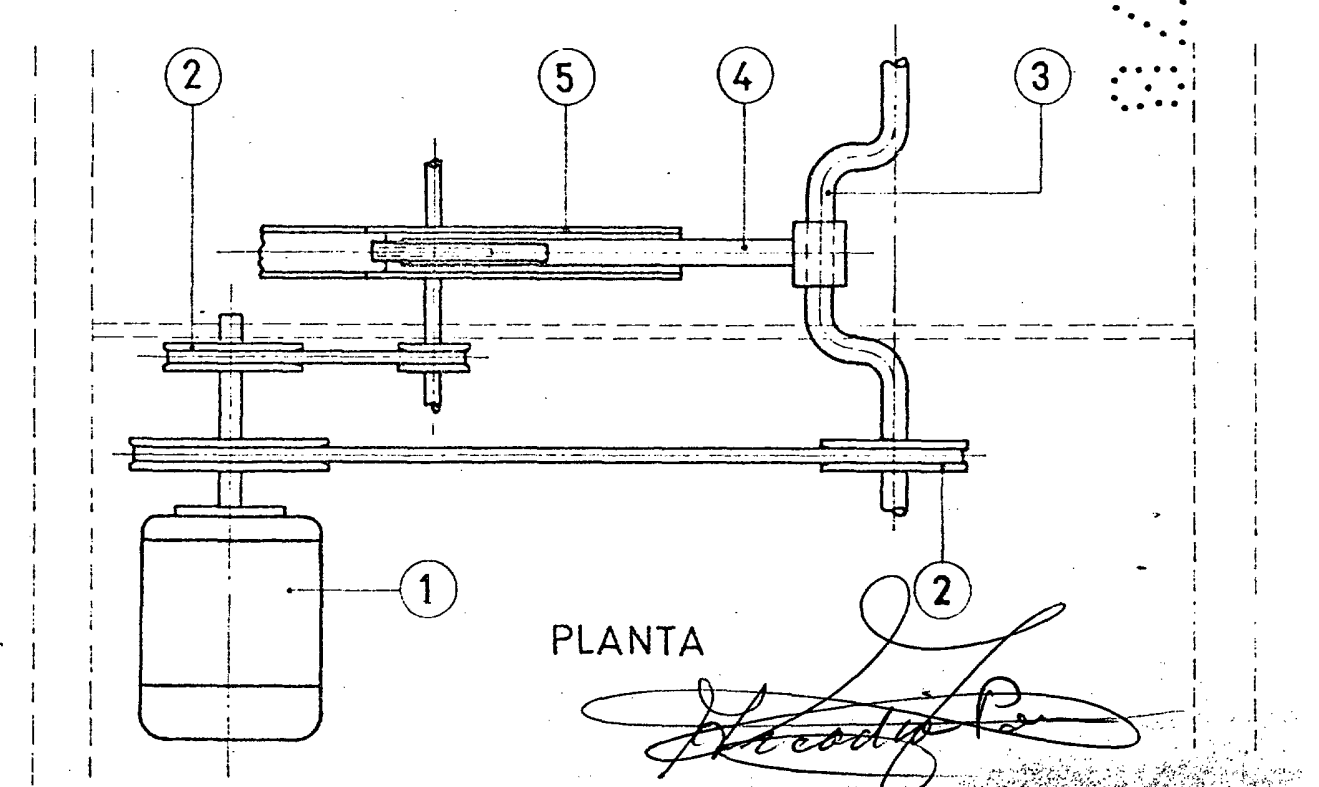
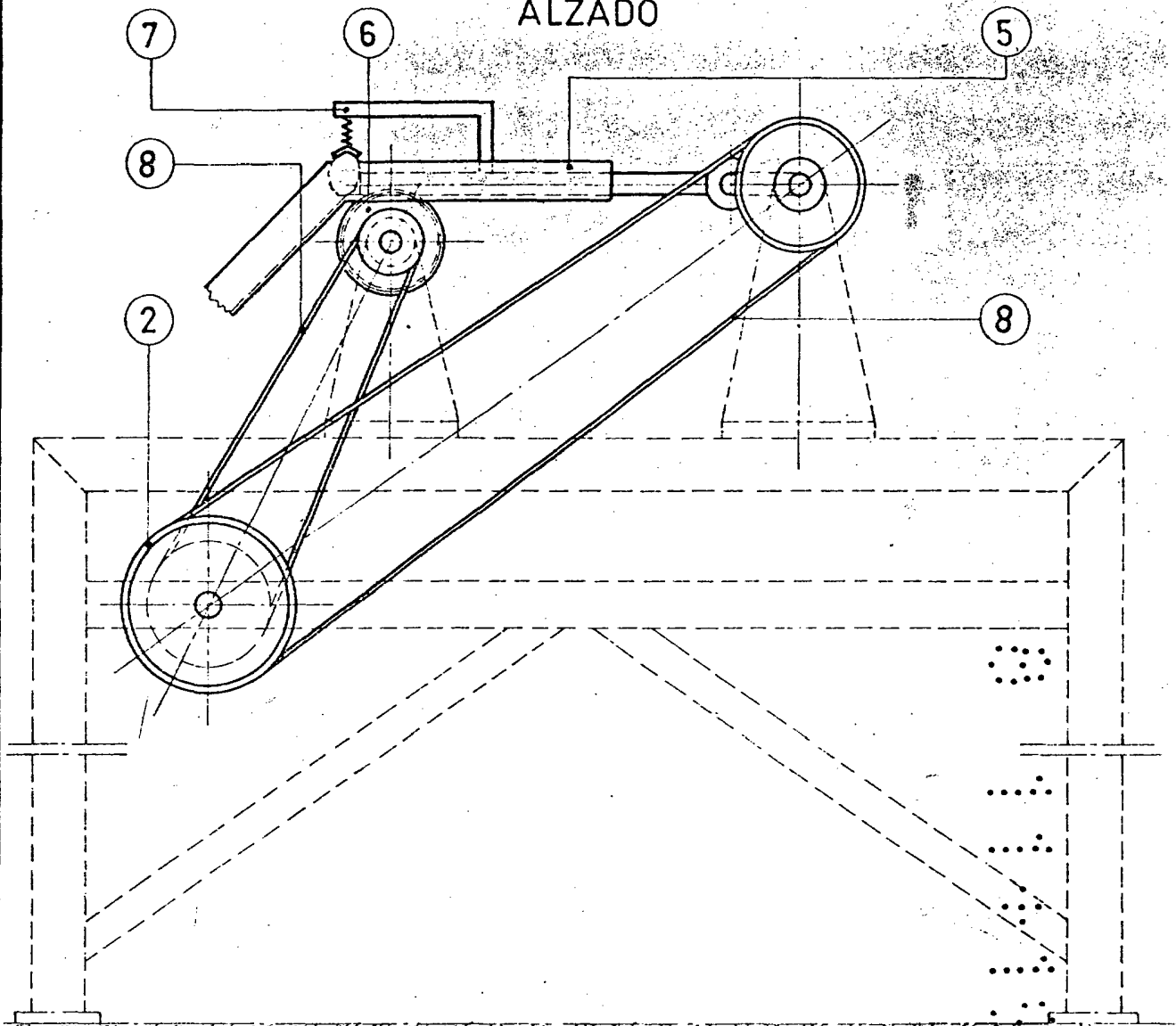

PLANTA

Handwritten signature