

-Memoria Descriptiva-

La invención concierne a un purificador de aire, -
de plástico compuesto de una placa de celulosa a impregnar -
con una sustancia sintética líquida, un depósito de soporte -
5 en forma de jaula de rejilla y una tapa protectora cerrada -
corrediza sobre éste.

El cometido de la invención consiste en mejorar --
un purificador del aire de éste tipo, en el sentido de que -
sea más fácil de manejar tanto desde el punto de vista del -
10 montaje como también de su utilización, de que sea fácil de -
fabricar de que se produzca un buen cierre hermético en esta
do cerrado y sea posible una fácil dosificación de la canti-
dad de sustancia aromática que emana.

Para la resolución de éste cometido la invención -
15 sugiere, que el depósito de soporte presente por lo menos en
dos paredes laterales opuestas entre sí listones o tabiques-
sobresalientes hacia el interior, cuya altura desde el fondo
del depósito hasta la desembocadura de éste disminuya conti-
nuamente y que la placa de celulosa esté plegada en forma de
20 "U", a cuyo fin la anchura de la superficie de éste tabique-
es mayor que la de la anchura interior del depósito de sopor-
te entre los listones en proximidad al fondo del depósito, a
cuyo fin además la superficie del tabique esté lateralmente-
equipada con entalladuras y la anchura de la placa en el fon-
25 do de la entalladura es mayor que la anchura interior del de-
pósito de soporte entre los tabiques en proximidad al fondo.

En el depósito de soporte conformado de una pieza -
de material plástico resulta así muy fácil el montaje de la-
placa de celulosa y fijarla bajo fuerza de apriete.

30 En un desarrollo ulterior se propone que el depósi

to de soporte y la tapa protectora presente en su lado estrecho canales continuos a través de toda la altura, los cuales sirven como guías para la placa y la tapa protectora.

5 Los canales del depósito de soporte en combinación con las entalladuras de la placa de celulosa dan lugar a un-centraje automático de la placa de celulosa durante la introducción de la misma. También centran sobre el depósito de soporte la tapa protectora provista de los canales.

10 Con el fin de lograr un ajuste hermético impecable del depósito de soporte con la tapa protectora totalmente - acoplada, se ha previsto que el depósito de soporte presente del lado del fondo un borde periférico sobre-saliente, al que con la tapa protectora acoplada se ajusta el borde inferior de las paredes laterales.

15 Para simplificar el manejo se ha previsto que la - tapa protectora sea regulable escalonadamente sobre el depósito de soporte por medio de levas de enclavamiento (figura- 5, fig. 6), son formadas en la parte inferior interior.

20 Se considera un desarrollo ulterior especialmente- ventajoso en la conformación según la reivindicación 5.

El mejorador del aire se representa en el dibujo - por medio de un ejemplo de realización y se describe a continuación con detalle.

Muestran:

25 La figura 1 el depósito de soporte visto por la - parte inferior.

La figura 2 el mismo, en vista frontal,

La figura 3 el mismo, visto por la parte superior,

La figura 4 el mismo, en vista lateral,

30 La figura 5 la tapa protectora contemplada desde -

abajo,

La figura 6 la misma en vista frontal, parcialmente rota,

La figura 7 la misma, vista desde arriba,

5 La figura 8 la placa de celulosa en desarrollo;

La figura 9 el mejorador del aire completo, en vista frontal en la sección IX-IX de la figura 10,

La figura 10 el mismo, visto por la parte superior en la sección X-X de la figura IX

10 La figura 11 el mismo, en vista lateral, parcialmente seccionado según XI-XI de la figura 10.

En dichas figuras, se identifican los siguientes elementos:

- 1.- Placa de celulosa
- 15 2.- Depósito de soporte
- 3.- Tapa protectora
- 101.- Punto de flexión nominal
- 102.- Punto de flexión nominal
- 103.- Entalladura
- 20 104.- Entalladura
- 105.- Superficie lateral
- 106.- Superficie lateral
- 107.- Superficies
- 201.- Paredes laterales estrechas
- 25 202.- Paredes laterales anchas
- 2011.- Aristas de 201
- 2012.- Paredes cerradas
- 2013.- Canal
- 2014.- Ranura estrecha
- 30 2021.- Ranura ancha

- 2022 Tabique central ancho
- 203 Tabique de rejilla ancho (superior)
- 204 Tabique de rejilla ancho (inferior)
- 2051 Borde en el fondo
- 5 2052 Profundidad en el fondo
- 2015 Curvatura (inferior de 2013)
- 2053 Tabiques en 2051
- 2054 Escotaduras
- 2023 Listones en 202-
- 10 2024 Barra de rejilla (3ª desde abajo)
- 2025 Barra de rejilla (6ª desde abajo)
- 2026 Barra de rejilla (9ª desde abajo)
- 2016 Tabiques en 201
- 2027 Listones en 202
- 15 301 Paredes laterales de 3
- 302 Superficie frontal de 3

El mejorador del aire se compone de una placa de celulosa 1, un depósito de soporte 2 y una tapa protectora 3. El depósito de soporte 2 en forma de jaula de rejilla está constituido de forma cuadrada. Sus paredes laterales 201, 202 están ligeramente arqueadas hacia fuera, con el fin de lograr una tensión previa elástica al acoplar la tapa protectora.

Las paredes laterales estrechas 201 se encuentran en principio cerradas partiendo de las aristas, presentan hacia abajo paredes 2012 arqueadas hacia fuera y a continuación un canal 2012 arqueado hacia dentro de forma aproximadamente circular, el cual une entre sí las paredes cerradas 2012. El canal 2013 está equipado con ranuras 2014 transversales a la extensión longitudinal del depósito de soporte 2.

30 Las paredes laterales anchas 202 presentan a tra -

vés de toda su anchura a la misma altura que el canal 2013, ranuras 2021 transversales, las cuales están unidas al centro de cada pared lateral 202, por un tabique central 2022 longitudinal en cada una.

5 El depósito de soporte 2 presenta además en sus extremos un tabique de rejilla 203, 204, transversal, el cual tiene aproximadamente cuatro veces la anchura que los demás tabiques de rejilla.

10 Uno de los extremos del depósito de soporte 2 está abierto, en tanto que el otro está cerrado por un fondo cerrado 205, el cual presenta un borde 2051 sobresaliente con respecto a la jaula de rejilla.

15 Este último sobresale en la dirección longitudinal del depósito de soporte 2 por encima del fondo 205 y sirve como superficie de base. En el fondo 205 se encuentra conformada una profundida rectangular 2052 sobresaliente hacia fuera, la cual termina delante de la parte final del borde exterior.

20 Los canales 2013 de las paredes laterales 201 terminan delante del borde 2051 del depósito de soporte en una curvatura 2015 que discurre hacia fuera, la cual está conformada en el tabique de rejilla 204 más ancho, dispuesto del lado del fondo. En las superficies andas del borde 2051 se encuentran conformados dos tabiques 2053 transversales en cada una y en las superficies laterales estrechas del borde 2051-
25 escotaduras rectangulares 2054, cuyas esquinas, al igual que las aristas 2011 están redondeadas.

30 En los tabiques centrales 2022 se encuentran conformados en puntos análogos, listones pequeños 2023 sobresalientes, a saber, a distancias uniformes de abajo hacia arri

ba, en principio uno debajo de la tercera barra de la rejilla 2024, a continuación dos debajo de la sexta barra de la rejilla 2025, después tres debajo de la novena barra de la rejilla 2026 y cuatri debajo de la barra superior de la rejilla-
5 203.

Dentro del depósito de soporte 2 en el centro de - las superficies laterales estrechas 201, se disponen tabiques 2016 longitudinales que se proyectan hacia el espacio interior uno en cada superficie, cuya altura desde el fondo 205 a la-
10 abertura superior del depósito de soporte, disminuye conti- nuamente.

En los bordes longitudinales del tabique central - 2022 de las superficies laterales anchas 202 se encuentran - conformados listones 2027 que se proyectan en el espacio in-
15 terior, los cuales presentan una altura en disminución en la zona próxima a la abertura.

La tapa protectora 3 está constituida de forma aná- loga a la superficie exterior del depósito de soporte 2 en la zona de la rejilla, aunque con paredes laterales 301 cerradas
20 y una superficie frontal 302 superior, plana cerrada, Con la tapa protectora 3 corrida sobre el depósito de soporte 2 el- borde inferior de las paredes laterales 301 de la tapa protec- tora 3 se encuentra ajustado al borde 2051 del depósito de -
25 soporte 2 conformado del lado del fondo sobresaliente con - respecto a la rejilla.

En el depósito de soporte 2 se encuentra encajada- una plana de celulosa 1, en principio plana, provista en su- centro con puntos de flexión nominales 101, 102, a cuyo fin- la placa 1 está plegada en forma de "U" en dos líneas de per-
30 foraciones 101, 102, que discurren transversales a su exten-

sión longitudinal.

Las líneas de perforación tienen una distancia entre sí, la cual se corresponde con la anchura interior del depósito de soporte 2 en la dirección del lado estrecho.

5 La placa 1 presenta lateralmente entalladuras 103-104, entre las línea de perforación 101, 102.

10 Con la placa 1 encajada en el depósito de soporte 2, las superficies laterales 105, 106, de la placa 1 desarrolladas por la flexión, forman un ángulo recto con la superficie 107 paralela al fondo 205 del depósito de soporte, obtenida entre los puntos de flexión 10, 102, La distancia en el fondo 1031, 1041 (figura 10), de las dos entalladuras 103, - 104, entre sí es menor que la anchura interior en la dirección del lado ancho del depósito de soporte 2 en su abertura superior y mayor que la anchura interior del mismo próxima a su fondo 205. Por medio del aumento de la anchura de los tabiques 2015 se ha producido una unión de apriete entre la - 15 placa 1 y el depósito de soporte.

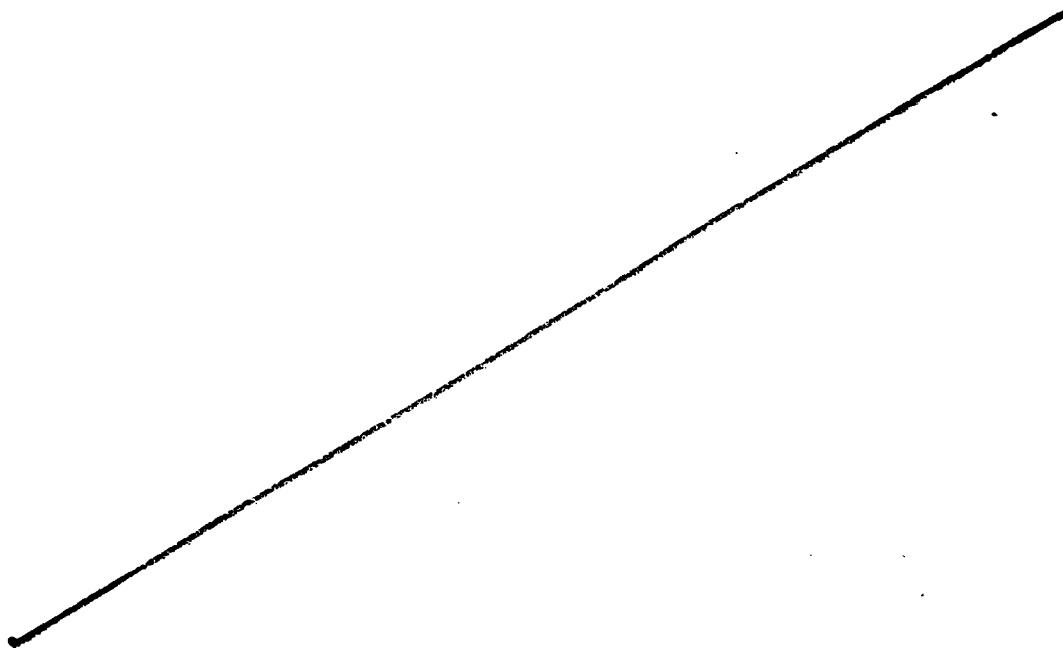

-REIVINDICACIONES-

1ª.- Purificador de aire mejorado, compuesto de una placa de celulosa, un depósito de soporte unilateralmente abierto, -
constituido en forma de rejilla, y una tapa protectora, ade-
5 cuada para el cierre de éste soporte, caracterizado, porque
el depósito de soporte presenta, por lo menos en dos paredes
laterales opuestas la una hacia la otra, listones laterales-
tabiques, cuya altura desde el fondo del depósito hasta su -
desembocadura disminuye de forma continua y porque la placa-
10 de celulosa está plegada en forma de "U", a cuyo fin la anchu-
ra de la superficie del tabique es mayor que la anchura inte-
rior del depósito de soporte entre los listones cerca del fon-
do del depósito a cuyo fin la superficie del tabique está -
equipado además con entalladuras y la anchura de la placa en
15 el fondo de la entalladura es mayor que la anchura interior-
del depósito de soporte entre los tabiques en proximidad al-
fondo.

2ª.- Purificador de aire mejorado según reivindicación 1ª, -
caracterizado, porque el depósito de soporte y la tapa protec-
20 tora presentan canales que discurren aproximadamente a lo -
largo de toda la altura por sus lados estrechos, cuyos cana-
les sirven como guías para la placa y la tapa protectora,

3ª.- Purificador de aire mejorado, según reivindicación 1ª y
2ª, caracterizado, porque el depósito de soporte presenta en
25 la parte del fondo un borde periférico sobresaliente, al que
con la tapa protectora acoplada se ajusta el borde inferior-
de las paredes laterales.

4ª.- Purificador de aire mejorado, según reivindicaciones 1-
a 3, caracterizado porque la tapa protectora es factible de
30 regulación escalonada sobre el depósito de soporte por medio

de levas de enclavamiento conformadas en la parte inferior interior.

5 5ª.- Purificador de aire mejorado, según reivindicaciones 1-
a 4, compuesto de una placa de celulosa plana, de forma básic
ca rectangular estable, para impregnar con una substancia a-
romática líquida, un depósito de soporte en forma de jaula -
de rejilla para la placa de celulosa y una tapa protectora -
corrediza sobre el depósito de soporte a cuyo fin el depósi-
to de soporte a cuyo fin el depósito de soporte está consti-
10 tuido de forma cuadrada, sus paredes laterales están ligera-
mente arqueadas hacia fuera, las paredes laterales estrechas
partiendo de las aristas están en principio cerradas, presen
tando partes de paredes arqueadas hacia fuera y un canal que
se une a éstas en forma semicircular arqueado hacia dentro -
15 para la unión entre sí de las paredes cerradas, cuyo canal -
tiene ranuras que discurren transversales a la extensión lon-
gitudinal del depósito de soporte, las paredes laterales an-
chas presentan a través de toda su anchura ranuras transver-
sales a la misma altura que el canal, cuyas ranuras están uni
20 das entre sí en el centro de cada pared lateral ancha por un
tabique central longitudinal, el depósito de soporte presenta
además en cada uno de sus extremos un tabique de rejilla an-
cho transversal, el cual tiene una anchura de cuatro veces la
anchura de los demás tabiques de rejilla, además uno de los-
25 extremos del depósito de soporte está conformado abierto, y-
el otro extremo está conformado cerrado con un borde sobresa
liente con respecto a la jaula de rejilla, el cual en la di-
rección longitudinal del depósito de soporte sobresale del -
fondo y está constituido como superficie de base para el de-
30 pósito de soporte en el fondo se encuentra conformada ade -

más una profundidad rectangular que termina delante de la parte final exterior del borde, los canales de las paredes laterales del depósito de soporte terminan delante del borde del depósito en una curvatura que discurre hacia fuera como cuarto de cubeta, conformada en el tabique de rejilla ^{ante}ho dispuesto del lado del fondo, en las superficies laterales anchas del borde están conformados además en cada uno dos tabiques transversales y en las superficies laterales estrechas hay conformadas escotaduras rectangulares cuyas esquinas; al igual que las aristas del depósito de soporte están redondeadas en los tabiques centrales están conformados en listones pequeños a saber, en principio uno a una distancia uniforme de abajo arriba debajo de la tercera barra de la rejilla, después de dos debajo de la sexta barra de la rejilla, después tres debajo de la novena barra de la rejilla cuatro debajo de la barra superior ancha de la rejilla, dentro del depósito de soporte se encuentran conformados en el centro de las superficies laterales estrechas tabiques longitudinales que se proyectan hacia el espacio interior, uno en cada superficie, cuya altura desde el fondo a la abertura superior del depósito de soporte disminuye constantemente, en los bordes longitudinales de los tabiques centrales de las superficies laterales anchas se encuentran conformados listones que se proyectan hacia el espacio interior, los cuales en la zona próxima a la abertura presentan una altura en disminución; la tapa protectora está constituida de forma análoga a la superficie exterior del depósito de soporte en la zona de la rejilla, aunque con paredes laterales cerradas y con una superficie frontal superior plana cerrada, con la tapa protectora corrida sobre el depósito de soporte el borde inferior de -

las paredes laterales de la tapa protectora se ajusta al borde de del depósito de soporte sobresaliente con respecto a la rejilla conformado del lado del fondo; en el depósito de soporte se encuentra encajada la placa de celulosas, en princi
5 pio plana, provista en sus centro de puntps de flexión nominales perforaciones, acuyo fin la placa está plegada en dos líneas de perforaciones que discurren transversales en su ex tensión longitudinal, cuyas líneas de perforaciones tienen una separación entre sí, que se corresponde con la anchura
10 interior del depósito en la dirección estrecha; la placa de celulosa está equipada con entalladuras laterales entre las líneas de perforaciones en la posición en la que es encajada la placa en el depósito de soporte las superficies laterales de las placa desarrolladas por flexión forman un ángulo recto
15 con la superficie que discurre paralela al fondo del depósito de soporte obtenida entre los puntos de flexión nominales; la distancia al fondo de las dos muescas entre sí es menor a la anchura interior - en la dirección de la anchura - del de
20 pósito de soporte en su abertura superior y mayor que la anchura interior - en la dirección de la anchura - del depósito de soporte en proximidad a su fondo, por medio del aumento de la anchura de los tabiques se ha producido una unión de apriete entre la placa y el depósito de soporte.

6ª.- "PURIFICADOR DE AIRE MEJORADO".

Consta la presente memoria descriptiva de doce hojas numeradas y mecanografiadas por una sola cara a las que se le acompañan tres de planos para su mejor comprensión.

Madrid, 30 AGO. 1978

M. V. DE LA TORRE
P. P.

José Pérez Collado

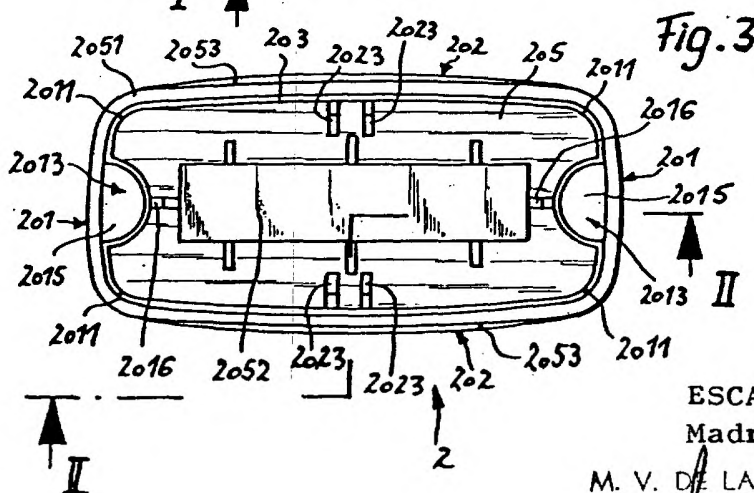
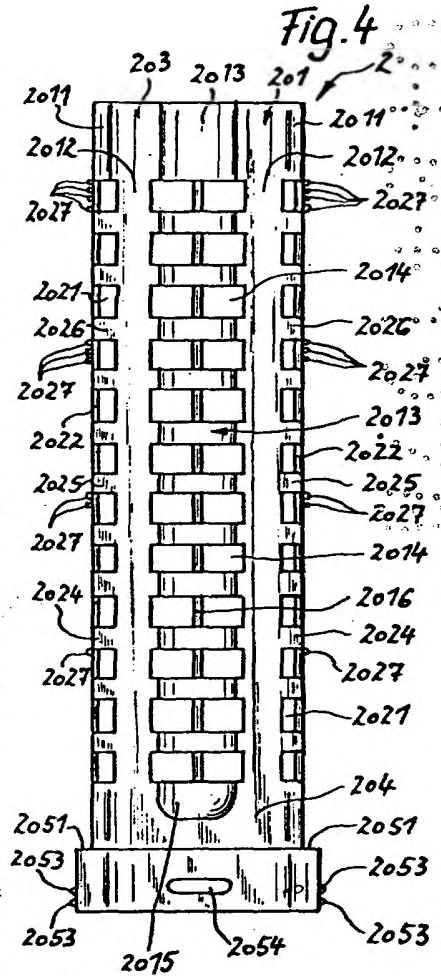
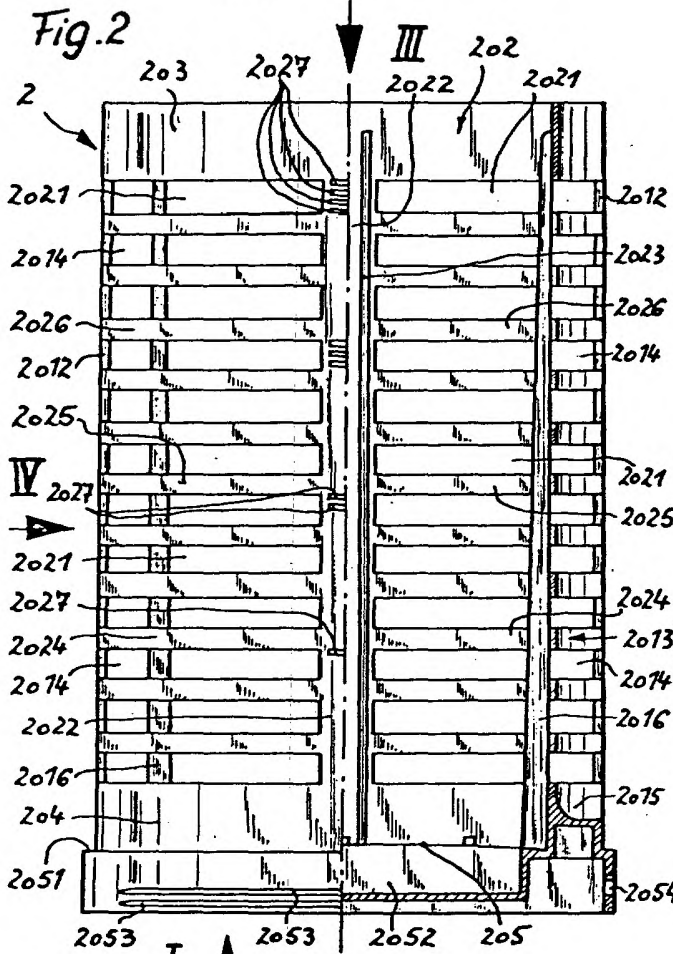
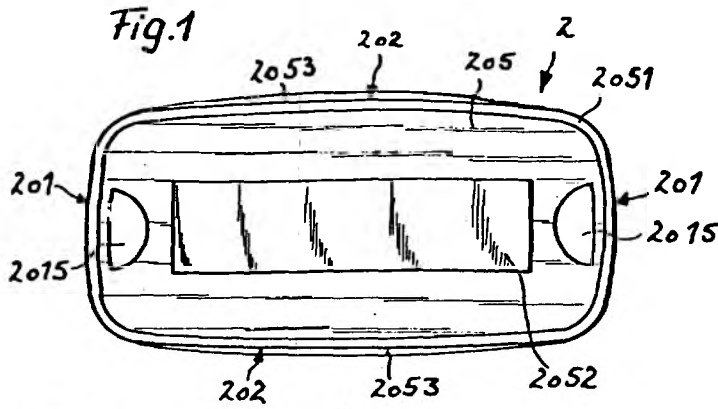

ESCALA VARIABLE
Madrid, 30 AGO. 1978

M. V. DE LA TORRE
P. P.

Jose Pérez Collado
Jose Pérez Collado

Fig.5

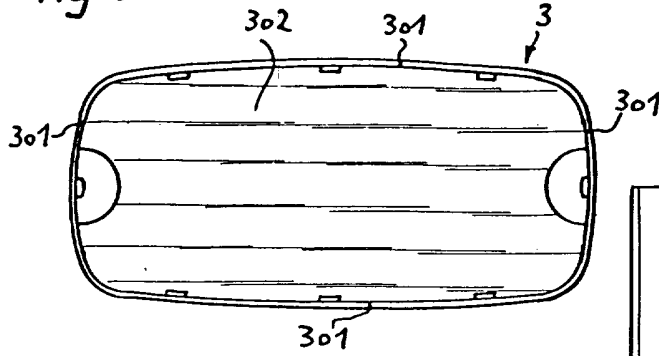

Fig.6

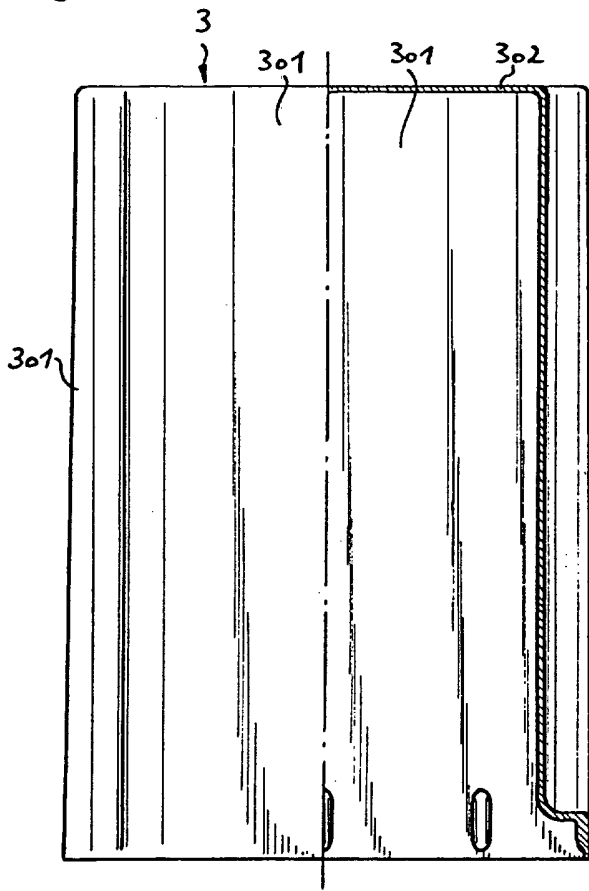

Fig.7

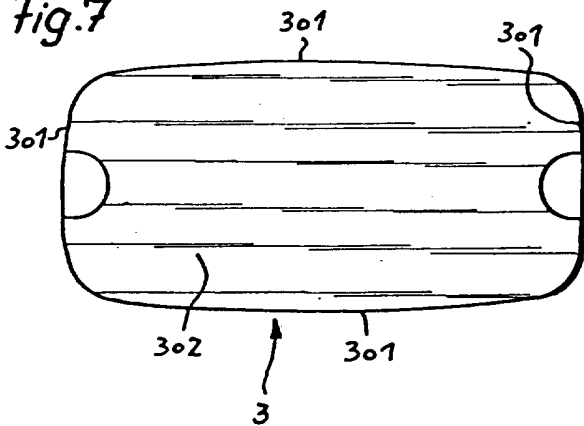
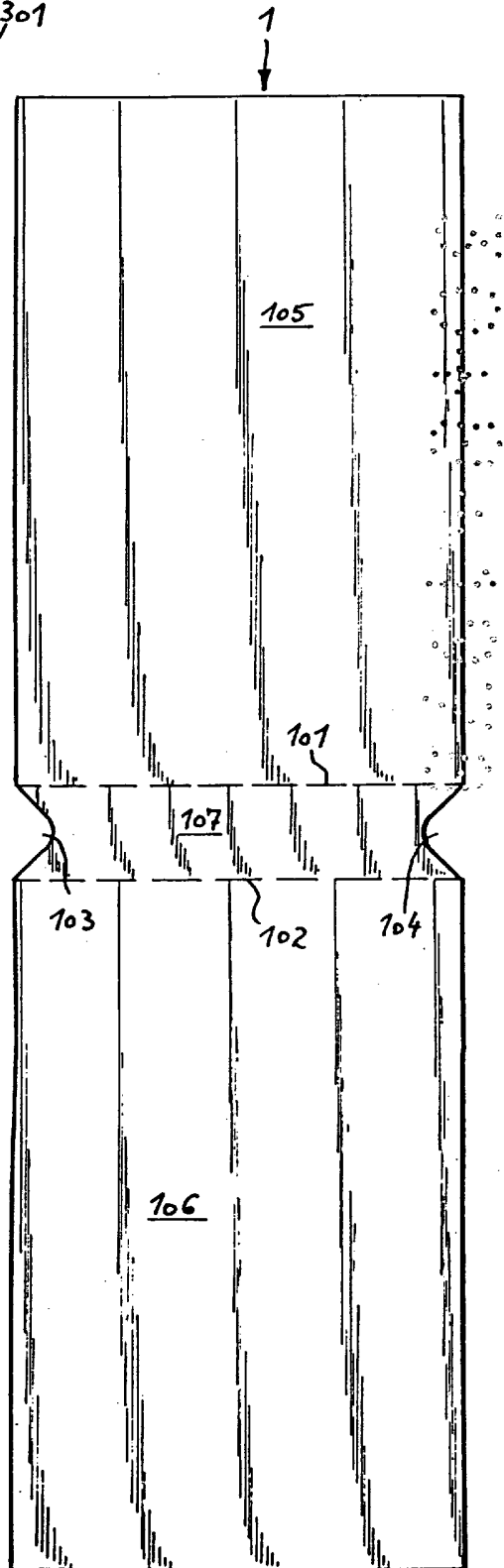
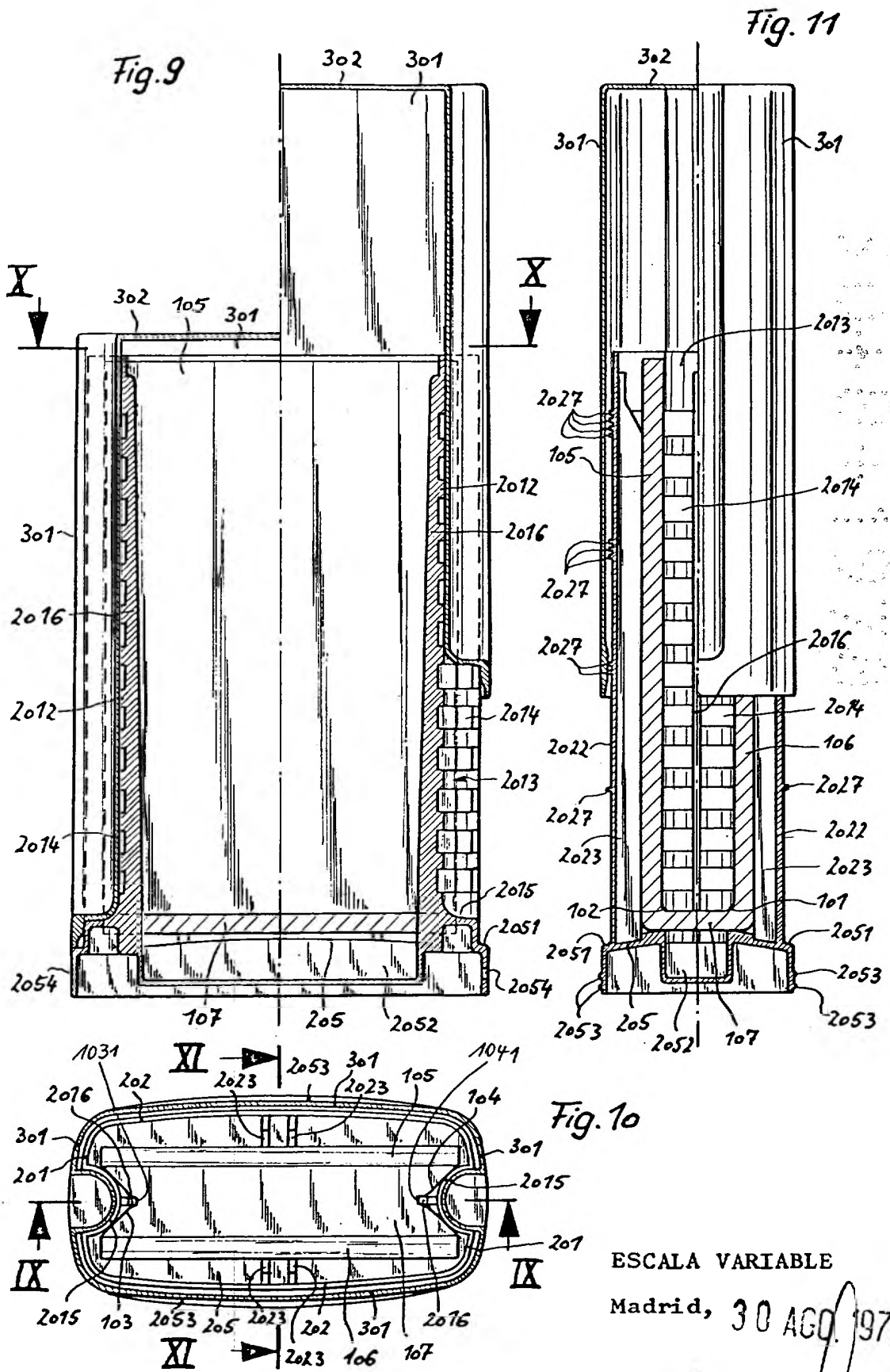

Fig.8



ESCALA VARIABLE
Madrid, 30 AGO. 1978
M. V. DE LA TORRE



ESCALA VARIABLE

Madrid, 30 AGO. 1978

M. V. DE LA TORRE
P. P.

[Handwritten Signature]
 José Pérez Colado