

MINISTERIO DE INDUSTRIA Y ENERGIA

Registro de la Propiedad Industrial



ESPAÑA

237969

MODELO DE UTILIDAD

19	ES	11	237969	10	Y
		21			
		22	FECHA DE PRESENTACION - 3 AGO. 1978		

PC 20 FEB. 1979

30	PRIORIDADES:	32	FECHA	33	PAIS
31	NUMERO				
Int. Cl. <sup>a</sup> <u>G09F 13/34</u>					

47	FECHA DE PUBLICIDAD	51	CLASIFICACION INTERNACIONAL
		E04H = G09F	

54	TITULO DE LA INVENCIÓN
"NUEVA VALLA <del>                    </del> " ANUNCIADORA	

71	SOLICITANTE (S)
D. ANTONIO ALVAREZ PAZ D. JUSN FRANCISCO SIERRA PEIRO y D. JUAN CUBERAS DOMINGO	

DOMICILIO DEL SOLICITANTE	
BARCELONA, Maladetta, 73	

72	INVENTOR (ES)
los peticionarios	

73	TITULAR (ES)
los peticionarios	

74	REPRESENTANTE
D. ARTURO CANEIA BRESKO	

237969

El objeto del presente Modelo de Utilidad se refiere a una nueva valla anunciadora.

- En la actualidad las vallas anunciadoras solo disponen de una superficie de anuncio que es el plafón central con marco en
- 5.- borde. Por tanto solo tienen una superficie en la que exhiben anuncio, salvo en el caso de que en la misma única superficie de anuncio pongan dos o más anuncios distintos, yuxtapuesto
- Sin embargo la simultaneidad de exhibición de dos o más anuncios en una sola superficie de anuncio tiene el inconveniente
- 10.- de restar eficacia a la publicidad, pues la atención del visuario debe repartirse entre los distintos anuncios que se ven expuestos simultáneamente y por tanto el observador no sufre la misma intensidad de impacto de la fuerza publicitaria exhibida como cuando en la valla solo hay un único anuncio.
- 15.- Para lograr, pues, que la valla tenga varias superficies de anuncio y que siempre solo se exhiba, alternadamente, una con un anuncio distinto en cada una de dichas superficies y que el observador sólo vea una de ellas y por tanto un solo anuncio ha creado el objeto de la nueva solicitud.
- 20.- Para una correcta interpretación se describe a continuación un caso de realización práctica a título de ejemplo, no limitativo de la nueva valla publicitaria en la que en alzado y en línea se demuestran las distintas partes de la nueva valla. Consiste la invención en que la superficie exhibitoria de la
- 25.- valla está constituida por la yuxtaposición de una multiplicidad de prismas (1), que de sus bases menores (2) y (3) emergen al exterior sendos muñones de rotación (4) que se introducen en sendos orificios de apoyo y giro (5) de dos traveseros paralelos o montantes (6) de la valla, teniendo una cara de los

237969

- distintos prismas yuxtapuestos que forman la superficie de la valla la parte correspondiente de un solo anuncio, subdividido en tantas partes como prismas formen la superficie frontal exhibidora de la valla, mientras que otra cara de cada uno de los mismos prismas, siguiendo igual orden de colocación tienen representada ordenadamente otra parte de un segundo anuncio total y la tercera cara de tales prismas tiene asimismo cada una de ellas una parte de un total de un tercer anuncio con lo que al girar, simultaneamente, los prismas yuxtapuestos y efectuar su giro previsto quedando sus caras correspondientes en el orden previamente establecido, aparece en cada una de ellas una parte de un total de un mismo anuncio complementandose, por tanto, distintas partes y formando así una superficie total con un anuncio completo no viéndose las otras dos partes de los dos anuncios totales restantes por quedar escondidos hasta que con el giro simultáneo de todos los prismas y ulterior giro se logra obtener una nueva superficie de exposición y por tanto otro anuncio distinto al que anteriormente se exhibía.
- El mecanismo de giro simultáneo sobre sí mismo de cada uno de los prismas se logra por medios convenientes tales como un motor y la oportuna transmisión (8) que vincula, a través de las ruedas oportunas (9) a todos los prismas entre sí.
- Se sobreentiende que en el presente caso serán variables cuantos detalles de construcción y acabado no alteren, cambien o modifiquen la esencia del invento, que se declara como nuevo y no practicado ni divulgado en España.
- 5.-  
10.-  
15.-  
20.-  
25.-

237969

REIVINDICACIONES

- 1ª.- NUEVA VALLA ANUNCIADORA, caracterizada por el hecho de que la superficie exhibidora de la valla está constituida por la yuxtaposición de una multiplicidad de prismas que de sus bases menores emergen al exterior sendos muñones de rotación que se introducen en sendos orificios de apoyo y giro.
- 5.- dos traveseros paralelos o montantes de la valla, teniendo una cara de los distintos prismas yuxtapuestos que forman la superficie de la valla la parte correspondiente de un solo anuncio, subdividido en tantas partes como prismas formen la superficie frontal exhibidora de la valla mientras que otra cara de cada uno de los mismos prismas, siguiendo igual orden de colocación, tienen representada ordenadamente otra parte de un segundo anuncio total y la tercera cara de tales prismas tiene asimismo cada una de ellas una parte de un total de un tercer anuncio con lo que al girar simultáneamente los prismas yuxtapuestos y efectuar su paro previsto quedando las caras correspondientes en el orden previamente establecido, aparece en cada una de ellas una parte de un total de un mismo anuncio complementándose por tanto las distintas partes y formando así una superficie total con un anuncio completo no viéndose las otras dos partes de los dos anuncios totales restantes por quedar escondidos hasta que con el giro simultáneo de todos los prismas y ulterior paro se logra obtener una nueva superficie de exposición y por tanto otro anuncio distinto al que anteriormente se exhibía.
- 10.-
- 15.-
- 20.-
- 25.-

2ª.-NUEVA VALLA ANUNCIADORA, según la anterior reivindicación caracterizada por el hecho de que el mecanismo de giro simultáneo sobre sí mismo de cada uno de los prismas se logra por medios convenientes tales como un motor y la oportuna

5.- transmisión que vincula a través de las ruedas oportunas a todos los prismas entre sí.

3ª.-NUEVA VALLA ANUNCIADORA.

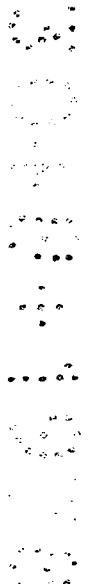

Según se describe y reivindica en la presente Memoria Descrip-  
tiva que consta de SEIS hojas escritas a máquina por una sola  
sus caras y una hoja de dibujos.

Barcelona a, -3 AGO. 1978

*Navarro*



D. Antonio Alvarez Paz  
D. Juan Francisco Sierra Peiro  
D. Juan Cuberas Domingo

Hoja Unica

237969

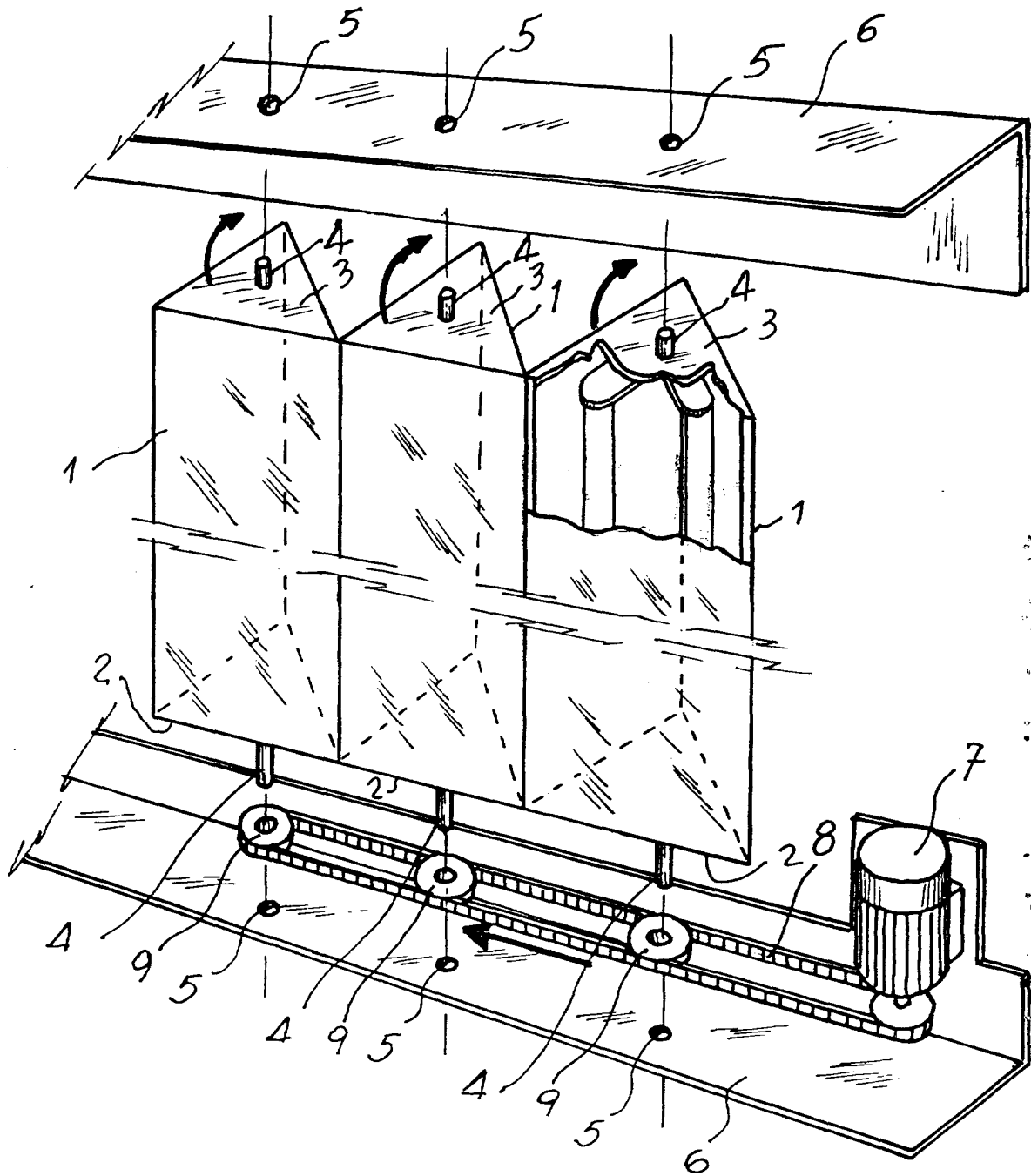

*Manuela*

Escala variable