



ESPAÑA

19	ES	11	NUMERO	10	Y
		21	237919		
		22	FECHA DE PRESENTACION		
			25 AGO. 1978		

MODELO DE UTILIDAD

... del Registro de acuerdo
con los datos que figuran en el presente documento y
tenido de = 5 FEB 1979

30	PRIORIDADES:	32	FECHA	33	PAIS
31	NUMERO				

47	FECHA DE PUBLICIDAD	51	CLASIFICACION INTERNACIONAL
			B65D

54	TITULO DE LA INVENCIÓN
"TAPA PERFECCIONADA PARA CAJAS"	

71	SOLICITANTE (S)
D. RAMON ROMÁ LLEDÓS	

DOMICILIO DEL SOLICITANTE	
BADALONA (Pomar) Barcelona	

72	INVENTOR (ES)

73	TITULAR (ES)
D. RAMON ROMÁ LLEDÓS	

74	REPRESENTANTE
D. JAIME ISERN CUYAS, Agente Oficial de la Propiedad Industrial	

MEMORIA DESCRIPTIVA

El presente modelo de utilidad se refiere a una tapa perfeccionada para cajas.

5. En la invención se ha ideado una tapa del tipo constituida a partir de una lámina troquelada de cartón o material similar, la cual presenta líneas de hendido y de corte para su armado según una cubeta rectangular que en posición invertida realiza la función de tapa al encajar sobre la embocadura de la misma.

10. La referida tapa presenta unas peculiaridades, relativas al sistema de armado y a los medios que lo mantienen estable en posición de uso, que la hacen ventajosamente práctica con respecto a los modelos de tapa conocidos actualmente en el mercado y destinados para usos análogos, aportando además las condiciones necesarias por las que se logra reducir su precio de coste, ya que permite la simplificación de su fabricación al ser ésta totalmente mecánica.

15. En líneas generales, la tapa motivo de la presente invención, se caracteriza por comprender en los extremos de los lados mayores de la tapa, sendos troquelados que dan lugar a respectivas lengüetas operativamente dispuestas para alojarse en ranuras propias de las aletas extremas de los lados menores.

20. Con el fin de facilitar la explicación, se acompaña a la presente memoria descriptiva de una lámina de dibujos en la que se ha representado un caso de realización que se cita a título de ejemplo.

25. En los dibujos:

La figura 1, muestra una vista en desarrollo de la tapa, según el modelo.

La figura 2, corresponde a una vista en perspectiva parcial de la tapa en su posición armada.

Haciendo referencia a las figuras, se aprecia en su realización una tapa perfeccionada para cajas, cuya tapa

5. se designa en general por -1-, y está constituida a partir de una lámina troquelada provista de líneas de hendido -2-, que definen una zona de base rectangular, marginada por los lados mayores -3- y lados menores -4-, dotados éstos de líneas de hendido transversales -5-, que constituyen las aletas de armado -6-.

10. En los extremos de los lados mayores -3- existen los troquelados -7-, que dan lugar a las lengüetas -8-, previstas para pasar a través de las ranuras -9-, obtenidas en las aletas -6-, en la posición armada de la tapa, tal como se muestra en la figura 2.

15. El modelo, dentro de su esencialidad, puede ser llevado a la práctica en otras formas de realización que difieren en detalle de la indicada a título de ejemplo en la descripción y a los cuales alcanzará igualmente la protección que se recaba. Podrá, pues, construirse en cualquier forma y tamaño, con los materiales más adecuados, por quedar todo ello comprendido en el espíritu de las reivindicaciones.

20. = . . =

25. N O T A

Se declaran nuevas y de propia invención las siguientes reivindicaciones:

- 1.- Tapa perfeccionada para cajas, del tipo que comprende una lámina troquelada de cartón o material similar, provistas de líneas de hendido que definen la zona

rectangular de base, marginada por los lados mayores y menores, presentando los lados menores líneas de hendido que dan lugar a aletas extremas de armado, caracterizada esencialmente por el hecho de preverse en los extremos

5. de los lados mayores sendos troquelados que definen respectivas lengüetas operativamente dispuestas para alojarse en ranuras propias de las aletas de los lados menores, en la posición armada de la tapa.

2.- Tapa perfeccionada para cajas.

10. Según se describe y reivindica en la presente memoria descriptiva que consta de 4 páginas foliadas y escritas a máquina por una sola cara.

Madrid, a 25 AGO. 1978

p.a.

JAIMÉ ISERN CUYAS

P. P.

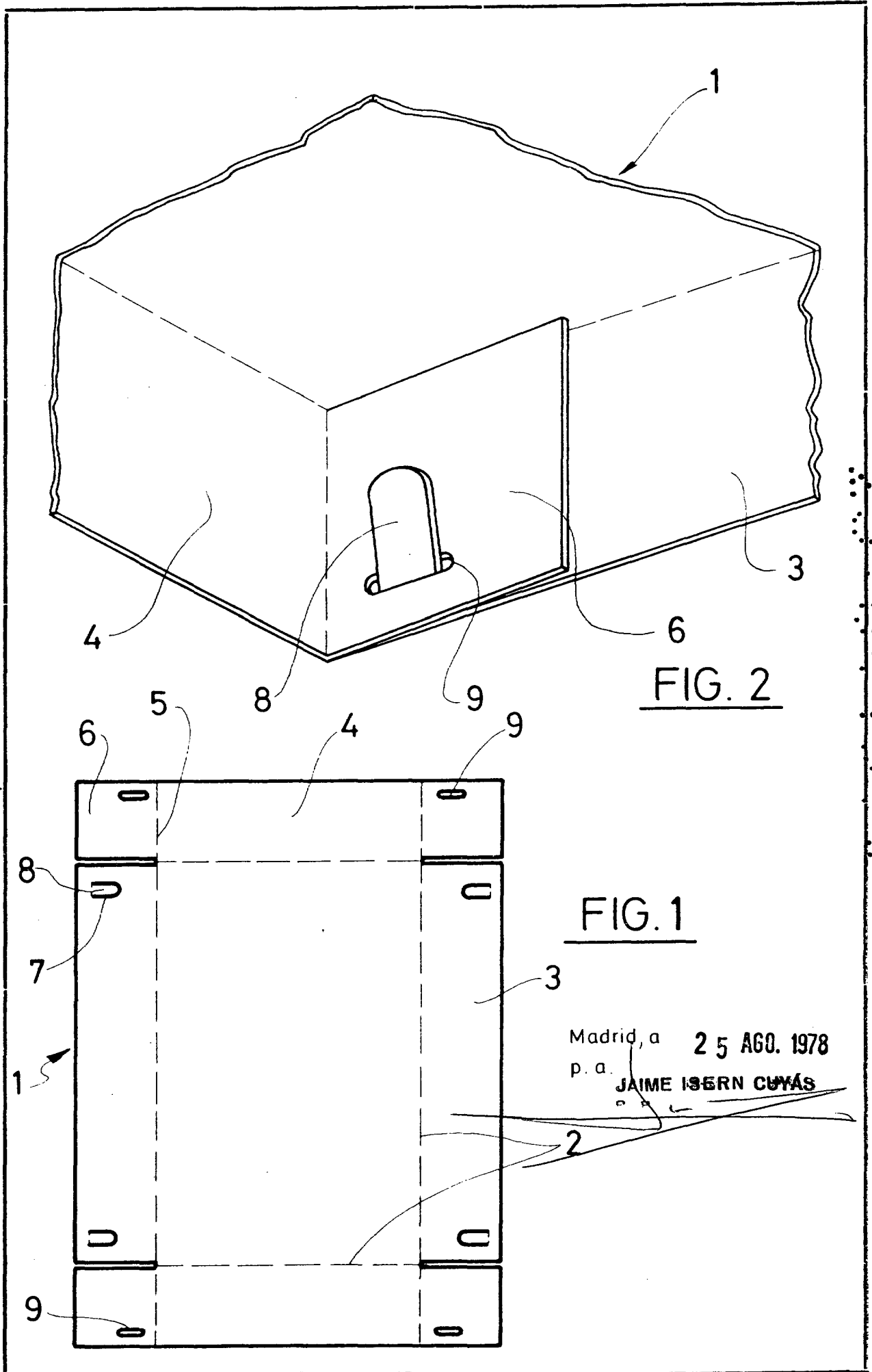

FIG. 2

FIG. 1

Madrid, a 25 AGO. 1978

p. a. JAIME ISERN CUYÁS

2