



## MEMORIA DESCRIPTIVA

Se refiere el presente modelo de utilidad a un papel-sobre perfeccionado, para carta, que aporta sensibles mejoras, de orden constitucional y funcional sobre las diversas realizaciones de papel-sobre conocidas hasta el momento.

En efecto, es sabido que en el mercado ya existen algunas variantes de papel-sobre destinados a cartas, que tienen por objeto la confección de la carta sobre un papel base que a su vez, después de la operaciones oportunas, es convertible en sobre, lo cual evita tener que disponer de un doble juego, papel de escritura de la carta y sobre respectivamente, con el ahorro que ello supone en cuanto a la eliminación de este último.

Pertenece el presente modelo a este tipo de conjunto de carta, pero presentando una realización original que parte de un papel normal en el cual el usuario una vez escrito el contenido de la carta procede a un ligero engomado por los bordes coincidentes del papel una vez plegado, haciendo pasar luego dichos bordes por un dispositivo de rulinado que configuran un machihembrado coadyuvante en la operación de cierre del conjunto. Asimismo una de las esquinas libres se deja inicialmente doblada para que quede como aleta libre que facilite la apertura del conjunto.

Queda asimismo previsto que la cara del papel que vaya a quedar como frontal del conjunto vaya impresa con

los datos del remitente así como la que quede como encabezamiento de la carta, pudiendo ser ambas coincidentes.

5 Con el fin de facilitar la explicación se acompaña a la presente memoria descriptiva una hoja de dibujos en la que se ha representado un caso práctico de realización el cual se cita solo a título de ejemplo no limitativo del alcance del presente modelo de utilidad.

10 En dicho dibujo:

La figura 1 es una vista en alzado frontal del papel-sobre en cuestión, desplegado.

15 La figura 2 se corresponde con una sección transversal del propio papel-sobre, mostrando esquemáticamente sus zonas de engomado.

La figura 3 es otra vista en alzado del mismo papel-sobre, una vez plegado y cerrado.

. La figura 4 es un detalle en sección transversal por IV del citado papel-sobre.

20 La figura 5 es una vista en alzado del papel-sobre cuando lleva un solo doblez transversal, con representación desplegada en línea de trazos y plegada en trazo seguido.

25 Según tales figuras, el papel-sobre perfeccionado, para carta, objeto del presente modelo de utilidad, consiste en una convencional hoja de papel -1-, que cuando es del tipo folio u holandesa se doblará por dos líneas transversales -2-3-, e incorpora opcionalmente

en su parte superior izquierda los datos impresos  
-4- del remitente.

El usuario una vez redactada la carta y escritos  
los datos de envío -5- procede al engomado -6- de los  
5 bordes que van a quedar coincidentes una vez plegada  
la hoja por las líneas de dobléz -2-3-, efectuando  
posteriormente el paso de dichos bordes por entre  
dos rulinás que le dotan de un a modo de machihembrado  
-7- de dichas zonas, coadyuvante en el cierre. Previamente,  
10 el usuario habrá dejado doblada una de las esquinas  
libres del papel u hoja, con el fin de que una vez  
realizadas las operaciones anteriores quede el conjunto  
con una aleta libre -8- que facilite la apertura del  
conjunto.

15 En el caso de la carta tipo cuartilla (figura 5),  
el único dobléz transversal no necesita engomado ni rulinado  
y la impresión del remitente será doble -4a-4b-, una para  
la cara frontal del conjunto y la otra para el encabezamiento  
de la carta, siendo así que en el otro caso  
20 ambas impresiones coinciden en una sola -4-.

Se comprende que una vez abierto este sobre-carta  
queda imposibilitado para ser cerrado de nuevo, por lo  
que su sistema de cierre resulta efectivo y actúa a  
modo de precinto.

25 El modelo, dentro de su esencialidad, puede ser  
llevado a la práctica en otras formas de realización  
que difieran sólo en detalle de la indicada a título  
de ejemplo, a las cuales alcanzará igualmente la

protección que se recaba. Podrá, pues, fabricarse este papel-sobre con los medios y materiales más adecuados, por quedar todo ello comprendido en el espíritu de las siguientes reivindicaciones.

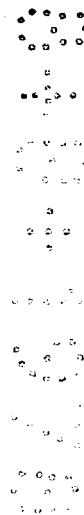
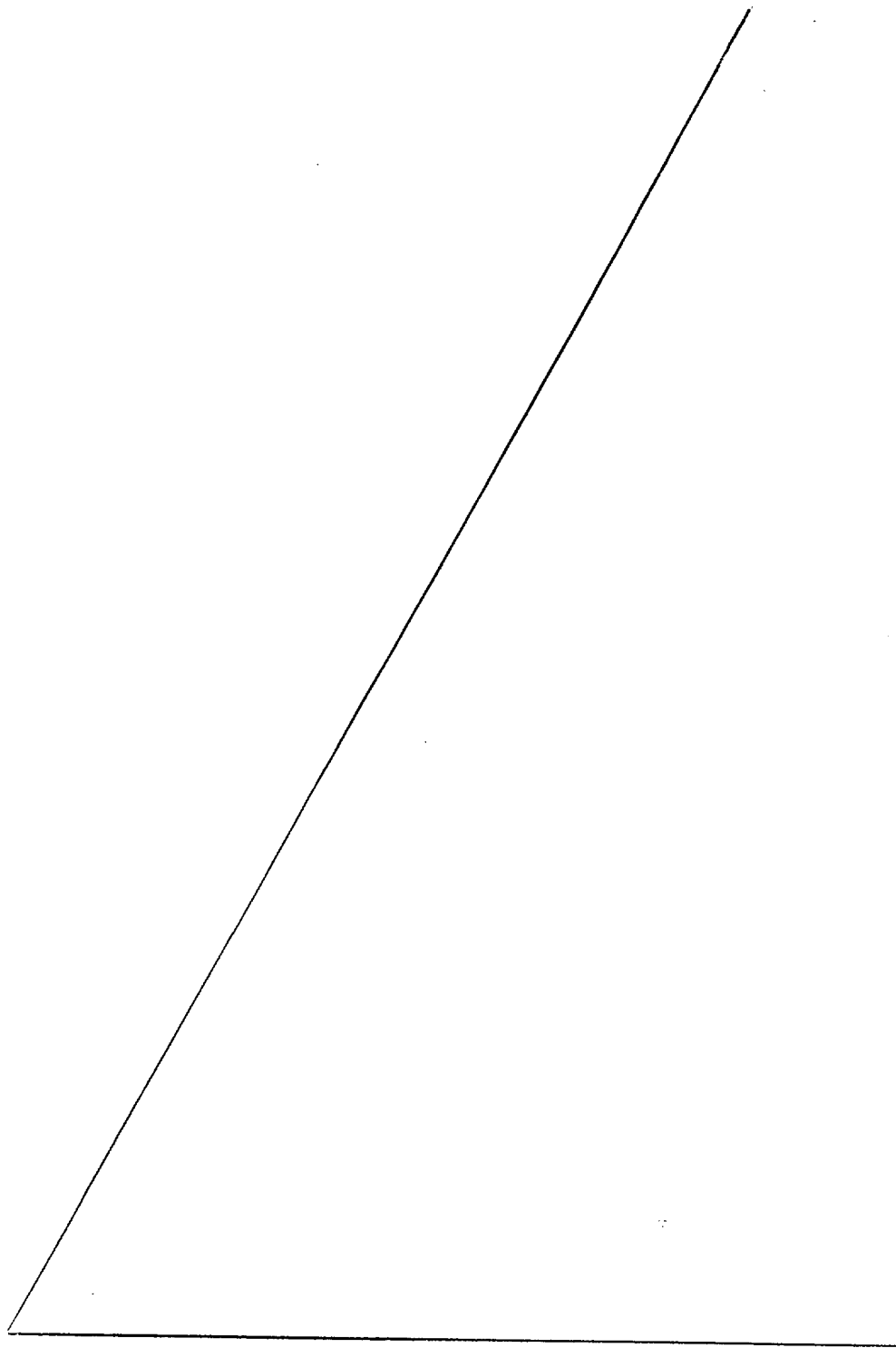

REIVINDICACIONES

Se reivindica como objeto del presente modelo de utilidad:

5 1.- Papel-sobre perfeccionado, para carta, caracterizado esencialmente por estar constituido por hoja normal de papel al que se aplica, una vez redactado el contenido y datos de envío de la carta, un engomado en los bordes coincidentes en el plegado, seguido del paso de dichos bordes por 10 un dispositivo de rulinado que produce un machihembrado coadyuvante en el cierre, ello posteriormente a haber doblado una de las esquinas libres de la hoja, para que tras el citado cierre quede una aleta libre facilitadora de la apertura del 15 conjunto.

2.- Papel-sobre perfeccionado, para carta, según la anterior reivindicación, caracterizado asimismo porque la cara con la zona de encabezamiento de carta y la cara frontal del conjunto 20 incorporan impresos los datos del remitente, pudiendo ser coincidentes ambas caras y, en consecuencia, llevar una sola impresión de aquellos datos.

3.- PAPEL-SOBRE PERFECCIONADO, PARA CARTA.

Consta la presente memoria descriptiva de seis

hojas mecanografiadas y una lámina de dibujos.

*Madrid,*

1978

FRANCISCO BLANCHART TRIOLA

p. a.

MANUEL DE RAFAEL  
P. P. *Seco*

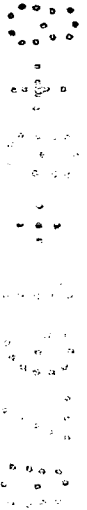

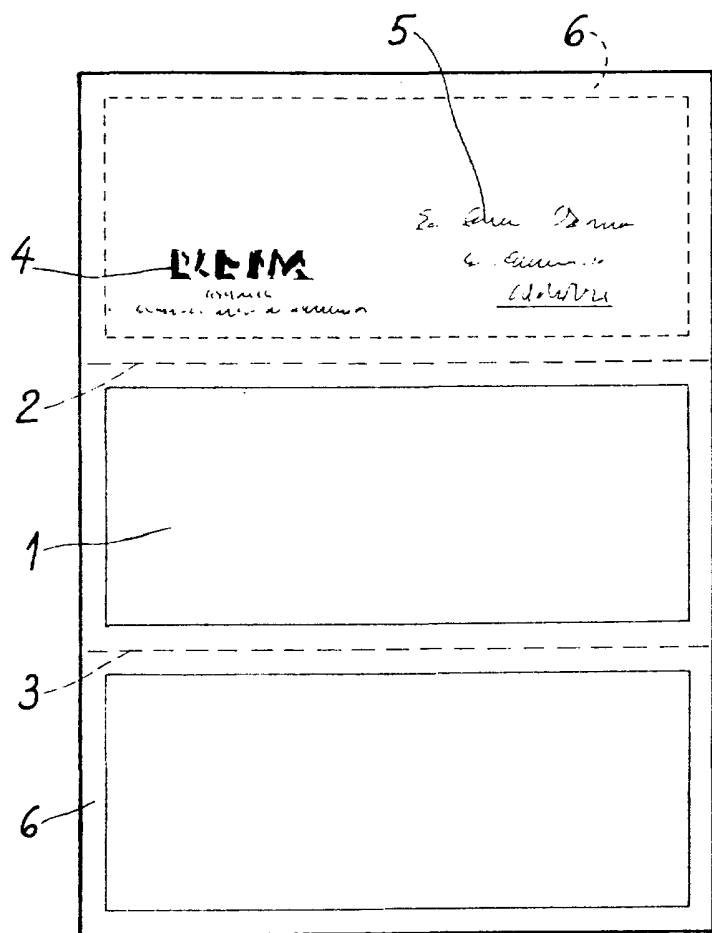

Fig. 1

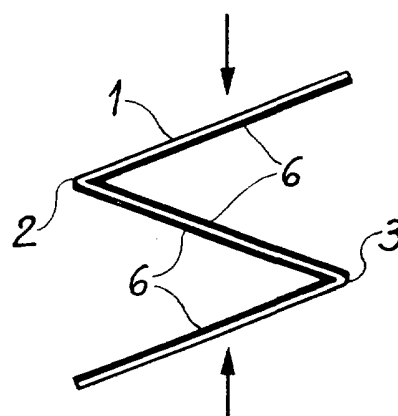

Fig. 2

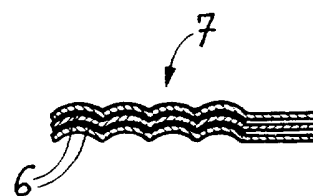

Fig. 4

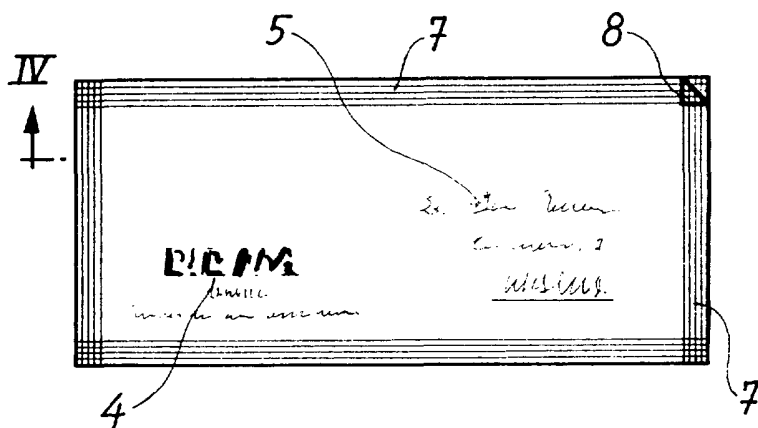

Fig. 3

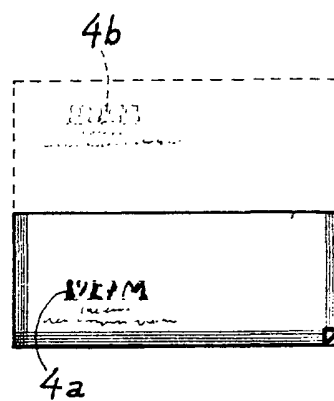

Fig. 5

Escala variable.

Madrid, 3 AGO. 1978  
 MANUEL DE RAFAEL  
 P. P. *[Signature]*