



AH

ESPAÑA

19	ES	11 21	NUMERO 237710	10	Y
		22	FECHA DE PRESENTACION 8-8-78		

MODELO DE UTILIDAD

Concedida el Registro de acuerdo con los datos que figuran en la presente solicitud, según el contenido de la memoria adjunta.

30	PRIORIDADES:	31	NUMERO	32	FECHA	33	PAIS
----	--------------	----	--------	----	-------	----	------

47	FECHA DE PUBLICIDAD	51	CLASIFICACION INTERNACIONAL A47C
----	---------------------	----	--

54	TITULO DE LA INVENCIÓN SILLA CON ASIENTO MOLDEADO.
----	--

71	SOLICITANTE (S) INTERCOLLECTION DEVELOPMENT S.A.
----	--

DOMICILIO DEL SOLICITANTE Rosenberg, 9533 KIRCHBERG, Suiza
--

72	INVENTOR (ES)
----	---------------

73	TITULAR (ES)
----	--------------

74	REPRESENTANTE D. BERNARDO UNGRIA GOIBURU
----	--

1 El presente invento se refiere a una silla con asiento moldeado.

5 Tales sillas ya son ampliamente conocidas; se designan como sillas o butacas, con descansabrazos o apoyabrazos,. Em ambos tipos de sillas al asiento moldeado consiste de una superficie de asiento por lo menos aproximadamente horizontal y de un respaldo, el cual puede estar unido en una sola pieza con la superficie del asiento, o sostenido a un apoyo como pieza individual, casi siempre con
10 ajuste de altura; además es corriente de prever en el caso de butacas una cabecera por encima del respaldo, la cual también se puede obtener en forma rígida o móvil. Al contrario de las sillas, las butacas tienen además descansabrazos o apoyabrazos. Las patas de tales asientos pueden
15 presentar todo tipo de patas, seleccionables desde el punto de vista práctico y/o estilístico.

Son conocidas por lo tanto butacas así como sillas con esencialmente cuatro patas o con una columna y una pieza de apoyo con o sin ruedas o deslizadores. En el
20 caso de sillas de oficina para escritorios y mesas para máquinas de escribir se han propagado las construcciones de columnas con una pieza de pie en forma de estrella, con casi siempre cinco rayos.

25 Esto se debe a que por un lado, se puede concebir a la columna de forma fácilmente ajustable a la altura y/o con elasticidad en dirección vertical, por el otro lado porque un pedestal de cinco rayos es menos propenso a volcarse que uno de cuatro rayos o solamente de tres rayos, debido a que la superficie de apoyo es mayor, de modo que
30 disminuye el peligro de que el centro de gravedad perpendi-

1 cular quede fuera de la superficie de apoyo.

5 Con el propósito de aumentar la superficie de apoyo se alargaron además los rayos y terminan muchas veces hasta 10 y más centímetros fuera del asiento moldeado. En caso de asientos con ruedas o deslizadores se puede observar por lo tanto reiteradamente, que en caso de desplazar descuidadamente el mueble los extremos de los rayos - chocan contra otros muebles, paredes y similares., ocasionando daños consecuentes. Los rayos tienen que estar contru-
10 truídos de una forma sólida para que puedan transmitir la fuerza que actúa en el centro de la estrella, dirigida contra el suelo, a las ruedas dispuestas en el lado exterior, al igual que los apoyos o deslizadores. Consisten en muchos
15 casos de chapas dobladas, las cuales están conformadas según puntos de vista estéticos, bien sea cuadradas o de cantos rectangulares con bordes redondeados. Pero quedó demostrado que a pesar de la redondez se pueden observar daños en los zapatos y hasta en los tobillos de los usuarios, - cuando éstos desplazan descuidadamente la silla.

20 El presente invento tiene como objeto evitar el daño que causan los asientos descritos anteriormente a otros elementos ambientales.

25 Esto se alcanza por medio del invento debido a que las piezas de soporte poseen un elemento de apoyo de un material duro, en el cual por lo menos las piezas de este elemento de apoyo, las cuales forman las superficies de contorno del asiento, están cubiertas con una capa de material elástico blando.

30 En el caso de las columnas con pedestal en - en forma de estrella, descritas a continuación, por lo me-

1 nos los extremos libres de los rayos que miran hacia los
lados, hacia arriba y hacia afuera están cubiertos con un
material elástico blando.

5 Los descansabrazos de butacas también están
cubiertos con un material elástico blando en las partes que
miran hacia los lados, hacia adelante y hacia arriba.

10 Para evitar daños en los zapatos al golpear
los pies y piernas de los usuarios contra los apoyos y evi-
tar hasta heridas, los rayos se revisten ventajosamente por
todos los lados y en toda su longitud.

A continuación se explica detalladamente un
ejemplo de ejecución del invento por medio de una ilustra-
ción. Se muestra lo siguiente:

15 Fig. 1 una butaca en alzado lateral con pe-
destal en forma de estrella, en la cual un rayo está re-
presentado con revestimiento en corte longitudinal.

Fig. 2 una vista seccional de un rayo según
la línea de intersección II-II de la Fig. 1 pero con rayo
totalmente revestido y

20 Fig. 3 una vista seccional de un descansabra-
zos según la línea de intersección III-III de la Fig. 1 sin
asiento moldeado.

25 El alzado lateral del asiento en Fig. 1 deja
ver un asiento moldeado 1 con superficie de asiento la y
respaldo conformado 1b. Además un descansabrazos 3, una co-
lumna 4 y un pie en forma de estrella 5 con ruedas 6 en el
extremo libre de los rayos 7. Uno de los rayos 7 está repre-
sentado en corte longitudinal y deja ver un elemento de so-
30 porte 7a. El elemento de soporte 7a está fijado en el cen-
tro de la estrella en un manguito 7b resp. está soldado y

1 tiene en su extremo libre un elemento de cojinete 7c para
el apoyo giratorio de la rueda 8 alrededor de un eje verti-
cal. Este eje vertical está dispuesto en forma alterna con-
tra el eje de rodamiento 6a en forma conocida, de modo que
5 al desplazarse con el mueble, el eje de rodamiento 6a siem-
pre corre detrás del eje vertical mencionado en dirección
de marcha, para garantizar una dirección de marcha derecha.

Desde la vista seccional se puede ver que tan-
to el elemento de cojinete 7c como el elemento de soporte
10 7a y el manguito 7b con excepción de la abertura para el
eje vertical de la rueda 6 y del manguito 7b para la colum-
na 4, están revestidas totalmente con una capa 8.

Este revestimiento 8 se puede apreciar espe-
cialmente bien en la Fig. 2: el elemento de soporte 7a con-
15 siste p. ej. en este caso de una chapa doblada en forma de
U con el lado abierto señalando hacia abajo. El revestimien-
to 8 envuelve todo el elemento de soporte 7a y también lle-
na el vacío en el elemento de soporte 7a. La rueda 6 consis-
te, tal como es conocido, de un rodillo parcialmente recu-
20 bierto.

El descansabrazos 3, tal como es descrito en
Fig. en alzado lateral y en la Fig. 3 en corte, también con-
siste de un elemento de soporte 3a, el cual está previsto
en ambos extremos con un manguito 3b para la guía y para la
25 retención distanciadora de un tornillo 3c. También este ele-
mento de soporte está revestido por todos los lados con una
capa 9, a excepción de las aberturas para los tornillos 3c.

Como materiales para los elementos de soporte
3a y 7a están previstos por ejemplo acero o aluminio y para
30 el revestimiento 8 poliuretano espumado plastificado. Ahora

1 se puede reconocer facilmente que cualquier choque con pie-
zas de apoyo, tales como pedestal 5 resp. rayos 7 y/o des-
cansabrazos 3, las cuales están revestidas de tal forma con
plástico espumado blando, no puede conducir a ningún daño, ya
5 sea en las paredes o en otros muebles. Debido al revestimien-
to total y en todos los lados exteriores, también está redu-
cido bastante el peligro de lastimarse las piernas y los -
pies o de causar daño al calzado, o a lo mejor está totalmen-
te eliminado.

10 En la fabricación de las piezas de apoyo 3a,
7a ya no se tiene que poner tanto cuidado en el trabajo es-
merado, y tampoco se tienen que quitar cuidadosamente cual-
quier residuo de trabajo tales como irregularidades de es-
tampado o gotas de fundición o espinas de fundición; las cua-
15 les provienen de la soldadura y que de otro modo presentarían
peligro de accidentes o por lo menos serían antiestéticos.

También sería posible de revestir únicamente
los extremos exteriores de los rayos 7 o solamente su lado
superior resp. las superficies laterales. Empero es bien sa-
20 bido que entonces se necesitan recursos para el mejoramiento
de la adhesión del material sintético espumado en las piezas
de apoyo recubiertas.

Para la protección de otros elementos de mo-
biliario contra daños también sería posible no revestir todo
25 el largo de los rayos 7, pero, para reducir o evitar total-
mente lastimaciones en las extremidades humanas y daños en
el calzado, todas las piezas que en cualquier posición pue-
dan entrar en contacto con las extremidades, deben estar re-
vestidas.

30 Los mismos requisitos son válidos para el
descansabrazos 3, en el cual también se debe considerar la in-

1 portancia de ser agradable al tacto.

Tal como se ha mencionado anteriormente, ésto se puede alcanzar con poliuretano espumado plastificado. El poliuretano tiene la propiedad ampliamente conocida de formar una superficie casi exenta de poros cuando es espumado. Además, el poliuretano es fácil de teñir, de modo que se puede trabajar con un material sintético con tintura penetrada. Estas ventajas tienen como consecuencia que se puede evitar un revestimiento de la masa espumada, de modo que también se puede alcanzar una economización de material y de gastos de trabajo, considerando todos los factores.

10 En resumen el Modelo de Utilidad que se solicita debiera recaer sobre las siguientes:

15 REIVINDICACIONES

1ª.- Silla con asiento moldeado, caracterizada de que los elementos de apoyo (3,5) poseen un elemento de soporte (3a, 7a) de una material duro, de los cuales por lo menos las piezas que forman las superficies de contorno del mueble, estén revestidas con un material elástico blando (8, 9).

2ª.- Silla según reivindicación 1, caracterizada de que en caso de una silla giratoria, con columna (4, 5) como elemento de soporte y con pieza de pie en forma de estrella (S), estén cubiertos por lo menos los extremos libres de los rayos (7) en las partes que miran hacia los lados, hacia arriba y hacia el exterior con una capa.

25 3ª.- Silla según reivindicación 1, caracterizada de que en una butaca con descansabrazos (3) como pieza de apoyo, estén cubiertas por lo menos los descansabrazos

30

1 con la capa mencionada en las partes que miran hacia los la-
dos, hacia arriba y hacia adelante.

5 4ª.- Silla según reivindicación 2, caracte-
zada de que los rayos (7) deben estar recubiertos por los
menos en ambos lados e igualmente en su parte superior en
toda su extensión.

10 5ª.- Silla según reivindicación 4, caracte-
rizada de que todo el pedestal (5) con los rayos (7) y el
manguito central (7b) están revestidos por todos los lados
con excepción de las aberturas para elementos deslizantes
(6) resp. la columna (4).

15 6ª.- Silla según reivindicación 5, caracte-
zada de que los elementos de soporte (7a) del pedestal (5)
están hechos de una chapa en forma de U.

7ª.- Silla según reivindicación 6, caracte-
zada de que los elementos de soporte (7) del pedestal (5)
son de acero o de aluminio.

20 8ª.- Silla según reivindicación 2, caracte-
zada de que los descansabrazos (3) están revestidos por to-
dos los lados con el material elástico blando.

9ª.- Silla según una de las reivindicaciones
anteriores, caracterizada de que el material elástico blan-
do es poliuretano espumado plastificado.

25 10ª.- Silla según reivindicación 9, caracte-
zada de que el poliuretano tiene tintura de penetración.

11ª.- Se reivindica por último como objeto so-
bre el que ha de recaer el Modo de Utilidad que se solici-
ta por: SILLA CON ASIENTO MOLDEADO.

30 Todo conforme queda descrito y reivindicado
en la presente memoria descriptiva que consta de nueve pági-

1 nas mecanografiadas y dibujos que se acompañan.

Madrid, 8 de Agosto de 1.978

BERNARDO UNGRIA

P.P.

5



10

15

20

25

30

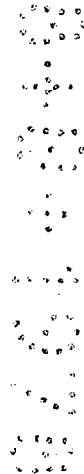

Fig. 1

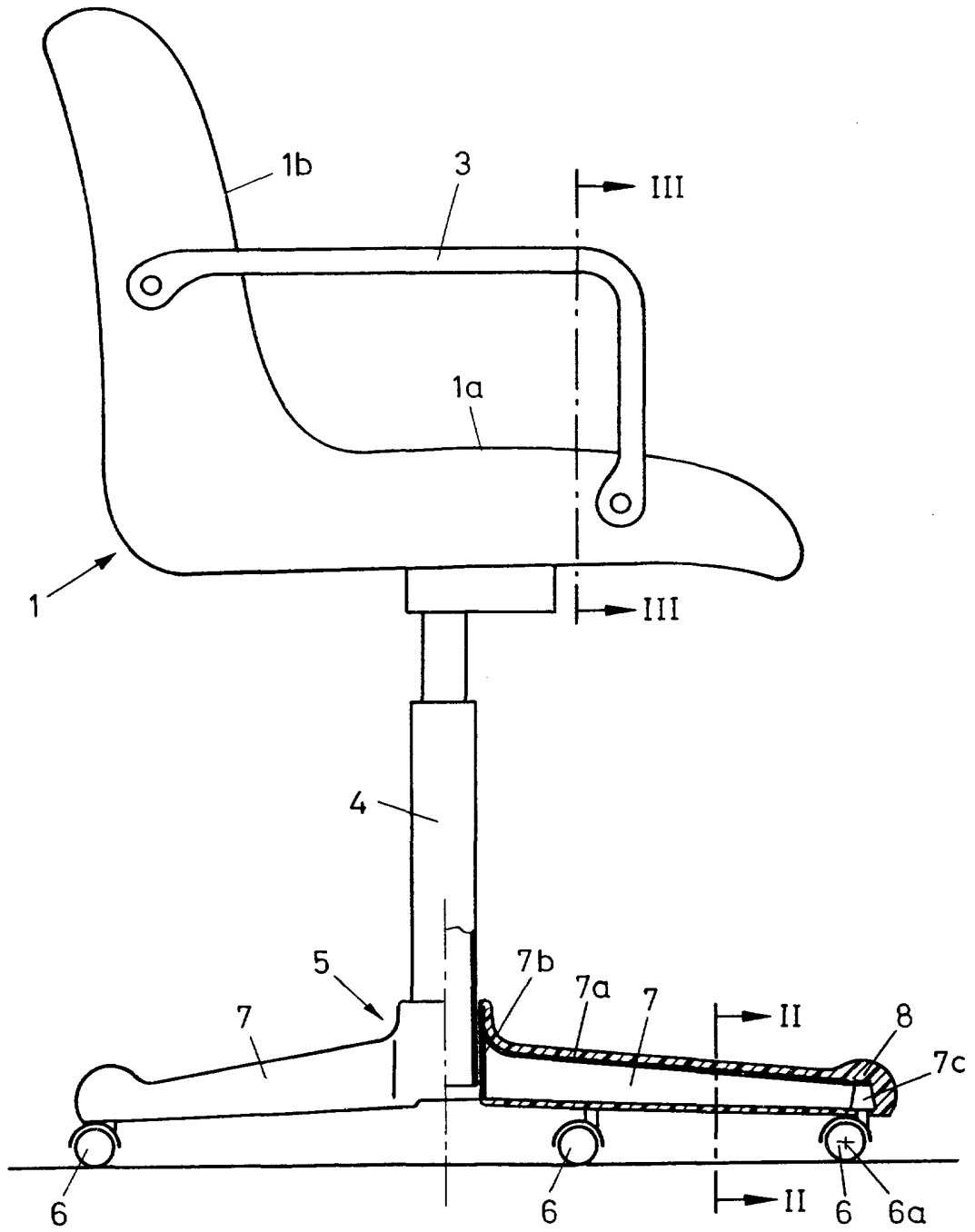

Fig. 2

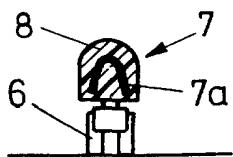
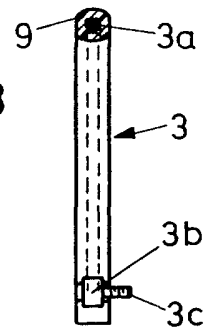

Fig. 3



ESCALA VARIABLE
 Madrid, 8 Agosto 1.978
 BERNARDO UNGRÍA
 P.P.

[Handwritten signature]