



BAD ORIGINAL

19 ES	11 NÚMERO 237709	10 Y
	21	
	22 FECHA DE PRESENTACION	

5 FEB. 1979

MODELO DE UTILIDAD concedido el Registro de acuerdo con los datos que figuran en la presente memoria y según el contenido de la memoria adjunta.

50 PRIORIDADES: 51 NÚMERO	52 FECHA	53 PAIS
CADUCADO		

47 FECHA DE PUBLICIDAD	51 CLASIFICACION INTERNACIONAL A24F
------------------------	---

54 TITULO DE LA INVENCIÓN "PAQUETE PERFECCIONADO DE CIGARRILLOS"

71 SOLICITANTE (ES) D ^a JULIDE LEONTEN y D ^a NELLI LEONTIN

DOMICILIO DEL SOLICITANTE C/. Ataulfo, 17 - 3 ^o BARCELONA

72 INVENTOR (ES)

72 TITULAR (ES) D ^a JULIDE LEONTEN y D ^a NELLI LEONTIN

72 REPRESENTANTE D ^a M ^a LUISA ISERN CUYAS, Agente Oficial de la Propiedad Industrial.

BAD ORIGINAL

- 2 -

MEMORIA DESCRIPTIVA

El presente modelo de utilidad se refiere a un paquete perfeccionado de cigarrillos.

5 Mas concretamente, en la invencion se ha ideado un paquete para cigarrillos y tabaco en general, el cual presenta unas peculiaridades que lo hacen ventajosamente practico con respecto a los modelos actualmente conocidos en el mercado y destinados para usos analogos.

10 En lineas generales, el paquete o cajetilla motivo de la invencion, se caracteriza por el hecho de presentar unos departamentos aplanados, que no alteran las formas estructurales del paquete, y cuyos departamentos, a manera de pequenas bolsitas, estan destinadas para con-
15 tener adminiculos auxiliares para el fumador, tales como cerillas, encendedor y similares.

Las bolsas citadas pueden obtenerse a traves de distintos medios, bien en la propia operacion de moldeo del paquete; bien en la envoltente del mismo; como resultado del armado del paquete, cuando este se constituye a
20 partir de una lamina de carton troquelada; o bien por superposicion sobre el paquete o envoltente, manteniendose estable las bolsas por pegado, cosido, termosoldado o procedimiento similar convencional.

Las referidas bolsas se mantienen protegidas por
25 el propio precinto general del paquete, de manera que la apertura del mismo presupone la apertura automatica de las

bolsas.

5 Con el fin de facilitar la explicación, se acompaña a la presente memoria descriptiva de una lamina de dibujos en la que se ha representado un caso de realización que se cita a titulo de ejemplo.

En los dibujos:

10 La figura unica, muestra una vista en perspectiva del paquete de cigarrillos, designado en general por -1-, el cual se caracteriza por presentar unas bolsas -2- mostradas en linea de trazos y destinadas para contener cerillas, encendedor o utiles similares para el consumidor.

Las referidas bolsas -2-, quedan asequibles cuando se elimina el precinto de garantia -3- del propio paquete -1-.

15 En el dibujo se ha representado un paquete de cigarrillos aunque la invencion podria aplicarse igualmente a paquetes de cigarros puros, picadura y similares.

20 El modelo, dentro de su esencialidad, puede ser llevado a la practica en otras formas de realización que difieran en detalle de la indicada a titulo de ejemplo en la descripción y a las cuales alcanzara igualmente la protección que se recaba. Podrá, pues, construirse en cualquier forma y tamaño, con los materiales mas adecuados, por que
25 dar todo ello comprendido en el espíritu de las reivindicaciones.

BAD ORIGINAL

- 4 -

REIVINDICACIONES

Descrito el objeto y utilidad de la presente invencion, lo que se declara como no divulgado ni practicado en España comprende las siguientes reivindicaciones.

1.- Paquete perfeccionado de cigarrillos, caracterizado esencialmente por el hecho de comprender unos departamentos a manera de bolsillos, los cuales se mantienen protegidos por el precinto general del paquete, estando destinados dichos bolsillos preferentemente para contener adminiculos auxiliares del fumador.

2.- Paquete perfeccionado de cigarrillos.

Segun se describe y reivindica en la presente memoria descriptiva que consta de 4 hojas foliadas y escritas a máquina por una sola cara.

Madrid, a 8 AGO. 1978

~~M.^a LUISA BERN-CUYAS~~

DOÑA JULIDE LEONTIN
DOÑA NELLI LEONTIN

Hoja única

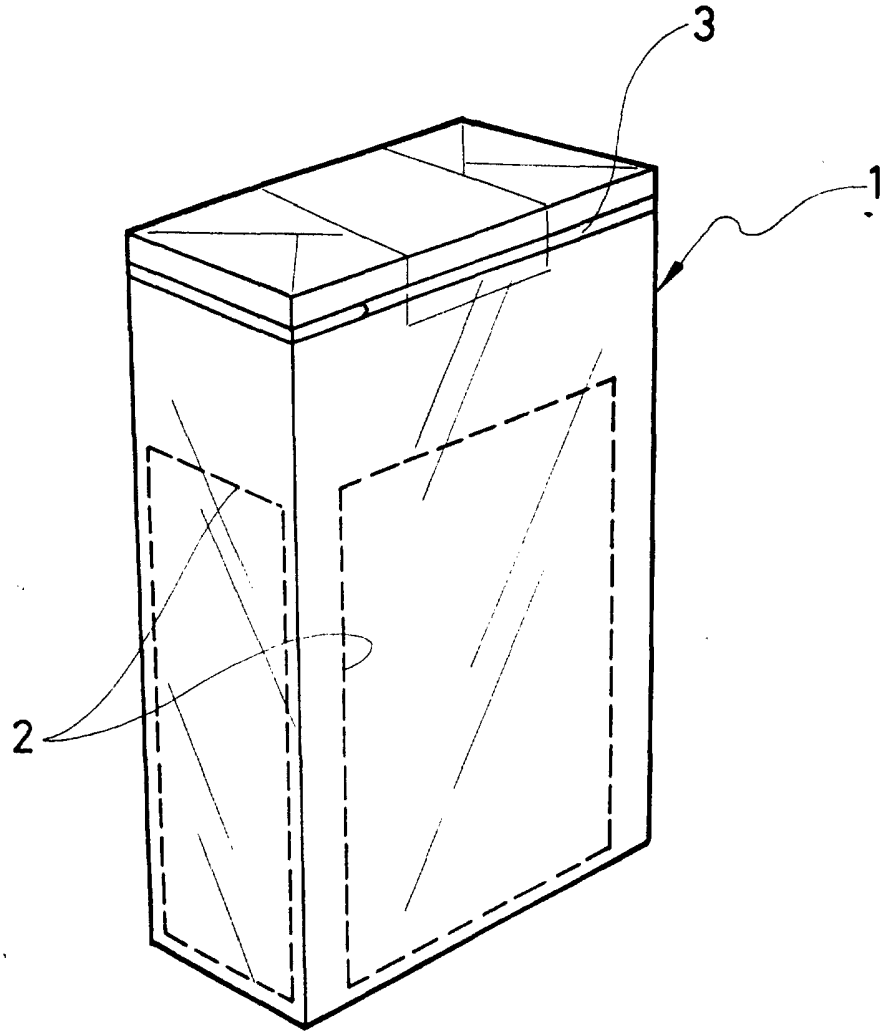

Madrid, a - 8 AGO. 1978
p. a.

~~M.º LUISA ISERN CUYAS~~
~~p. p.~~