

MEMORIA DESCRIPTIVA

El juguete que seguidamente se describe, como objeto de esta solicitud de Modelo de Utilidad, presenta un evidente carácter de novedad en nuestro país, no solo por el ingenio de su concepción, tanto material como funcional, sino por su utilización o manera de jugar con él.

Su utilidad, que en este caso es la capacidad de atraer y mantener por tiempo prolongado la atención y la actividad de los niños, alcanza una alta calificación, pues al propio tiempo desarrolla sus facultades creativas dadas las muchísimas combinaciones de juego que pueden lograrse.

Se compone este juguete de un cuerpo inyector con émbolo vertical, accionado manualmente, que es capaz de presionar sobre una materia parcialmente endurecible, para que ésta penetre en el interior de una especie de cápsula independiente y salga por una multitud de orificios practicados en ella. Estas cápsulas tienen la forma de muñecos o cabezas de muñecos y los orificios practicados en ellas corresponden a las partes provistas de pelo y/o barba, por lo que un primer efecto de este juguete es originar el crecimiento de los hilos que imitan al pelo hasta una longitud que puede ser prevista de antemano, y un segundo efecto es el de peinar, recortar o arreglar de alguna manera esta imitación de pelo, puesto que la pasta utilizada tiene suficiente consistencia para ello.

25 Para completar esta descripción, se hará referencia
en lo que sigue al dibujo adjunto, dado a título de ejemplo
ilustrativo, no limitativo, en el que:

30 Las figuras 1ª, 2ª y 3ª muestran respectivamente
en vista frontal, vista lateral y planta, el mencionado cuer-
po inyector.

La figura 4ª muestra dos tamaños de cápsulas-muñeco.

La figura 5ª ilustra la colocación de una de estas
cápsulas en el cuerpo inyector.

35 La figura 6ª representa el aparato inyector de
frente y con la aplicación de una cápsula y por encima de
ella otra que está articulada en su centro, que cubre la par-
te superior de la primera y conforma sobre ésta la pasta sa-
lida por sus orificios.

40 Y finalmente, la figura 7ª representa dos cápsulas-
muñeco provistas de pelo.

El cuerpo inyector, señalado en general por -1-, es
una caja prismática rectangular -2- que se apoya sobre una co-
lumna -3- la cual se fija a una amplia base de apoyo -4- a
modo de plato.

45 La parte superior de dicha caja forma dos brazos
laterales y una especie de respaldo -5-, habiéndose previsto
en la cara interna de dichos brazos dos juegos de ranuras o
guías enfrentadas -6-, a distinta altura.

En la base superior de la caja existe un orificio

50 circular por el que asoma el émbolo -7-, cuyo émbolo es accionado por el mancral o rueda de brazos -6- que interiormente actúa sobre un conjunto de piñón y sin-fín para originar por su giro la elevación o descenso de dicho émbolo.

55 Por una ranura practicada en la cara frontal de la caja -2- sobresale una aleta -9- que permite conocer la posición del émbolo -7-. Posteriormente presenta otra ranura por la que sobresale en pequeña proporción un pequeño diente solidario del émbolo, con función de guía.

60 La forma de utilización de este juguete es muy sencilla: Con una paleta adecuada, de la que va provisto el juguete, se llena una de las cápsulas-muñeco -10- con una pasta del color elegido y que, en dos o más botes, también forman parte del juguete. Seguidamente se coloca dicha cápsula en la posición de trabajo, deslizando su reborde o pestaña inferior -11- por la guía inferior -6- hasta hacer tope con el
65 respaldo -5-, y se comienza a girar la rueda -8- para que el émbolo -7- penetre en el interior de la cápsula, presione a la pasta y comience a brotar el pelo -12- y/o la barba -13-, como se aprecia en el muñeco -14- de la figura 7ª.

70 El casco -15- que se abre y cierra girando en -16-, también está provisto de salientes inferiores, por lo que puede introducirse por las guías superiores -6- cuando está colocada la cápsula -10-, quedando aplicado sobre ella pero de-

BAD ORIGINAL

jando un espacio libre sobre la cabeza, a fin de que la pasta rellene dicho hueco y se molde mediante el labrado interior a manera de peinado permanente -17-, (muñeco -18- de la figura 7^a).

El juguete incluye una pluralidad de muñecos- cápsula, uno o más botes de pasta y accesorios varios como peine, cepillo, tijeras, navaja de afeitar, etc.

Evidentemente, respecto a lo descrito e ilustrado, pueden introducirse en la práctica cuantas modificaciones de detalle que no alterando lo esencial de este juguete, tengan cabida en el marco de las reivindicaciones que siguen.

N O T A

Descrito suficientemente el objeto de esta solicitud de Modelo de Utilidad, se declaran de novedad en España las siguientes:

REIVINDICACIONES

10 1ª.- Un juguete, que se caracteriza por componer-
se de un cuerpo inyector, varios muñecos en forma de cápsu-
la, uno o más recipientes de pasta, casco complementario y
diversos utensilios de peluquería, estando constituidos los
muñecos-cápsula por sendas cápsulas tubulares, cerradas en
95 cúpula por arriba y abiertas por abajo donde forman un re-
borde o pestaña anular plana, cuyas cápsulas han sido pinta-
das exteriormente como muñecos, presentando además en las
zonas en que tales muñecos hayan de tener pelo o barba, una
multitud de orificios, por lo que al salir por ellos la pas-
ta colocada dentro de la cápsula, forzada por la acción del
100 inyector, parece brotar el pelo y/o barba del muñeco.

2ª.- Un juguete, según la reivindicación anterior,
que se caracteriza además porque el cuerpo inyector tiene
en su interior un émbolo que se mueve verticalmente por giro
105 de un mando externo, llegando dicho pistón a sobresalir por
la parte superior para que, introduciéndose en la cápsula su-
jeta en dicha parte, fuerce la salida de la pasta previamen-
te colocada en la cápsula, existiendo en dicha parte superior
unas ranuras laterales de guía para retener el reborde infe-
rior de cada cápsula.
110

3ª.- Un juguete, según las reivindicaciones anterio-
res, que se caracteriza por contar también con una pieza seme-
jante a las cápsulas, pero articulada en su centro y con la

115 la parte superior más ensanchada y labrada interiormente,
y la inferior con igual reborde o pestaña plana, para dis-
ponerse en las ranuras adyacentes a las anteriores, todo ello
con el fin de que la pasta, al salir por los orificios de la
cápsula ocupe el espacio comprendido entre ésta y el casco
para moldear la pasta imitando el peinado permanente.

120 4ª.- UN JUGUETE.

Todo tal y como se describe y reivindica en la pre-
sente Memoria Descriptiva que consta de seis hojas y se ilus-
tra con los dibujos que la acompañan.

Madrid, a veintisiete de Julio de mil novecientos
setenta y ocho.

JAVIER IGLESIAS RODRIGUEZ

p. a.



FIG. 1

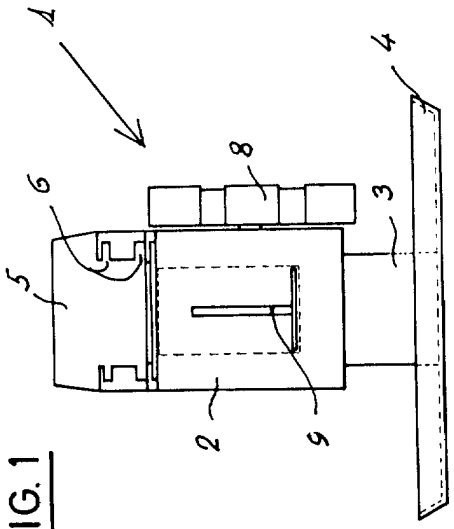

FIG. 2

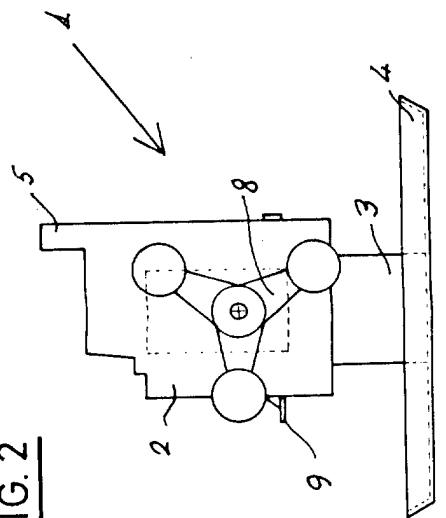

FIG. 3

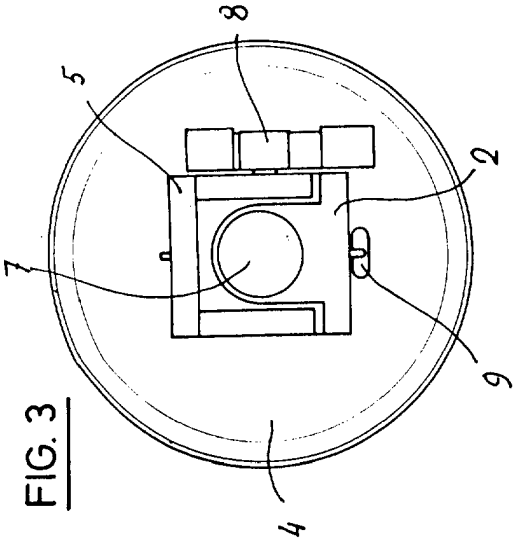

FIG. 4

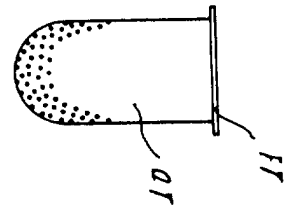

FIG. 5

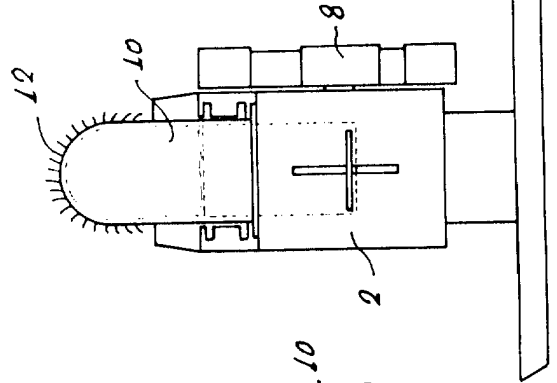

FIG. 6

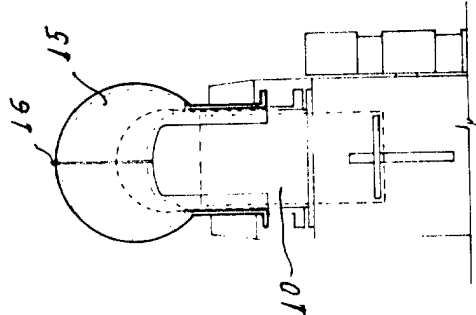
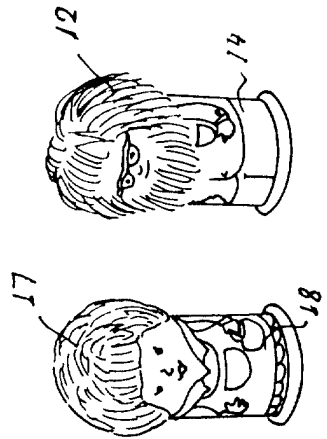

FIG. 7



Madrid, 27 de Julio de 1978