

237400

MINISTERIO DE INDUSTRIA Y ENERGIA

Registro de la Propiedad Industrial



ESPAÑA

19 ES	11 NUMERO	10 Y
	21	
22	FECHA DE PRESENTACION	
	21 JUL 1973	

237400

MODELO DE UTILIDAD

Concedido el Registro de acuerdo con los datos que figuran en la presente descripción y en...

30 PRIORIDADES: 31 NUMERO	32 FECHA	33 PAIS
CALUCADO		

47 FECHA DE PUBLICIDAD	51 CLASIFICACION INTERNACIONAL
	B65G

54 TITULO DE LA INVENCIÓN
PLATAFORMA DE CARGA

71 SOLICITANTE (S)
GEPLASMETAL S.A.

DOMICILIO DEL SOLICITANTE
Camino Somport, s/n - ZARAGOZA

72 INVENTOR (ES)

73 TITULAR (ES)

74 REPRESENTANTE
D. JOSE MIGUEL GOMEZ-ACEBO Y POMBO

El presente Modelo de Utilidad se refiere a una plataforma de carga, del tipo que comprenden un piso rectangular resistente, a base de chapa, que queda reforzado mediante una estructura inferior formada por vigas longitudinales y travesaños intermedios.

Ya se conocen plataformas del tipo indicado cuya dimensión corresponde a la del camión o vehículo de transporte cuya plataforma se sitúa sobre la estructura del camión mediante sistemas de elevación instalados en el propio vehículo. Estas plataformas suelen situarse sobre el suelo para colocar sobre ellas toda la carga que deben transportar, subiéndose al camión una vez completada la carga mediante los mecanismos de tracción y elevación antes citados.

El objeto de la presente invención es conseguir una plataforma del tipo indicado especialmente destinada al transporte de algodón y se sitúan sobre el suelo cerca de las zonas de recolección, con el fin de ir recibiendo las distintas pacas quedando la plataforma con su carga total formando una especie de container que posteriormente se sube al camión mediante los mecanismos de elevación ya comentados.

Con este sistema se consigue que mientras el camión está efectuando un transporte pueda irse cargando otra plataforma sin interrumpir así la operación de carga.

El objeto de la presente invención es conseguir una plataforma del tipo indicado, de constitución sencilla, de la máxima resistencia con el mínimo peso, para lo cual presenta una especial disposición o configuración en lo que respecta a la estructura resistente de la plataforma.

De acuerdo con la invención, la estructura está compuesta por dos vigas longitudinales intermedias, de sección rec

tangular vertical, dos vigas longitudinales extremas, a base de  
 perfiles en C, con la abertura hacia adentro y de altura bastante  
 inferior a la de las vigas tubulares; dos guías transversales ex-  
 tremas; una serie de travesaños intermedios equidistantes formados  
 5 por perfiles en U, los cuales discurren entre las vigas longitudi-  
 nales intermedias y son de reducida altura respecto a dichas vigas  
 y una serie de travesaños extremos que discurren entre cada par  
 de vigas longitudinales intermedia y extrema, en posición enfren-  
 tada a los travesaños internos, y los cuales están constituidos  
 10 por perfiles en L, cuyo tramo mayor vertical aumenta progresiva-  
 mente de altura desde la viga longitudinal extrema, donde coinci-  
 de en altura con dicha viga, hasta las vigas longitudinales inter-  
 medias, donde su altura es inferior que la de dicha viga.

El conjunto de la estructura descrito se comple-  
 15 ta con un perfil transversal extremo de sección en L invertida,  
 cuyo perfil va unido a uno de los testeros de la plataforma, sobre  
 saliendo de la superficie de la misma superiormente. Este perfil  
 en L lleva soldadas dos pares de placas verticales intermedias que  
 sirven para el montaje de dos rodillos giratorios y un travesaño  
 20 intermedio, sirviendo tales rodillos y travesaño para la conexión  
 de los cables procedentes del mecanismo de elevación del camión  
 o vehículo tractor.

Las vigas longitudinales intermedias van dotadas  
 de un refuerzo constituido por un perfil angular que va acoplado  
 25 y soldado a cada viga sobre la arista inferior interna. Este refuer-  
 zo sirve como carril para el apoyo de la plataforma sobre los ele-  
 mentos de rodamiento de que es portador el camión que ha de trans-  
 portar la plataforma.

La viga transversal extrema libre discurre a to-  
 30 pe con los extremos de las vigas longitudinales y está constitui-

da por un perfil en C, con la abertura hacia adentro y de altura igual a la de las vigas longitudinales intermedias.

5 Por su parte, la viga transversal extrema a la cual va adosado el perfil en L invertida, está constituida por un perfil en C que discurre con la abertura hacia afuera entre las vigas longitudinales extremas y es de altura igual a dichas vigas quedando además a tope con el extremo de las vigas longitudinales intermedias.

10 Entre las vigas longitudinales intermedias se dispone también un perfil angular en U adosado por su alma al travesano interno más próximo al perfil transversal externo en L.

Por último, las vigas longitudinales tubulares intermedias están constituidas por dos perfiles en C enfrentados y unidos entre sí.

15 La disposición descrita está estudiada de modo que con el mínimo peso se obtenga la máxima resistencia con el fin de que la plataforma pueda soportar la mayor cantidad de producto a transportar, reduciéndose así el peso de la plataforma y el costo de la misma.

20 Las características expuestas y otras propias de la invención se comprenderán más fácilmente con la siguiente descripción hecha con referencia a los dibujos adjuntos, en los cuales se muestra una forma preferida de ejecución siendo:

25 La figura 1 una vista en perspectiva inferior de la plataforma.

La figura 2 una vista en perspectiva parcial del testero anterior de la plataforma al que se une el perfil en L invertida.

30 Las figuras 3 y 4 corresponden a un alzado frontal y lateral de la plataforma.

La figura 5 una vista en planta superior de la plataforma.

Como puede verse en los dibujos, la plataforma comprende un piso 1, a base de chapa resistente, reforzado inferiormente por una estructura que está compuesta por dos vigas longitudinales intermedias 2, dos vigas longitudinales externas 3, dos vigas transversales extremas 4, travesaños internos 5 y travesaños externos 6.

Las vigas longitudinales internas 2 son de configuración tubular, de sección rectangular vertical. Por su parte las vigas longitudinales externas 3 son de sección en C con la abertura hacia adentro.

En uno de los testeros la plataforma lleva unido un perfil en L invertido, referenciado con el número 7 el cual va adosado a la viga transversal extrema correspondiente 4. Este perfil en L 7 sobresale de la superficie superior de la plataforma y es portador de dos grupos de placas verticales 8 de las cuales se montan los rodillos 9 y el travesaño 10, elementos estos que sirven para la conexión y paso de los cables de tracción del mecanismo de elevación del camión.

Como se aprecia en la figura 2, la viga transversal extrema 4 adosada al perfil en L 7 discurre entre las vigas extremas 3 y es de la misma altura que ellas, quedando a tope con las vigas longitudinales centrales 2. Por el contrario, la otra viga transversal extrema 4 discurre a tope con todas las vigas longitudinales y es de la misma altura que las vigas longitudinales centrales 2.

Los travesaños internos 5 están constituidos por perfiles en U de reducida altura, que discurren entre las vigas longitudinales internas 2. Los travesaños externos 6 están consti

tuidos por perfiles en L cuyo tramo mayor vertical aumenta de altura progresivamente desde las vigas longitudinales externas 3, donde coincide en altura con ellas, hasta las vigas longitudinales internas 2 donde su altura es ligeramente inferior que la de dichas vigas longitudinales.

Adosado al travesaño interno 5 más próximo al perfil en L 7 va dispuesto un perfil en C 11 adosado por su alma a dicho travesaño.

Las vigas longitudinales internas 2 están constituidas a base de dos perfiles en C enfrentados y unidos. Por su parte las vigas longitudinales 3 están constituidas por perfiles en C con la abertura dirigida hacia adentro.

Como se aprecia en los dibujos, las vigas longitudinales internas 2 van reforzadas en su arista inferior interna mediante un perfil 12 que servirá como patín para el deslizamiento sobre los rodillos de apoyo del camión durante la fase de elevación de la plataforma.

La estructura de esta plataforma está estudiada de modo que tenga la máxima resistencia con el mínimo peso, todo ello con objeto de que el peso o carga a transportar sea máximo mientras que el costo y peso de la plataforma sea mínimo.

Descrita suficientemente la naturaleza del invento así como la manera de realizarlo en la práctica debe hacerse constar que las disposiciones anteriormente indicadas son susceptibles de modificaciones de detalle en cuanto no alteren su principio fundamental.

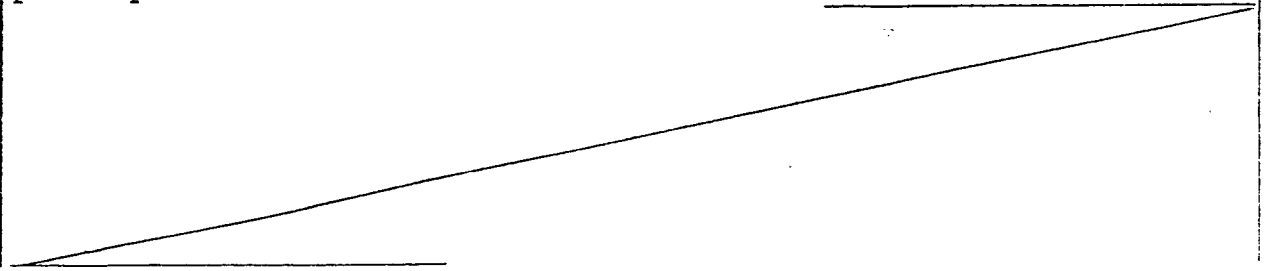

REIVINDICACIONES

1.- Plataforma de carga, del tipo que comprenden un piso rectangular resistente, tal como de chapa, reforzado mediante una estructura inferior formada por vigas longitudinales y travesaños intermedios, caracterizada porque la citada estructura comprende dos vigas longitudinales tubulares intermedias, de sección rectangular vertical, dos vigas longitudinales extremas a base de perfiles en C, con la abertura hacia adentro y de altura bastante inferior a la de las vigas tubulares; dos vigas transversales extremas; una serie de travesaños intermedios equidistantes formados por perfiles en U, que discurren entre las vigas longitudinales intermedias y son de reducida altura respecto a dichas vigas; una serie de travesaños externos que discurren entre cada par de vigas longitudinales intermedia y extrema en posición enfrentada a los travesaños internos, y cuyos travesaños están constituidos por perfiles en L, cuyo tramo mayor vertical aumenta progresivamente de altura desde la viga longitudinal extrema, donde coincide en altura con dicha viga, hasta la viga longitudinal intermedia, donde su altura es inferior que la de dicha viga, completándose el conjunto con un perfil transversal extremo de sección en L invertida, unido a uno de los testeros de la plataforma, de la que sobresale superiormente, llevando dicho perfil en L soldadas dos pares de placas verticales intermedias que sirven para el montaje de dos rodillos giratorios y un travesaño intermedio, disponiendo además las vigas longitudinales intermedias de un refuerzo constituido por un perfil angular acoplado y unido a cada viga sobre la arista inferior interna.

2.- Plataforma según reivindicación 1, caracterizada porque la viga transversal extrema libre discurre a tope con los extremos de las vigas longitudinales y está constituida

por un perfil en C, con la abertura hacia adentro y de altura igual a la de las vigas longitudinales intermedias.

5 3.- Plataforma según reivindicación 1, caracterizada porque la viga transversal extrema a la cual se une el perfil en L invertida, está constituida por un perfil en C que discurre con la abertura hacia afuera entre las vigas longitudinales extremas y es de altura igual a dichas vigas, quedando a tope con el extremo de las vigas longitudinales intermedias.

10 4.- Plataforma según reivindicación 1, caracterizada porque comprende entre las vigas longitudinales intermedias un perfil angular en U adosado por su alma al travesaño interno más próximo al perfil transversal externo en L.

15 5.- Plataforma según reivindicación 1, caracterizada porque las vigas longitudinales tubulares intermedias están constituidas por dos perfiles en C enfrentados y unidos entre sí.

20 6.- Plataforma de carga, todo ello tal y como queda sustancialmente descrito en la presente Memoria e ilustrado en los dibujos adjuntos.

Esta Memoria consta de siete hojas escritas a máquina por una sola cara.

Madrid, 21 JUL 1978

GEPLASMETAL S.A.  
J. M. GOMEZ ADESS Y PONSU  
p. p. Firmado: J. Suarez Diaz

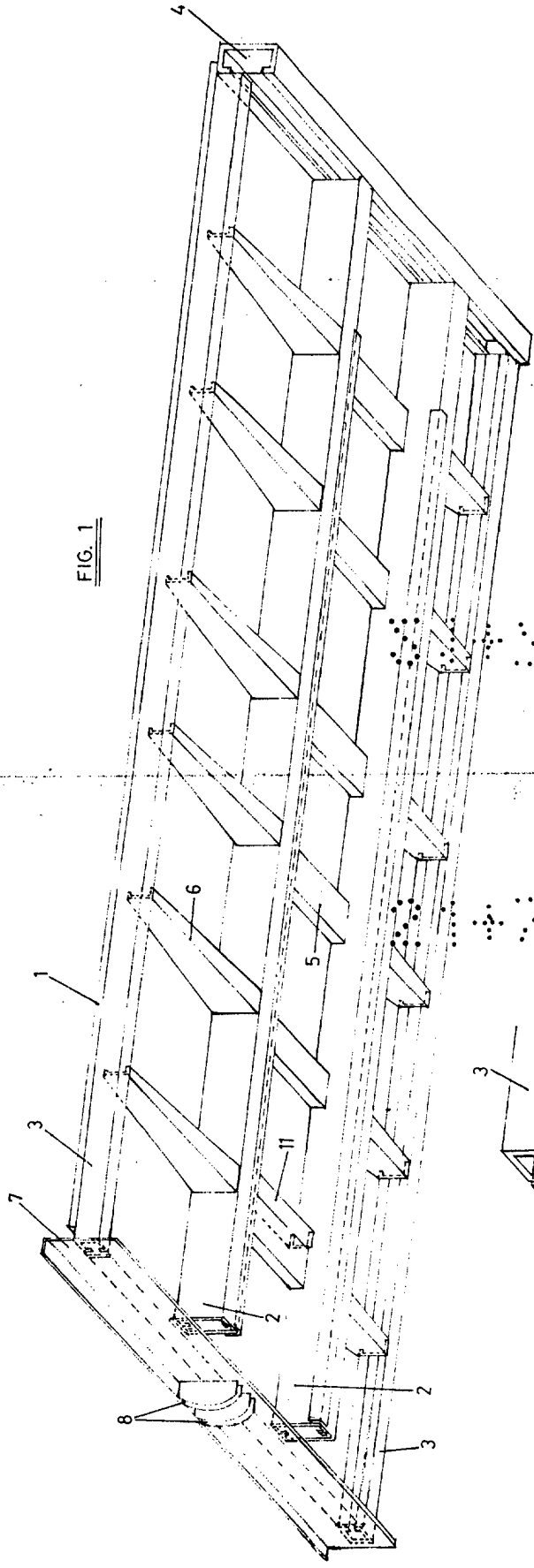

FIG. 1

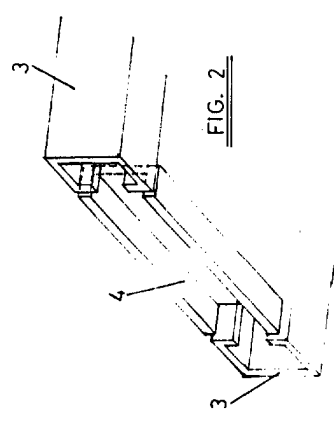

FIG. 2

21 JUL 1978

M. J. J. J.

21 JUL 1978

M. J. J. J.

21 JUL 1978

21 JUL 1978

21 JUL 1978

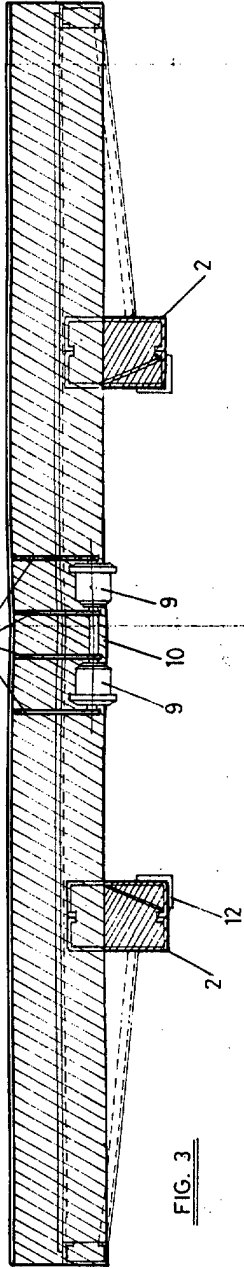

FIG. 3

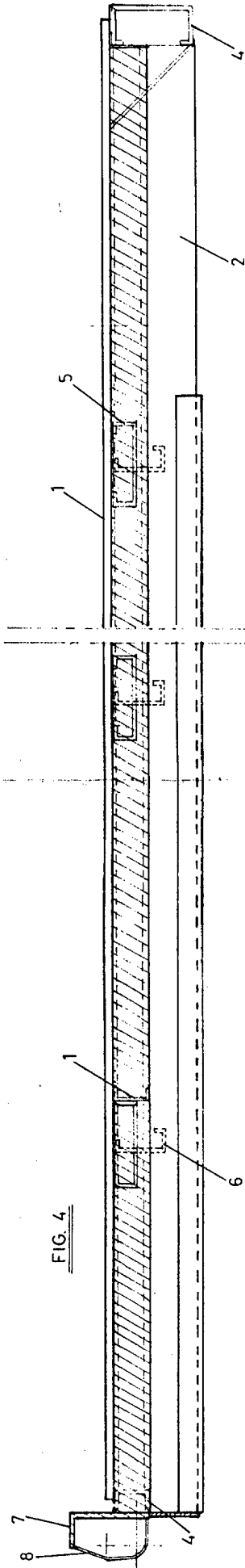

FIG. 4

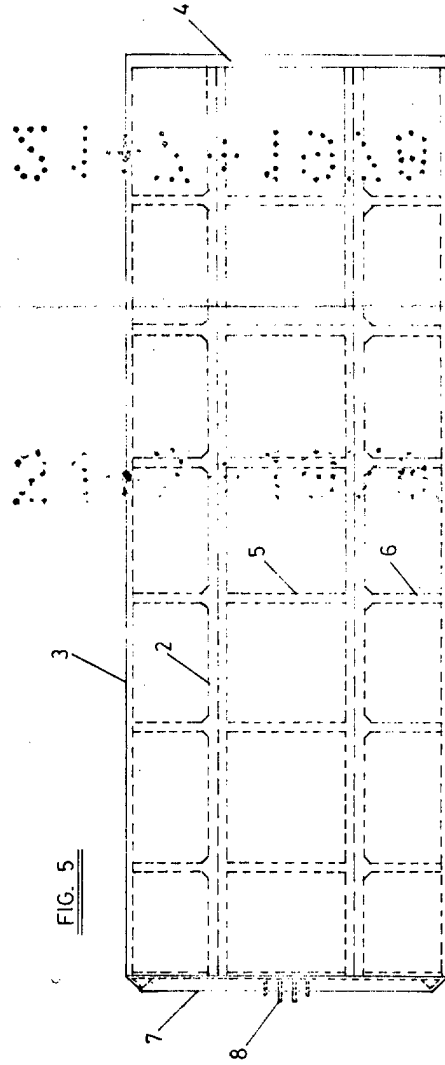

FIG. 5

RECORRIDO

RECIBO

Madrid 21 Jun 1972

J. M. GONZALEZ PASCUAL  
P.º Titular de la Oficina de Patentes