

MINISTERIO DE INDUSTRIA Y ENERGIA

Registro de la Propiedad Industrial



ESPAÑA

19	ES	11	NUMERO	237380	10	Y
		21				
		22	FECHA DE PRESENTACION			

237380

MODELO DE UTILIDAD

30 PRIORIDADES:		32 FECHA	33 PAIS
31 NUMERO			
47 FECHA DE PUBLICIDAD		51 CLASIFICACION INTERNACIONAL	
54 TITULO DE LA INVENCIÓN			
"MUÑECO ENVASE PERFECCIONADO"			
71 SOLICITANTE (ES)			
D ^a ROSA ARDERIUS VILARRUBI			
DOMICILIO DEL SOLICITANTE			
Folgarolas, nº 4 y 6 - 1 ^o 4 ^a		BARCELONA	
72 INVENTOR (ES)			
73 TITULAR (ES)			
D ^a ROSA ARDERIUS VILARRUBI			
74 REPRESENTANTE			
D. JAIME ISERN CUYAS, Agente Oficial de la Propiedad Industrial.			

MEMORIA DESCRIPTIVA

El presente modelo de utilidad se refiere a un muñeco envase perfeccionado.

5. Más concretamente, en la invención se ha ideado un muñeco de tipo componible mediante el acople de las partes integrantes del mismo, cuyas partes son obtenidas en material moldeado, preferentemente plástico, estando provistas las referidas partes de los medios de acople, correspondientes obtenidos en la propia operación de moldeo.

10. En líneas generales, el muñeco motivo de la invención se caracteriza por comprender dos partes fundamentales que integran la zona del tronco y las extremidades inferiores, y cuyas partes se acoplan coaxialmente, siendo susceptibles de girar una con respecto a la otra, para conseguir diversas posiciones o actitudes en el muñeco.

15. La parte o pieza constitutiva del tronco, integra a su vez una cavidad que se aprovecha como envase para productos diversos, cerrándose superiormente la referida cavidad mediante un cuerpo de tapón que simula el sombrero o tocado adecuado.

20. El citado cuerpo de tronco presenta a su vez 25. medios para el anclaje de los brazos del muñeco, en organización giratoria, cuyos brazos son del tipo que comportan manos a manera de pinza, para el asido de pequeños objetos complementarios del muñeco, tales como herramientas, armas y similares.

La pieza inferior principal, constituye las extremidades inferiores o piernas, truncadas por sus extremos libres, y en los cuales se acoplan unas piezas que simulan los pies, formados por cuerpos monopiezas provistos de espigas-cje que se enchufan en orificios de las antedichas extremidades. Esta organización permite la orientación de dichos pies en una actitud adecuada o bien para conseguir una mayor superficie o base de sustentación.

En la pieza que integra el tronco y en la parte superior del mismo, existe un regresado que integra la cabeza, presentando este regresado una expansión que se corresponde con la cara, cuyas facciones pueden obtenerse por diversos medios convencionales, tales como por impresión, fijación de una etiqueta adhesiva en la que se representan los rasgos de la fisonomía, o bien en la propia operación de moldeado del conjunto de la pieza.

Con el fin de facilitar la explicación, se acompaña a la presente memoria descriptiva de una lámina de dibujos en la que se ha representado un caso de realización que se cita a título de ejemplo.

En los dibujos:

La figura 1, muestra una vista en alzado frontal del muñeco, según el modelo.

La figura 2, corresponde a una vista de perfil del mismo, según la figura anterior.

La figura 3, es una vista seccionada del muñeco en la cual se aprecian las diversas partes integrantes del mismo y el sistema de montaje.

Haciendo referencia a las figuras, se aprecia

en su realización un muñeco que comprende dos piezas principales -1- y -2-, que integran respectivamente la zona de tronco y extremidades inferiores. La pieza -1-, es abierta por ambos extremos, presentando próximo al inferior un tabique de fondo -3-. La pieza -2-, presenta una porción cilíndrica -4-, apta para su enchufe en el extremo inferior de la pieza -1-. Asimismo, dicha pieza -1-, se cierra superiormente por la pieza -5-, que simula un sombrero o tocado, y que merced al faldón -6-, realiza una función de tapón para la cavidad -7-, adecuada para contener productos diversos.

Este cuerpo -1-, presenta una zona -8-, resultado de un incremento de diámetro, dotada de una expansión longitudinal -9-, que constituye la cara del muñeco.

El cuerpo -1-, presenta orificios para recibir a presión a los muñecos -10-, de los brazos -11-, que quedan montados de manera articulada, y están provistos de manos -12-, del tipo pinza.

El cuerpo -2-, completa la zona de tronco y conforma las extremidades inferiores -15-, a las cuales se acoplan las piezas -13- de pies, mediante las espigas -14-, solidarias de las mismas, quedando montadas dichas piezas de pie en organización giratoria.

El modelo, dentro de su esencialidad, puede ser llevado a la práctica en otras formas de realización que difieran en detalle de la indicada a título de ejemplo en la descripción y a las cuales alcanzará igualmente la protección que se recaba. Podrá, pues, construirse en cualquier forma y tamaño, con los materiales más adecuados.

dos, por quedar todo ello comprendido en el espíritu de las reivindicaciones.

= . =

N O T A

5. Describo el objeto y utilidad de la presente invención, lo que se declara como no divulgado ni practicado en España, comprende las siguientes reivindicaciones.
10. 1.- Muñeco envase perfeccionado, caracterizado esencialmente por el hecho de comprender dos piezas principales, acoplables coaxialmente y con posibilidad de giro una con respecto a la otra, por encaje de una porción cilíndrica extrema de la pieza inferior en un extremo tubular de la superior; porque dicha pieza superior está
15. constituida por un cuerpo cilíndrico hueco de revolución, provisto de un fondo próximo al extremo de unión con la pieza inferior, estando dicho cuerpo cilíndrico abierto por el extremo superior; porque dicha pieza superior integra el tronco del cuerpo del muñeco, presentando superiormente una zona de mayor diámetro provista de una proyección longitudinal en su borde inferior que constituye
20. la zona de cara del muñeco, cuyas facciones se obtienen por simple impresión, fijación de una lámina adhesiva decorada o bien en la propia operación de moldeo de la
25. pieza; porque la referida pieza de tronco se cierra por su extremo superior mediante una pieza auxiliar que simula un sombrero o tocado, provisto de una prolongación cilíndrica que se aloja ajustadamente en el citado extremo del cuerpo, realizando el cierre del mismo, constitu-

yendo el cuerpo superior del muñeco una cavidad para con-
tener productos diversos; porque dicho cuerpo superior
presenta en puntos diametralmente opuestos de su super-
ficie lateral sendos orificios para recibir a los muño-
nes de respectivos brazos móviles, provistos de manos del
5. tipo pinza, para el agarre de admiñculos complementarios
del muñeco; y porque la pieza inferior principal del mu-
ñeco, constituye las piernas del mismo, estando trunca-
das las mismas según planos rectos con orificios hembra,
10. aptos para recibir a sendas espigas solidarias de unas
piezas independientes que integran los pies, pudiendo los
mismos ser orientados por giro sobre el eje vertical cons-
tituido por las referidas espigas de acoplamiento.

2.- Muñeco envase perfeccionado.

15. Según se describe y reivindica en la presente
memoria descriptiva que consta de 6 páginas foliadas y
escritas a máquina por una sola de sus caras, acompaña-
das de los dibujos reglamentarios.

Madrid, a 20 JUL. 1978

p.a. JAIME ISERN CUYÁS

20.

dv.

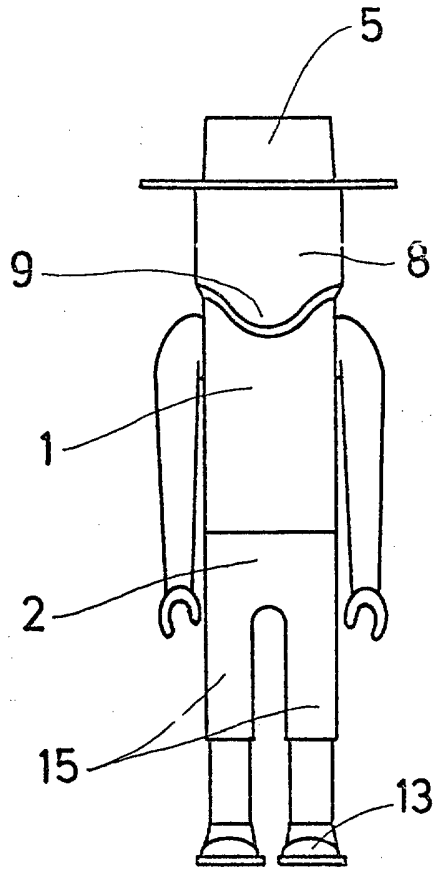

FIG. 1

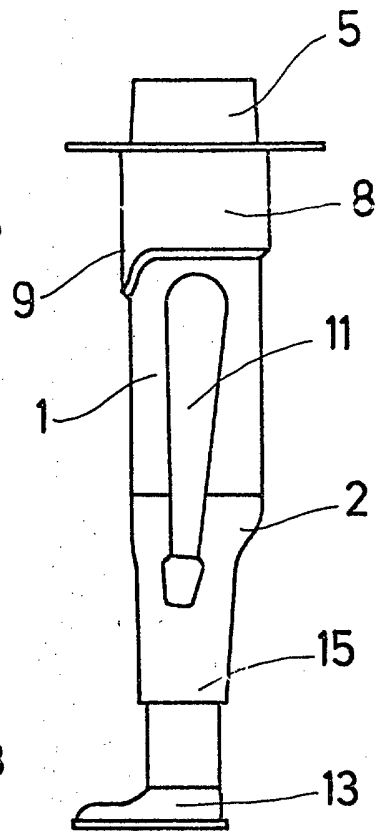

FIG. 2

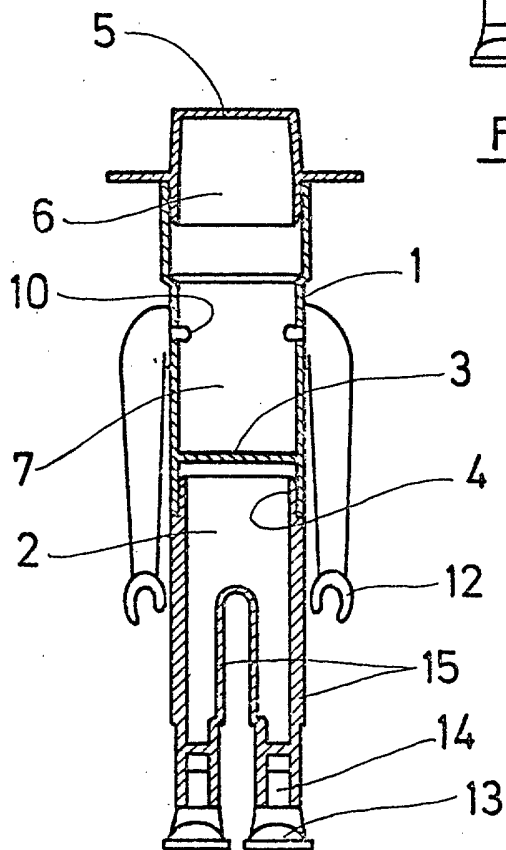

FIG. 3



Madrid, a 20 JUL. 1978
p. a. JAIME ISERN GUYAS
P.P.