



ESPAÑA

19	ES	11	NUMERO	10	Y
		21	236902		
		22	FECHA DE PRESENTACION		

MODELO DE UTILIDAD

1070

30	PRIORIDADES:	32	FECHA	33	PAIS
	31	NUMERO			

47	FECHA DE PUBLICIDAD	51	CLASIFICACION INTERNACIONAL
			E04F

54	TITULO DE LA INVENCIÓN
	"ESCALERA PREFABRICADA"

71	SOLICITANTE (S)
	D <sup>a</sup> AGUSTINA SASTRE PLA

DOMICILIO DEL SOLICITANTE	
C/. Balmes, 401, ático 2 <sup>a</sup>	BARCELONA

72	INVENTOR (ES)

73	TITULAR (ES)
	D <sup>a</sup> AGUSTINA SASTRE PLA

74	REPRESENTANTE
	D. JAIME ISERN CUYAS, Agente Oficial de la Propiedad Industrial.

### MEMORIA DESCRIPTIVA

El presente modelo de utilidad se refiere a una escalera prefabricada.

5. En la invención se ha ideado una escalera de tipo prefabricado, merced a la cual se eliminan los encofrados, con el consiguiente ahorro de mano de obra especializada y de tiempo, todo lo cual deriva en una economía en los costes generales.

10. En líneas generales, el sistema de escalera prefabricada motivo de la invención, es una novedad en el campo de la construcción que elimina múltiples procesos largos y pesados comunes a este tipo de construcciones.

15. La escalera se realiza colocando las bovedillas sobre dos vigas en "L", con lo cual se evitan los encofrados. En el descansillo se colocan dos muretes sobre los que se apoya una viga en "L" y otra viga en "T" invertida. Las vigas de la escalera apoyan sobre la "T" invertida.

20. Con el fin de facilitar la explicación, se acompaña a la presente memoria descriptiva de una lámina de dibujos en la que se ha representado un caso de realización que se cita a título de ejemplo.

En los dibujos:

25. La figura 1, es una perspectiva en la que se muestra dos tramos de escalera formados por pares de vigas en "L" que apoyan sobre las vigas en "T" invertida del descansillo respectivo.

Las figuras 2 y 3, muestran el sistema de apeo de las vigas en "L" sobre las vigas en "T" invertida de los descansillos respectivos.

Haciendo referencia a las figuras, se aprecia en su realización una escalera prefabricada que comprende como elementos integrantes principales dos vigas en "L", -1-, para cada tramo de escalera. Sobre las alas -2- de las vigas se apoyan las bovedillas correspondientes.

5. Dichas vigas -1-, presentan en sus extremos superior e inferior sendos entrantes -3- y -4- para su apeo en las alas de la viga -5-, en "T" invertida y relativa a los descansillos. Esta viga -5- se complementa con una viga en "L", no representada, apoyando ambas sus extremos sobre dos muretes colocados en el descansillo.

10. El modelo, dentro de su esencialidad, puede ser llevado a la práctica en otras formas de realización que difieran en detalle de la indicada a título de ejemplo en la descripción y a las cuales alcanzará igualmente la protección que se recaba. Podrá, pues, construirse en cualquier forma y tamaño, con los materiales más adecuados, por quedar todo ello comprendido en el espíritu de las reivindicaciones.

= . =

20. N O T A

Descrito el objeto y utilidad de la presente invención, lo que se declara como no divulgado ni practicado en España, comprende las siguientes reivindicaciones:

25. 1. Escalera prefabricada, caracterizada esencialmente por el hecho de comprender dos vigas en "L" para cada tramo de escalera, sobre las cuales se colocan las bovedillas; porque los extremos superior e inferior de las vigas antedichas presentan entrantes adecuados en sus extremos para su apeo en las vigas en "T" invertida que forman parte integrante de los descansillos.

sillos respectivos; y porque dichas vigas en "T" invertida se complementan con vigas en "L", que apoyan sus extremos en sendos muretes del descansillo.

2. Escalera prefabricada.

5. Según se describe y reivindica en la presente memoria descriptiva que consta de 4 hojas, foliadas y escritas a máquina por una sola de sus caras, acompañadas de los dibujos reglamentarios.

Madrid, a 27 JUN. 1978

p.a.

JAIMESERN  
P. P.

10.

R/mr

FIG. 1

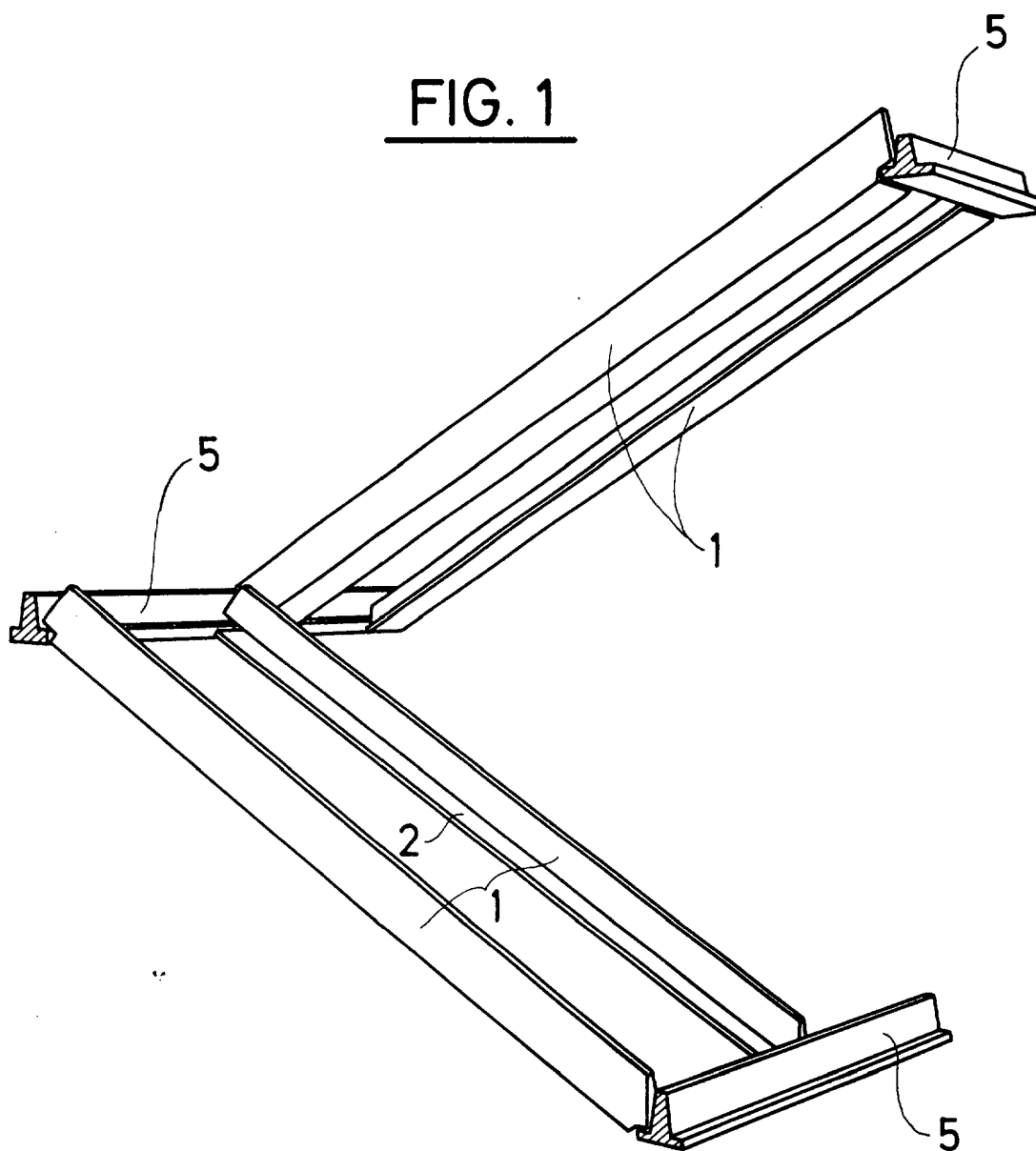

Madrid, a 27 JUN. 1978

p. a.

JAIME ISERN CUYÁS  
P. P.

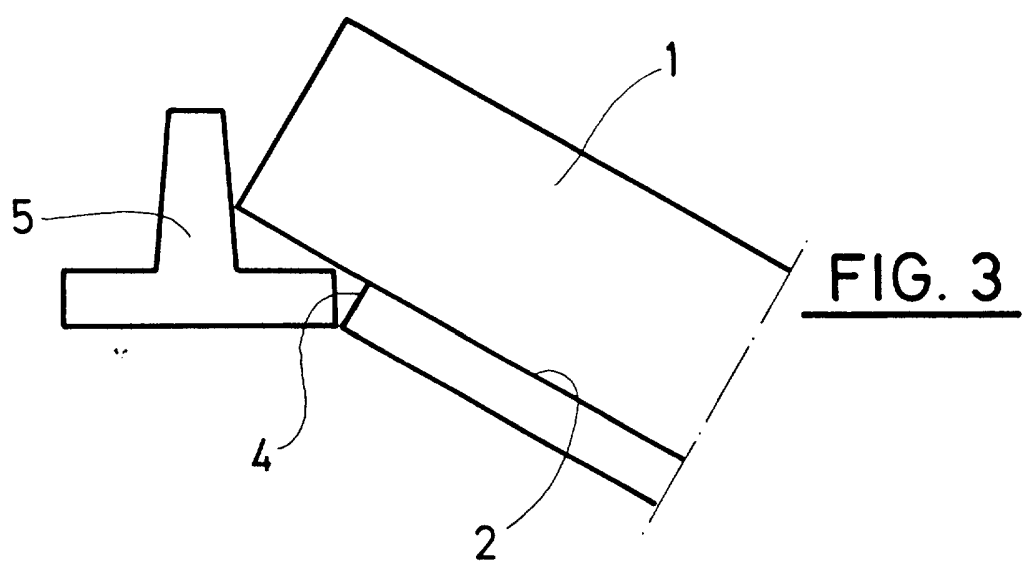
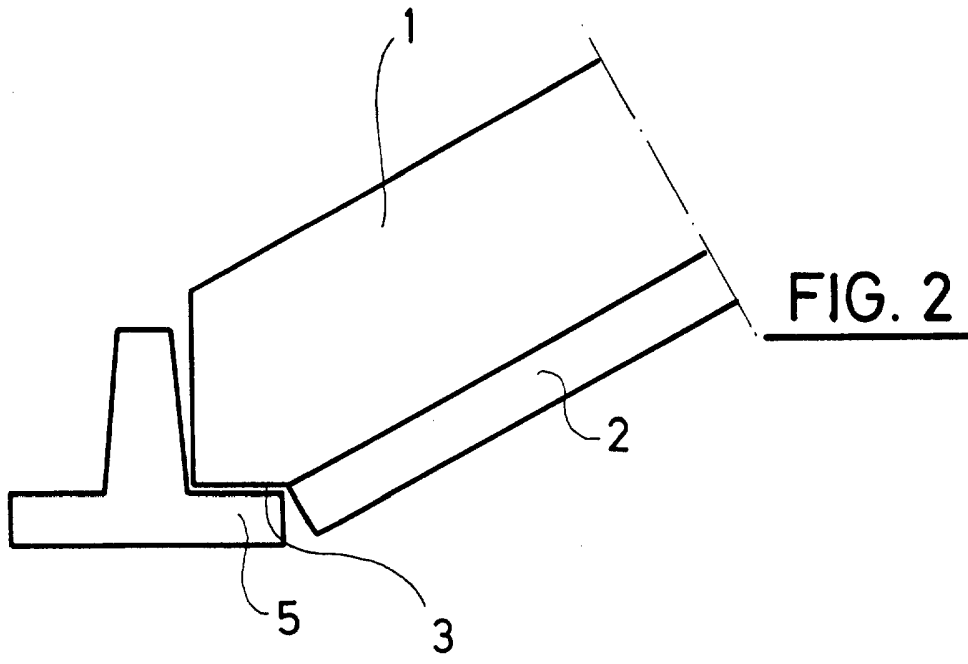

Madrid, a 27 JUN. 1978  
p. a.

JAIME ISERN CUYAS  
P.P.