

ESPAÑA

19	ES	11	NUMERO	10	Y
		21	236850		
		22	FECHA DE PRESENTACION		
			26 JUN. 1978		

MODELO DE UTILIDAD

Concedido el Registro de acuerdo con los datos que figuran en la presente descripción y según el contenido de la Memoria adjunta.

20 NOV, 1978

30	PRIORIDADES:	32	FECHA	33	PAIS
31	NUMERO				

47	FECHA DE PUBLICIDAD	51	CLASIFICACION INTERNACIONAL
			A63H

54	TITULO DE LA INVENCIÓN
"JUEGO DE COMPOSICIÓN".	

71	SOLICITANTE (S)
GOULA, S. A.	

DOMICILIO DEL SOLICITANTE	
Vic (Barcelona), calle de Las Flores, 6	

72	INVENTOR (ES)

73	TITULAR (ES)

74	REPRESENTANTE
Don Ignacio PONTI GRAU	

La presente invención se refiere a un juego de composición, de constitución muy sencilla, pero a pesar de ello, sumamente entretenido y de grandes posibilidades.

Como es sabido, la imaginación y creatividad del niño de corta edad se estimula mediante juegos de composición, en los que el niño puede desarrollar iniciativas y crear nuevas formas. No obstante, tales juegos suelen ser complicados en exceso, y costosos, o bien su simplicidad supone sacrificar posibilidades y reducir el campo de aplicación.

Estos inconvenientes han sido superados mediante el juego de composición objeto de la invención, caracterizado esencialmente por el hecho de que consta de una serie de piezas básicas, de configuración hueca, abiertas por su cara frontal, a modo de habitáculos, y cuyas formas y dimensiones se complementan, cuyas piezas disponen de unas aberturas laterales situadas en posiciones tales que son susceptibles de alinearse al yuxtaponer las piezas.

Para la mejor comprensión de cuanto queda descrito en la presente memoria, se acompañan unos dibujos en los que tan sólo a título de ejemplo, se representa un caso práctico de realización del objeto de la invención.

En dichos dibujos, la figura 1 es una vista en perspectiva de tres piezas básicas antes de su yuxtaposición; la figura 2 es una vista en perspectiva de las tres piezas de la figura anterior, una vez superpuestas; la figura 3 es un detalle en sección longitudinal que muestra dos piezas superpuestas con sus aberturas enfrentadas; y las fi-

guras 4 a 7 muestran en alzado frontal, diversas combinaciones que pueden realizarse con las piezas básicas citadas.

El juego de composición descrito consta en los dibujos de tres piezas básicas -1-2-3-, cuyas formas y dimensiones son convencionales, si bien, ventajosamente, deben
5 complementarse entre sí. Estas piezas son huecas y están abiertas por su cara anterior, de forma que son accesibles a fin de colocar en su interior piezas complementarias de diversa índole.

10 Las piezas -1-2-3- están dotadas de un número convencional de aberturas -4-, preferiblemente en sus paredes laterales, las cuales, de preferencia, quedan enfrentadas al yuxtaponer las piezas.

Mediante las piezas descritas es posible realizar
15 multitud de combinaciones, de las que ilustran algunos ejemplos, las figuras 4 a 7. El niño puede realizar edificios que simulen viviendas, escuelas, fábricas, hospitales, y otros. El juego puede completarse opcionalmente con piezas de diversa índole, no representadas, que simulen el mobiliario
20 adecuado al tipo de edificio representado. Estas piezas complementarias, o incluso muñecos o figuras convencionales, pueden colocarse en el interior de los distintos habitáculos o compartimientos de que consta la edificación formada, gracias a que su cara anterior es accesible.

25 Las piezas pueden agruparse y deshacerse cuantas veces se desee, puesto que, en principio, no disponen de medios de fijación.

Serán independientes del objeto de la invención

los materiales empleados en la construcción de las distintas piezas que componen el juego, formas y dimensiones de las mismas, y cuantos detalles accesorios puedan presentarse, siempre y cuando no afecten a su esencialidad.

- . -

R E I V I N D I C A C I O N E S

1. Juego de composición, caracterizado esencialmente por el hecho de que consta de una serie de piezas básicas, que pueden repetirse en número indeterminado, las cuales son de configuración hueca y abiertas por su cara anterior, y simulan habitáculos, cuyo contorno y dimensiones se complementan para que puedan yuxtaponerse y apilarse, cuyas piezas disponen de aberturas, parte de las cuales, por lo menos, quedan enfrentadas al yuxtaponer las piezas.

2. Juego de composición.

La presente memoria descriptiva consta de cinco hojas foliadas, escritas a máquina por una sola cara.

Barcelona, 27 de junio de 1978

GOULA, S. A.

P. a.

I. PONTI

P. D.

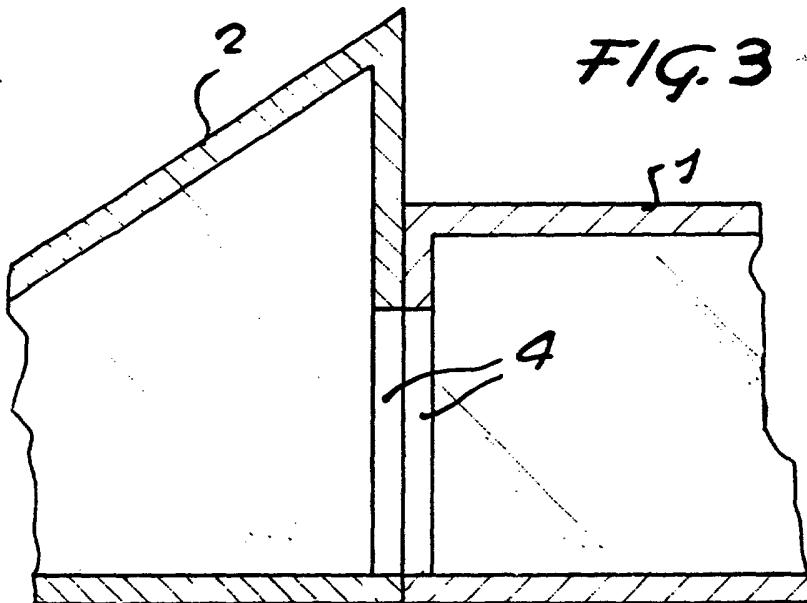
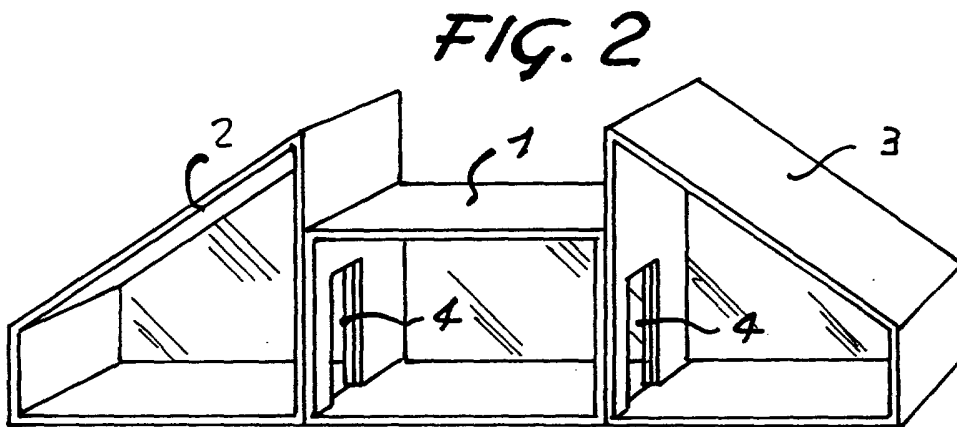
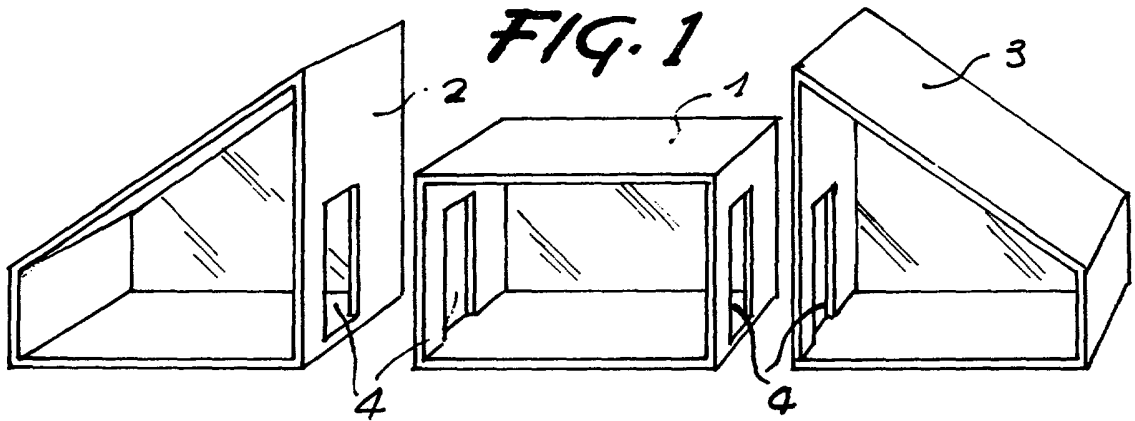

20156/2

Barcelona, 27 de junio de 1978

P.a.

I. PONTI

P.P.

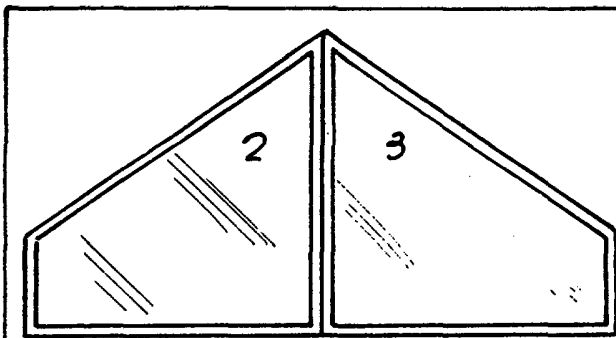

FIG. 4

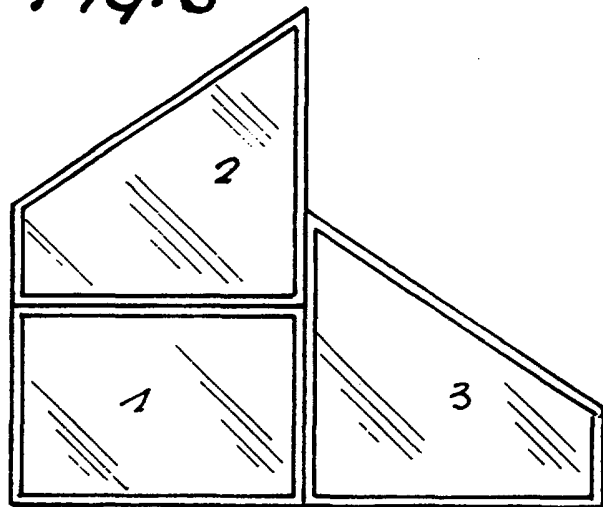

FIG. 6

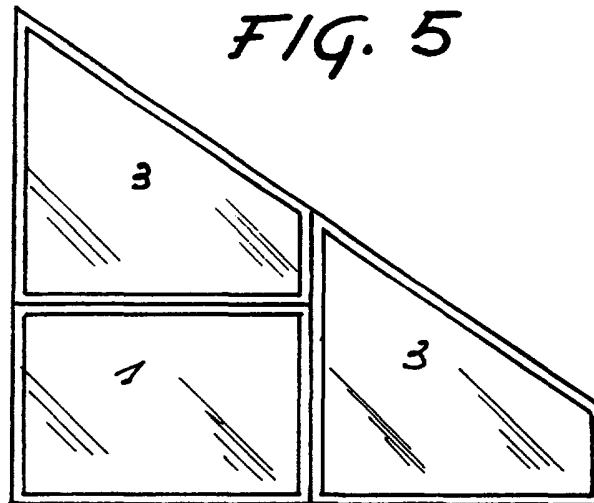

FIG. 5

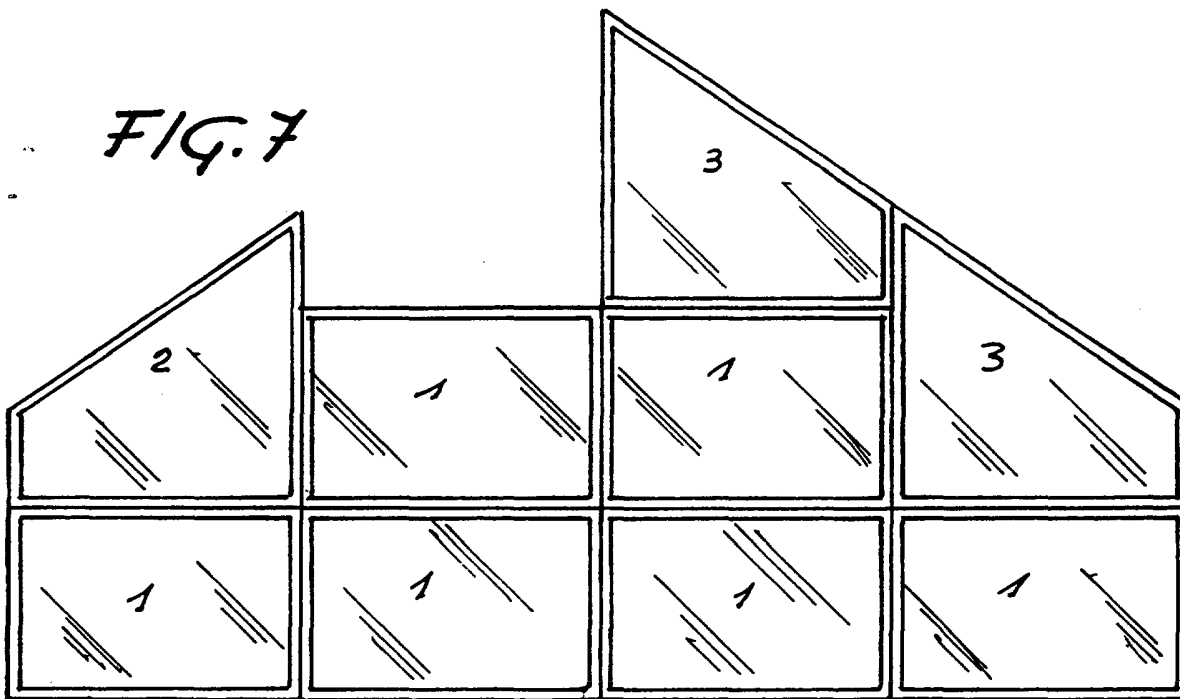

FIG. 7

20706/2

Barcelona, 27 de junio de 1978
p.a.

I. PONTI

p. p.