

ESPAÑA

ES

11

21

22

NÚMERO

236677

Y

FECHA DE PRESENTACION

31 MAYO 1978

236677

MODELO DE UTILIDAD

Presentado al P. I. de España
por el Sr. Durán Olivella
D. Alfonso Durán Olivella y D. Alfonso Durán Olivella
tenido de la Memoria adjunta.

30 PRIORIDADES:		
31 NÚMERO	32 FECHA	33 PAIS
47 FECHA DE PUBLICIDAD		51 CLASIFICACION INTERNACIONAL A47C
54 TITULO DE LA INVENCIÓN "MUEBLE DE REPOSO, MULTIFORME".		
71 SOLICITANTE (S) D ^a Mercedes MONTOBBIO Etcheverría.		
DOMICILIO DEL SOLICITANTE VILANOVA I LA GELTRÚ (Barcelona), Rambla Vidal, 24		
72 INVENTOR (ES)		
73 TITULAR (ES)		
74 REPRESENTANTE D. Alfonso Durán Olivella.		

MEMORIA DESCRIPTIVA

El presente Modelo de Utilidad se refiere a un mueble destinado a constituir un elemento de soporte para facilitar el reposo de su usuario, que se caracteriza por poder adoptar distintas formas y adaptarse a diferentes utilizaciones.

5.

El mueble que se describirá presenta la configuración general de un cuerpo aplanado de estructura flexible, que, al recibir el peso del cuerpo de su usuario, se deforma en el sentido que éste le imprima, pudiendo por consiguiente utilizarse como silla, como sillón, como tumbona, como lecho y como pouf, sustituyendo en cada caso a un mueble de estas características.

10.

La propiedad de deformarse se obtiene constituyendo el mueble objeto de este Modelo en forma de estructura laminar flexible y resistente, hecha, por ejemplo de tejido fuerte con una de sus caras plastificada, y rellenando el interior de la estructura mediante una masa granulada de un material a la vez ligero y resistente, tal como el poliestireno expandido, en bolas o granos de pequeño tamaño.

15.

20.

Para facilitar la explicación, se acompaña a la presente memoria unos dibujos en los que se ha representado, a título de ejemplo ilustrativo y no limitativo, un caso de realización de un mueble de reposo, multiforme, según los principios de las reivindicaciones.

25.

En los dibujos:

La figura 1 es una vista en perspectiva del

nuevo mueble de reposo, y la figura 2 una sección transversal del mismo por un plano vertical indicado II-II en la citada proyección.

5. Las figuras 3 y 4 son sendas vistas del nuevo mueble en disposición tendida y parcialmente elevada del mismo, sirviendo como silla o lecho y como sillón, respectivamente.

10. La figura 5 muestra el desarrollo de las piezas laminares constitutivas del cuerpo del nuevo mueble, cuya unión y posterior relleno constituirá la estructura del mismo.

Los elementos designados con números en los dibujos corresponden a las partes siguientes:

15. -1-, pieza de forma exagonal semirregular y alargada, con una zona ensanchada -2- formante de una base -3- que se unirá a uno de los lados de una pieza exagonal regular -4-, definiendo uno de los extremos del cuerpo del nuevo mueble, en tanto que el otro extremo -5- de la propia pieza se une a uno de los lados de otro exágono regular -6-, de menor tamaño; -7-, abertura provista de un cierre de cremallera o similar, que permitirá dar la vuelta al cuerpo laminar del mueble, tras el acoplamiento de sus partes; -8-, líneas de unión entre las diferentes partes laminares del cuerpo del mueble;

20. obtenidas por costura resistente en la parte correspondiente al revés del tejido formante de las piezas -1-, -4- y -6-, de suerte que, una vez cosidas éstas entre sí, se da la vuelta a la estructura gracias a la abertura

-7-, quedando aquellas líneas de cosido en la parte interna y, en el exterior, solamente unas líneas -9- de separación entre aquellas partes; -10-, hueco formado por adaptación del mueble al cuerpo del usuario.

5. Todo cuanto no afecte, altere, cambie o modifique la esencia del mueble descrito, será variable a los efectos del actual Modelo.

N O T A.

Se reivindica como objeto de este registro por Modelo de Utilidad:

- 1.- Mueble de reposo, multiforme, caracterizado esencialmente por consistir en un cuerpo continente
5. de estructura laminar, hecho de un tejido de elevada resistencia y gran flexibilidad, con una de sus caras, por lo menos, con un acabado de propiedades convenientes desde el punto de vista estético y de tacto, presentando
10. la estructura de cuerpo continente una configuración en planta aproximadamente trapecial alargada y en sección transversal una forma exagonal regular, obteniéndose por asociación de una pluralidad de piezas de configuración exagonal semirregular acoplándose las diferentes
15. piezas por unión cosida de sus bordes adyacentes, precisamente por las caras de dichas piezas correspondientes al dorso de las mismas destinado a definir la parte interna de cada una de las piezas integrantes, resultando esta disposición interna por inversión de todas las
20. piezas integrantes del cuerpo continente gracias a una abertura provista de medios de cierre existente en una de las bases extremas de la misma, resultando la capacidad portante del mueble del relleno del mismo en prácticamente la totalidad de su espacio interno, por una
25. masa granulada de un material ligero y resistente.

Sean cuales fueren las circunstancias que concurran en la esencialidad del Modelo de Utilidad definido en la anterior reivindicación, cuyo objeto es:

2.- "MUEBLE DE REPOSO, MULTIFORME".

Consta la presente memoria de seis hojas foliadas, mecanografiadas por una sola cara y de los dibujos unidos a la misma.

Barcelona, 31 MAYO 1978

P.A. de D^a Mercedes MONTORBIO Etcheverría.

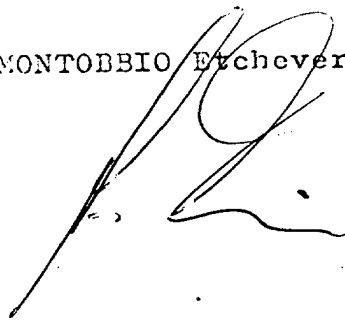

FE/pv.

FIG.1

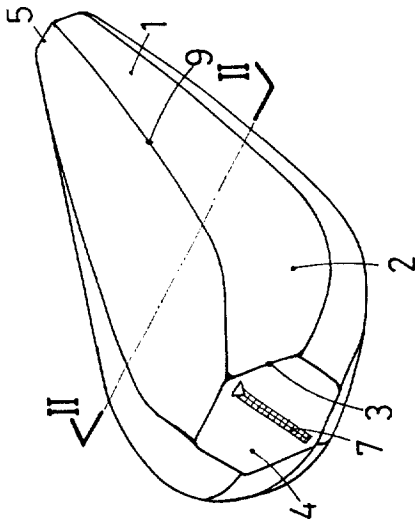

FIG.2

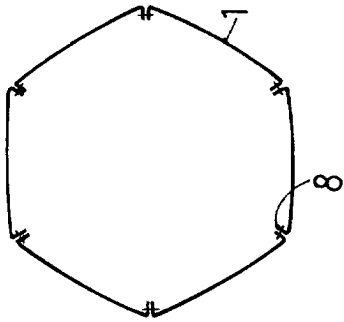

FIG.3

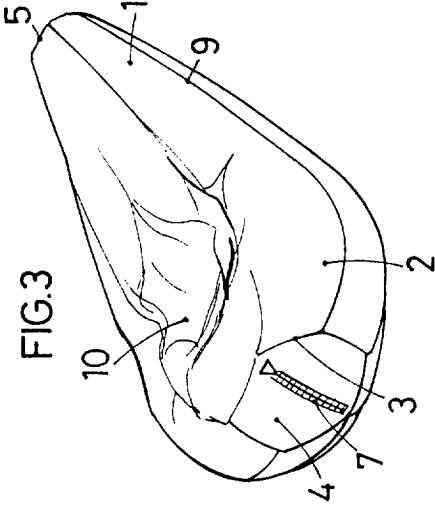

FIG.4

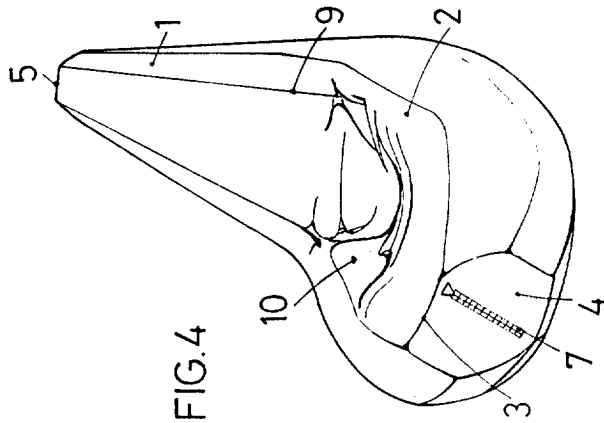
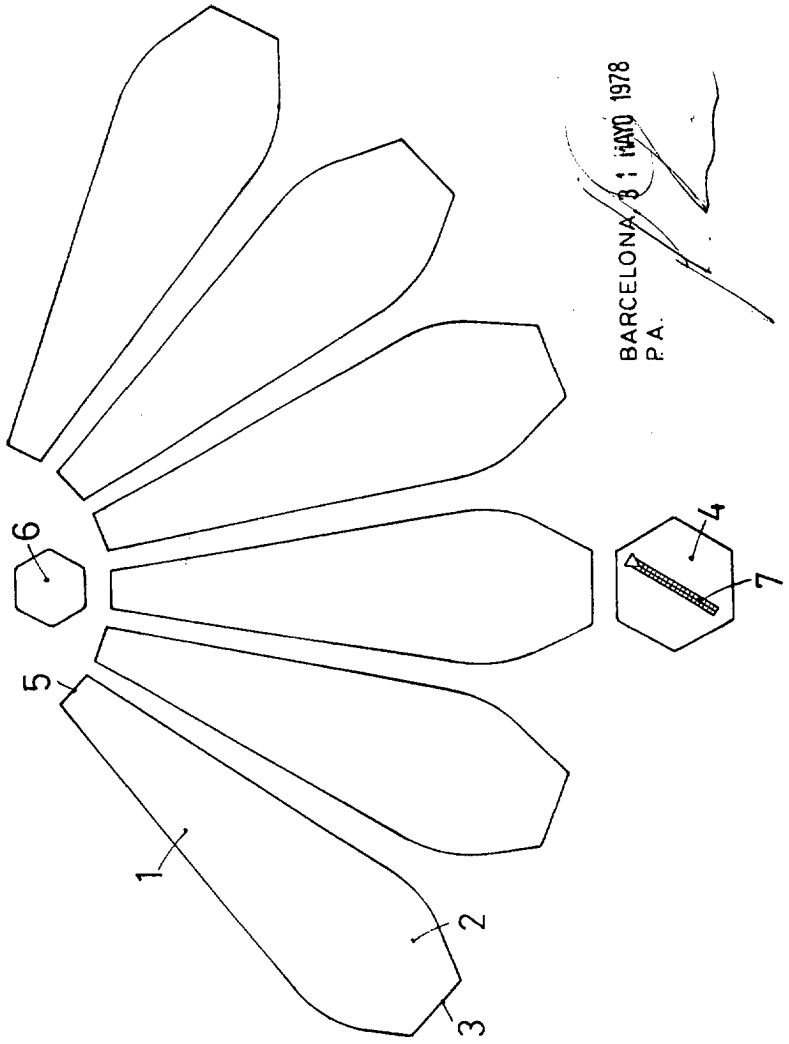

FIG.5



BARCELONA 81 MAYO 1978
P.A.

ESCALA VARIABLE