



ESPAÑA

236534

ES

11

21

22

NUMERO	236534
FECHA DE PRESENTACION	7 JUN 1978

Y

Concedido el Registro de acuerdo con los datos que figuran en la presente descripción y según el contenido de la Memoria adjunta.

MODELO DE UTILIDAD

Fe 7 JUN 1978

30 PRIORIDADES: 31 NUMERO	32 FECHA	33 PAIS
------------------------------	----------	---------

47 FECHA DE PUBLICIDAD	51 CLASIFICACION INTERNACIONAL B42J
------------------------	--

54 TITULO DE LA INVENCIÓN "LIBRO DE DOBLE ENTRADA".
--

71 SOLICITANTE (S) Don Martín SANS ORENGA
--

DOMICILIO DEL SOLICITANTE Barcelona, calle Camprodón, 26

72 INVENTOR (ES)

73 TITULAR (ES)

74 REPRESENTANTE Don Ignacio PONTI GRAU
--

236534

La presente invención se refiere a un libro de doble entrada, el cual es de constitución sumamente original y resulta práctico.

Existen numerosos temas que pueden ser tratados en dos libros que se complementen. Por ejemplo los tomos de una misma obra, de un autor determinado, o bien obras de contenido relacionado entre sí.

Independientemente de esta particularidad, hay un aspecto en cuanto a la presentación del libro, o cualquier otra publicación, sea revista, periódico o cuaderno, que puede mejorarse, a fin de que el dorso de la misma ofrezca un título legible y una presentación de una obra.

De acuerdo con estas premisas se ha ideado el libro de doble entrada objeto de la invención, caracterizado esencialmente por el hecho de que consta de dos grupos de hojas, cada uno de los cuales constituye una unidad debidamente encuadrada, que se hallan unidos por sus bordes en la zona del lomo, quedando dispuestos con la impresión en posiciones invertidas, la de un grupo respecto a la del otro, a fin de que siempre queden en posición correcta para su lectura sea cual fuere el lado por el que se abra el libro.

Para la mejor comprensión de cuanto queda descrito en la presente memoria, se acompaña un dibujo en el que, tan sólo a título de ejemplo, se representa un caso práctico de realización del objeto de la invención.

En dicho dibujo, la figura 1 es una vista en perspectiva de las dos unidades que componen el libro, separa-

450534

das; la figura 2 es una vista en perspectiva del libro montado; la figura 3 es una vista en planta de la zona del lomo, apareciendo las dos unidades abiertas; y la figura 4 es una vista similar, pero con las dos unidades cerradas.

5 El libro de doble entrada descrito consta en los dibujos de dos tomos o unidades completas -1- y -2-, con sus respectivos lomos -3- y -4-, así como cubiertas -5- y -6-.

10 Ambos tomos están unidos por el lomo según una línea longitudinal -7-.

La posición de los tomos -1- y -2- es invertida, con el fin de que el libro en su conjunto siempre quede en posición correcta para su lectura, sea cual fuere el lado por el que se abra el libro.

15 Si bien se ha especificado el ejemplo ilustrado a un libro, la misma realización puede obtenerse con periódicos, revistas o cuadernos.

20 Asimismo, la encuadernación de los dos tomos o unidades puede realizarse al unísono, con un lomo único y con un separador intermedio entre ambas.

En cualquier caso, el libro siempre consta de dos unidades, creando un doble interés de lectura al posible comprador, y permitiendo agrupar obras análogas por cualquier aspecto, o simplemente complementarias.

25 Con ello se obtiene un evidente resultado práctico, al facilitar una doble lectura en una sola realización, a la vez que se estimula la lectura y la adquisición de libros, con evidente ventaja económica.

236534

Serán independientes del objeto de la invención los materiales empleados en la construcción del libro, formas y dimensiones del mismo y cuantos detalles accesorios puedan presentarse, siempre y cuando no afecten a su esencialidad.

5

- . -

236534

R E I V I N D I C A C I O N E S

1. Libro de doble entrada, que se caracteriza por estar constituido esencialmente por dos grupos de hojas, cada uno de los cuales constituye una unidad, de preferencia debidamente encuadrada, cuyos dos grupos se hallan reunidos y solidarizados por la zona del lomo y con sus impresiones en posiciones invertidas, permitiendo la entrada directa a los textos respectivos por cualquiera de las caras del conjunto.

2. Libro de doble entrada, según la reivindicación 1, que se caracteriza por el hecho de que queda prevista la disposición de una encuadración única para las dos unidades con la eventual inclusión de un separador interno entre las mismas.

3. Libro de doble entrada.

La presente memoria consta de cinco hojas foliadas.

Barcelona, 7 de junio de 1978

Martín SANS ORENGA

P. a. I. PONTI

P. P.



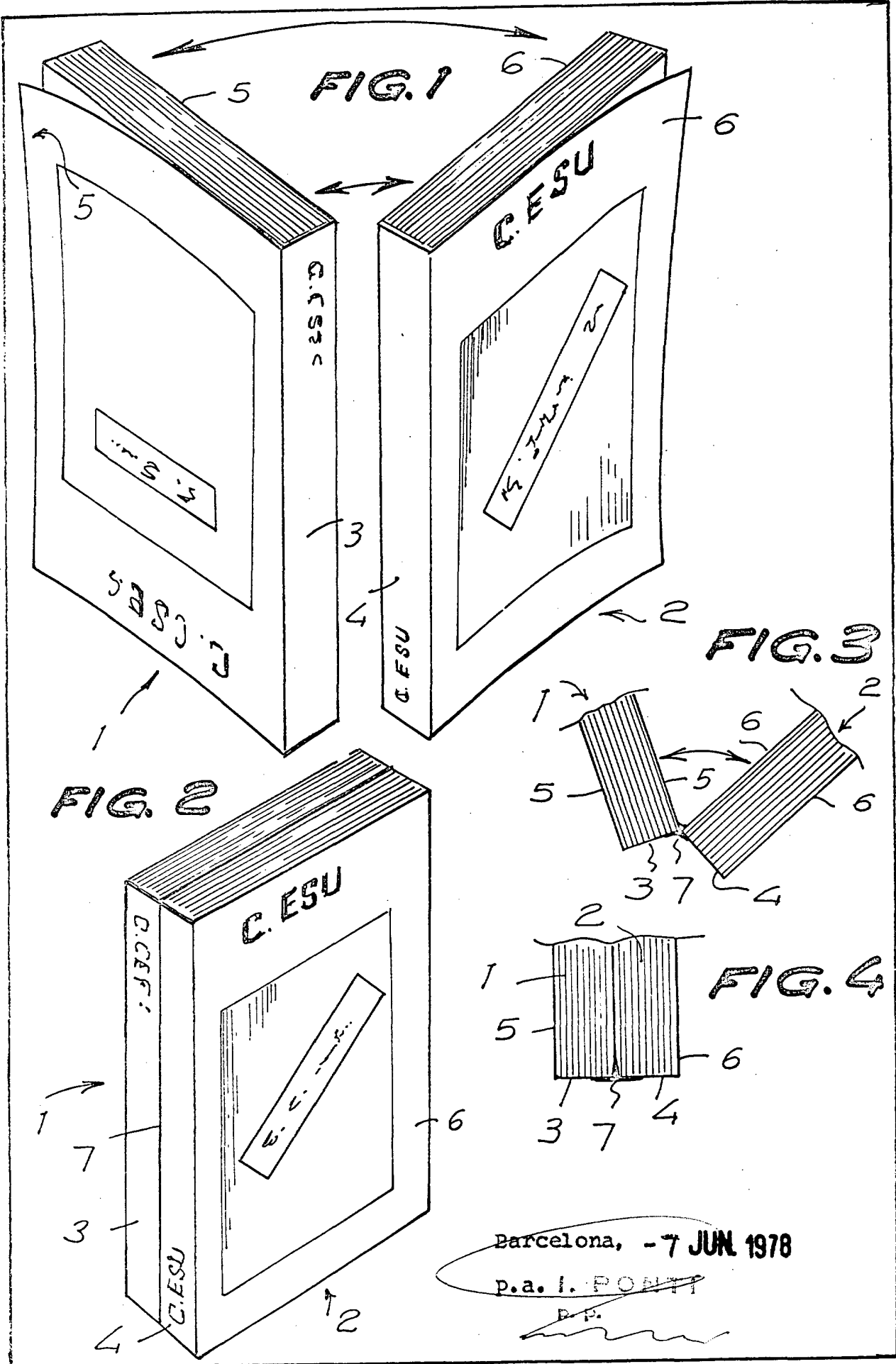

1100907

Barcelona, - 7 JUN 1978

p.a. i. PONTT

D.P.