

MINISTERIO DE INDUSTRIA Y ENERGIA

Registro de la Propiedad Industrial



BAD ORIGINAL

ESPAÑA

235.606⁽¹⁸⁾ ES

(11) NUMERO	235.606	(10) Y
(22) FECHA DE PRESENTACION	25-4-1978	

C - 6 NOV. 1978

MODELO DE UTILIDAD

Concedido el registro de propiedad industrial con el fin de asegurar en la explotación de la invención el derecho de exclusiva de explotación adjunta.

(36) PRIORIDADES:	(31) NUMERO	(32) FECHA	(33) PAIS
	77/04786-B	26-4-1977	Suecia

(47) FECHA DE PUBLICIDAD	(41) CLASIFICACION INTERNACIONAL
	B 62 D

(54) TITULO DE LA INVENCIÓN

MANA CARROCERIA DE VEHICULO RECEPTORA DE CARGA

(61) SOLICITANTE (SI)

AB PLASTIKAROSSE (7704786-B)

DOMICILIO DEL SOLICITANTE

Box 604, 331 03 Skellefteå, Suecia

(72) INVENTOR (ES)

Jens Eriksson, Leif Grimnadal y Erik Höglund

(63) TITULARES

(74) REPRESENTANTE

DOM FERNANDO DE BLASCO DE ALBUQUERQUE (MOD.-3.219)

jgs

BAD ORIGINAL

1 La presente invención se refiere a una disposición nueva y útil en carrocerías de vehículos.

5 El objeto de la invención es facilitar la carga y descarga de carrocerías de vehículos receptores de carga en forma de una caja con paredes laterales, un piso, un techo y paredes frontal y trasera, y hacer posible que un vehículo que tenga tal carrocería se utilice para transportar aquellos tipos de mercancías que no se cargan fácilmente en un vehículo convencional del tipo de camioneta o que no puedan cargarse en tales vehículos de ningún modo.

10 Con este fin, se propone de acuerdo con la invención que la parte inferior y la pared frontal de la estructura a manera de caja y las paredes laterales, el techo y la pared trasera de dicha estructura estén dispuestas para formar dos unidades separadas que puedan acoplarse entre sí de manera liberable, estando la unidad que comprende las paredes laterales, el techo y la pared trasera montada de manera desplazable para movimiento en su totalidad en esencia horizontalmente a lo largo de dicho piso o de dicho vehículo respectivamente. Como resultado de tal disposición, cuando es necesario, el piso de la carrocería del vehículo puede descubrirse parcial o totalmente de manera que las mercancías, que pueden ser del tipo más diverso, pueden cargarse rápidamente sobre dicho piso de una manera sencilla y conveniente mientras se utiliza prácticamente cualquier tipo de equipo de carga existente.

20 La unidad que comprende el piso y la pared frontal de la estructura puede estar montada de manera separable en el vehículo para proporcionar la posibilidad de cambiar una estructura receptora de carga por otra, aunque se encuentra dentro del alcance de la invención montar el piso y la pared frontal de dicha estructura firmemente sobre el chasis del vehículo.

30 De manera conveniente, la unidad que comprende las

1 paredes laterales, el techo y la pared trasera de dicha estructura está
provista de patas plegables o medios de soporte correspondientes para so-
portar la unidad de tal manera que sus bordes inferiores queden situa-
dos al mismo nivel que el nivel del piso de la estructura.

5 En el dibujo se ilustra una realización preferida de
la invención. La figura 1 es una vista lateral de una camioneta de re-
parto que tiene una carrocería de vehículo receptor de carga de acuer-
do con la invención. La figura 2 es una vista desde atrás del vehículo
mostrado en la figura 1. La figura 3 es una vista lateral similar a la
10 de la figura 1, pero con parte de la carrocería de vehículo parcialmen-
te desplazada para descubrir el piso de la carrocería de vehículo y una
carga sobre dicho piso.

En el dibujo, la referencia 10 identifica un vehícu-
lo que tiene un chasis 11 y una carrocería receptora de carga a manera
15 de caja 12. La carrocería 12 tiene una pared frontal 13 y una parte in-
ferior o piso 14 que, en la realización ilustrada, está fijamente unida
al chasis 11 mientras el techo 15, las paredes laterales 16, 17 y la
pared trasera 18 de la carrocería 12 forman una unidad que puede acor-
plarse de manera liberable al piso 14 y a la pared frontal 13 por me-
20 dios no mostrados. La unidad 15-18 está provista de patas de soporte
plegables 19 que tienen ruedas 20 destinadas a aplicarse al suelo.
Cuando se desea descubrir el piso 14 para facilitar la carga o descar-
ga de mercancías 21, la unidad 15-18 puede liberarse y separarse del
chasis de vehículo, para descubrir parcial o completamente el piso, de
25 la manera ilustrada en la figura 3. Como se comprenderá la unidad 15-
-18 puede estar también provista de patas de soporte frontales o me-
dios de soporte similares para hacer posible que la unidad sea sopor-
tada sin requerir el concurso de otras partes del vehículo. El propio
vehículo puede estar convenientemente provisto de medios para despla-
zar o retirar la unidad 15-18 a fin de descubrir el piso.

BAD ORIGINAL

4

1

La invención no se limita a la realización ilustrada y descrita, sino que puede modificarse dentro del alcance de las siguientes reivindicaciones. Por ejemplo, el vehículo puede ser un remolque.

BAD ORIGINAL

REIVINDICACIONES

Los puntos que como característica de novedad se presentan para que sean objeto de esta solicitud de Modelo de Utilidad en España, por VEINTE años, son los que se recogen en las reivindicaciones siguientes:

1ª.- Una carrocería de vehículo receptora de carga en forma de una caja que tiene paredes laterales, un piso, un techo y paredes frontal y trasera, caracterizada porque el piso y la pared frontal de la carrocería de vehículo y las paredes laterales, el techo y la pared trasera de dicha carrocería forman dos unidades separadas que pueden acoplarse entre sí de manera separable, estando la unidad que comprende las paredes laterales, el techo y la pared trasera montada de manera desmontable para movimiento en su totalidad en esencia horizontalmente a lo largo de dicho piso o a lo largo de dicho vehículo, respectivamente.

2ª.- Una carrocería de vehículo según la reivindicación 1ª, caracterizada porque la unidad que comprende el piso y la pared frontal está montada de manera separable sobre el vehículo.

3ª.- Una carrocería de vehículo según la reivindicación 1ª o 2ª, caracterizada porque la unidad que comprende las paredes laterales, el piso y la pared trasera está provista de patas plegables o medios de soporte correspondientes para soportar la unidad de tal manera que los bordes inferiores de dicha unidad estén situados al mismo nivel que el nivel del piso.

4ª.- "UNA CARROCERIA DE VEHICULO RECEPTORA DE CARGA".

Tal y como se ha descrito en la Memoria que antecede-

BAD ORIGINAL

de, representado en los dibujos que se acompañan y para los fines que se han especificado.

Esta Memoria consta de seis hojas escritas a máquina por una sola cara.

MADRID, 12 JUN. 1978

P.A.

Fernando de Elzaburu

Por Poder.

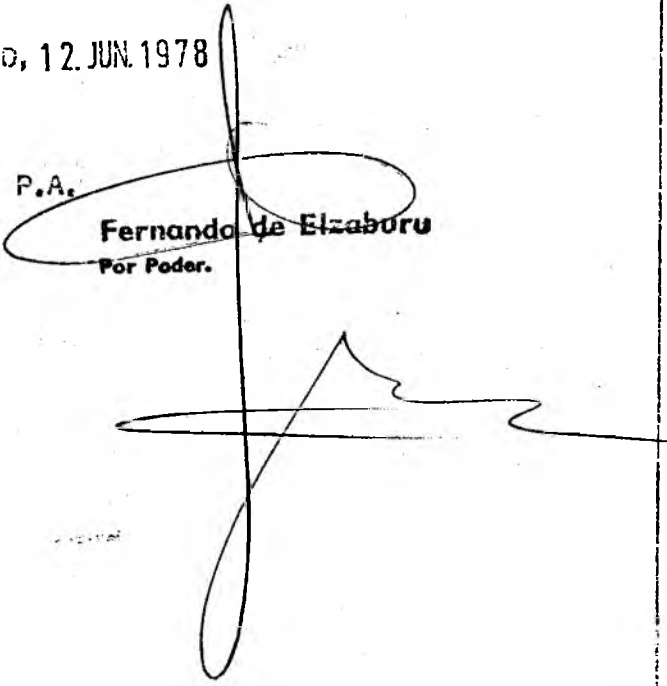
A large, stylized handwritten signature in black ink, consisting of several loops and a long horizontal stroke extending to the right.

Fig. 1

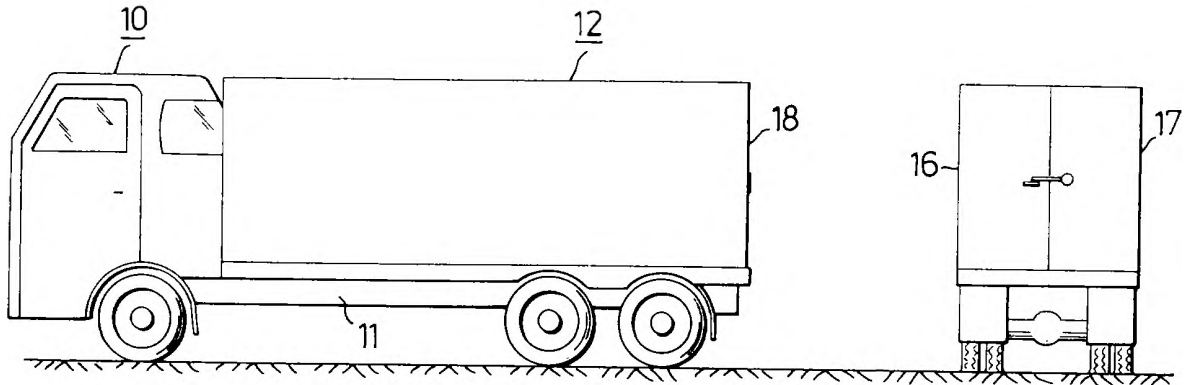


Fig. 2

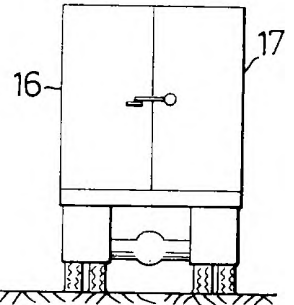
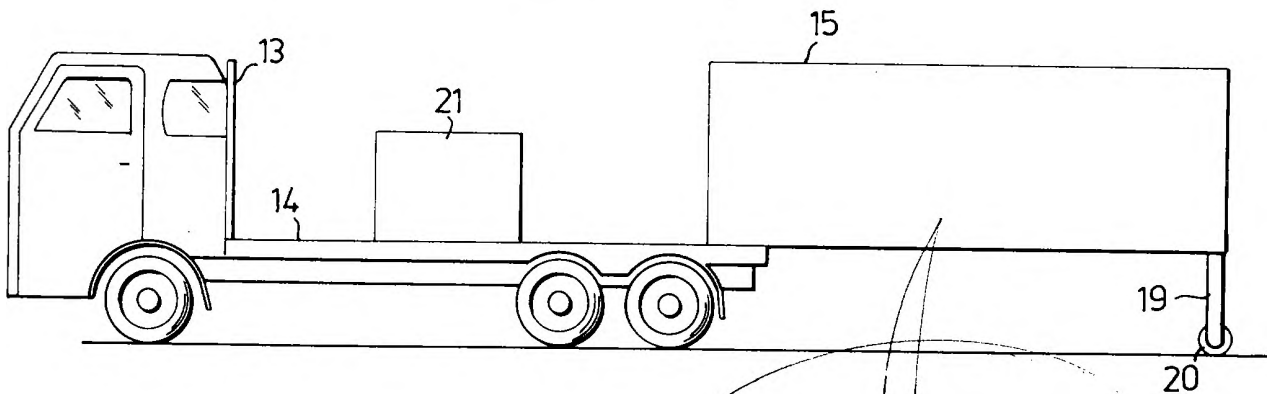


Fig. 3



Fernando de Straburo
Por Poder.