



ESPAÑA

BAD ORIGINAL

(19) ES	(11) NUMERO	(10) Y
(21)	235602	
(22)	FECHA DE PRESENTACION	

MODELO DE UTILIDAD

- 5 OCT. 1978

(30) PRIORIDADES:	(32) FECHA	(33) PAIS
(31) NUMERO		

(47) FECHA DE PUBLICIDAD	(51) CLASIFICACION INTERNACIONAL
	H147B

(54) TITULO DE LA INVENCIÓN

" UNA PLACA REFORZADA PERFECCIONADA "

(71) SOLICITANTE (S)

D. JOSE MUÑOZ VARONA

DOMICILIO DEL SOLICITANTE

Villa Jose Javier SANTO ANGEL (Murcia)

(72) INVENTOR (ES)

D. JOSE MUÑOZ VARONA

(73) TITULAR (ES)

D. JOSE MUÑOZ VARONA

(74) REPRESENTANTE

D. CARLOS BALLESTERO SIERRA

Se trata de una placa reforzada cuya constitución material configura un panel de gran resistencia mecánica ante esfuerzos de tracción, flexión y compresión, partiendo de materiales baratos y de poco peso.

5 La invención se orienta y encamina principalmente a resolver práctica y racionalmente problemas constructivos de componentes de mueblaje en general, tales como tableros de mesas, papeles de separación, estantes, mostradores, baldas, etc, empleando materiales livianos
10 que determinan fabricados de poco peso, sin menoscabo de su calidad de presentación y de su resistencia mecánica, a la vez que su construcción admite grandes series repetitivas que abaratan costes y por tanto el producto final terminado.

15 En esencia consiste en la conjunción y superposición de una pluralidad de elementos laminares de cualquier naturaleza tales como cartón, cartulina, papel, plástico, viruta aglomerada y prensada, cordaje de similares características, etc., los cuales convenientemente unidos,
20 a través de conocidos, conforman un "todo" modular determinante de una placa o panel de formato rectangular, cuadrado, triangular o cualesquiera otra figura geométrica, y de medidas variables de acuerdo con la aplicación material de la misma y de las necesidades funcionales a
25 cubrir.

Para una mejor comprensión de cuanto antecede se acompañan dibujos en los que se representa esquemáticamente la invención que a continuación y con referencia a los mismos se describe detalladamente.

30 En dichos dibujos:

La figura 1ª representa en perspectiva convencional la
placo o panel objeto del presente registro.

La figura 2ª muestra el conjunto o pluralidad de compo-
nentes laminares que conforman el "todo" funcional, to-
talmente separados entre sí.

35

De acuerdo con las figuras que se representan a título
de ejemplo ilustrativo no limitativo, el panel 1 está
integrado por una serie de elementos laminares 2, 3, 4,
5 con intercalación de componentes intermedios 6, 7, 8,
9 de naturaleza diversa, tal como cordaje, viruta, etc,
que unifican el conjunto y lo solidarizan , formando
un "todo" monobloque de espesor variable y medidas plu-
rales representado gráficamente en la figura 1ª.

40

Descrita suficientemente la naturaleza y alcance de la
presente invención, así como una forma preferida de po-
derlo llevar a la práctica, se hace constar que en el
mismo podrán ser variables los materiales, formas, di-
mensionado y en general todos aquellos detalles acceso-
rios y secundarios que no alteren, cambien ni modifiquen
la esencialidad que se propone.

45

50

Los términos en que queda redactada esta memoria son
ciertos y fiel reflejo del objeto descrito, debiendose
interpretar en su sentido más amplio y nunca con crite-
rio de carácter restrictivo.

55

N O T A

El Modelo de Utilidad que se solicita por veinte años,
según la legislación vigente, deberá recaer de acuerdo,
con las siguientes:

60

REIVINDICACIONES

65 1ª.- "UNA PLACA REFORZADA PERFECCIONADA", caracterizada por comprender una disposición constructiva constituida por una serie de elementos laminares, de cualquier naturaleza como pueden ser cartón, ondulado, cartulina, papel, plástico y en definitiva materiales diversos, con intercalación intermedia de componentes plurales tales como cordaje, tejidos, viruta prensada, que unifican y aglomeran el conjunto conformando un módulo monobloque de 70 formato rectangular, cuadrado, triangular o de cualesquiera figura geométrica y de medidas variables, tanto en espesor, longitud y ancho, todo ello de acuerdo con la aplicación práctica de la placa y de las necesidades funcionales a cubrir por la misma.

75 2ª.- "UNA PLACA REFORZADA PERFECCIONADA",

Según queda sustancialmente descrita y reivindicada en esta memoria descriptiva que consta de 3 hojas numeradas y mecanografiadas por una sola de sus caras y a la que se acompañan dibujos para su mejor comprensión.

25 ABR. 1978

80 MADRID,

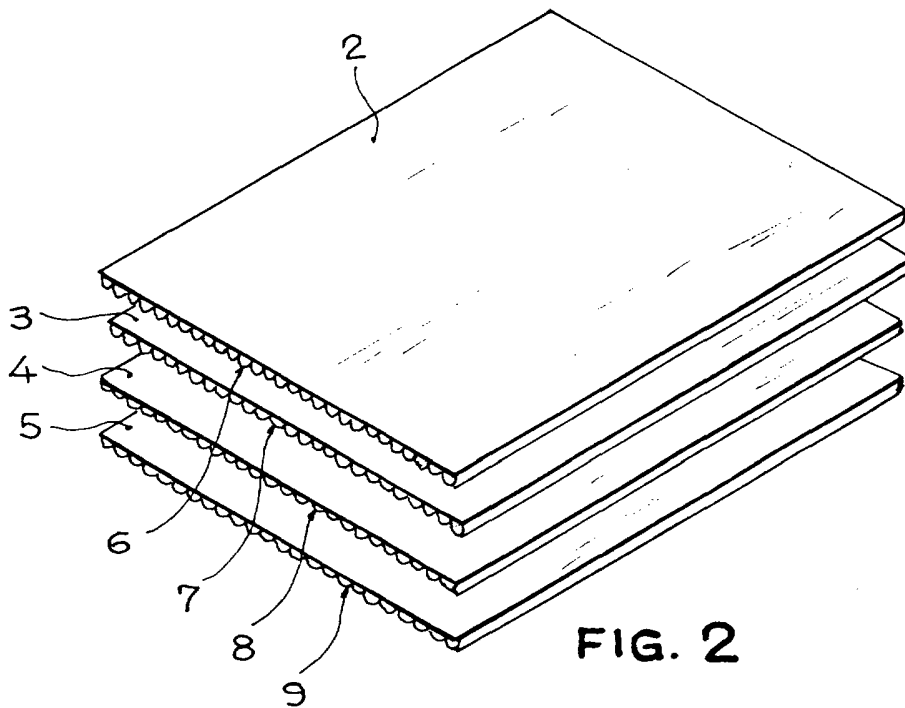
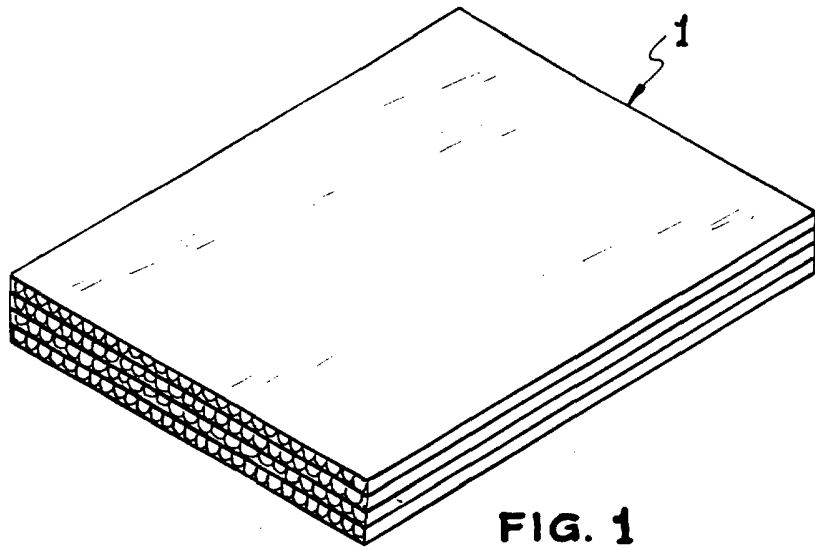

25 ABR. 1978

MADRID,

Carlos Palanca

ESCALA VARIABLE