



ESPAÑA

| | | | | |
|-------|----|-----------------------|--------|------|
| 19 ES | 11 | NUMERO | 235192 | 10 Y |
| | 21 | FECHA DE PRESENTACION | | |
| | 22 | 6-4-78 | | |

MODELO DE UTILIDAD

C-E-10-1978
Cada vez que se solicita de acuerdo con la ley de la propiedad industrial en la presentación de un modelo de utilidad en el contenedor de la memoria adjunta.

| | | |
|-----------------|----------|---------|
| 30 PRIORIDADES: | 32 FECHA | 33 PAIS |
| 31 NUMERO | | |

| | |
|------------------------|--------------------------------|
| 47 FECHA DE PUBLICIDAD | 51 CLASIFICACION INTERNACIONAL |
| | B 65 D |

| |
|---------------------------|
| 54 TITULO DE LA INVENCIÓN |
| ENVASE PERFECCIONADO. |

| |
|-------------------------|
| 71 SOLICITANTE (S) |
| D. Juan FOLCH CASANOVA. |

| |
|--|
| DOMICILIO DEL SOLICITANTE |
| Barcelona, Pasaje de la Merced, nº 17. |

| |
|------------------|
| 72 INVENTOR (ES) |
| |

| |
|-----------------|
| 73 TITULAR (ES) |
| el solicitante. |

| |
|----------------------|
| 74 REPRESENTANTE |
| D. JAIME MAYOL ROCA. |

Es objeto de la idea de este modelo de utilidad, como su enunciado indica, un envase perfeccionado, preferentemente de constitución mixta y aplicable al envasado de productos de pastelería, en particular tartas, integrado en dos piezas o partes provistas de medios complementarios que aseguran su unión, siendo visible el contenido del envase, cumpliéndose con la máxima seguridad y eficacia los fines para los que el modelo ha sido ideado.

De conformidad con la idea del modelo, el envase se constituye en dos únicas piezas, de las que una actúa de base soporte del producto y la otra de cobertura de dicho producto, siendo ésta obtenida por moldeo de material termoplástico laminar, lo que permite la visión del producto envasado. La pieza base soporte, es laminar, preferentemente de cartón, cartoncillo o similar, obtenida por troquelado, en cuya operación se determinan en su contorno orejetas diametralmente opuestas con abertura y línea de doblado que permite su engarce en protuberancias determinadas en caras opuestas de la pieza de cobertura, presentando la base soporte tantas orejetas como protuberancias para engarce y unión tenga la correspondiente pieza de cobertura.

Estas son a grandes rasgos las peculiaridades del envase perfeccionado objeto de la idea de este modelo de utilidad, cuyos detalles y características se pondrán

- más claramente de manifiesto en el transcurso de la descripción que a continuación se da, para la que, para facilitar su comprensión, se hace referencia a la lámina de dibujos en la que de manera un tanto esquemática y tan solo por vía de ejemplo se muestra un caso de posible realización práctica de la idea del modelo. Los detalles que se exponen se dan a título ilustrativo, por tanto esta memoria debe ser considerada sin carácter restrictivo alguno en cuanto a formas, dimensiones, proporciones y materias se refiere.
- 30.
- 35.

En la lámina de dibujos adjunta:

- La figura 1 muestra una vista en alzado del conjunto del envase en que se pone de manifiesto la unión de sus dos únicas piezas componentes por trabado de las orejetas de la base en los salientes de la cobertura.
- 40.

- En la figura 2 se muestra una vista en planta del conjunto envase, con seccionado parcial de la pieza de cobertura, poniéndose de manifiesto en esta representación la particular conformación de las orejetas o apéndices determinados en la pieza base para fijación sobre ella de la correspondiente pieza de cobertura.
- 45.

- Como se aprecia en las figuras enumeradas, el envase que se preconiza está constituido por una pieza laminar -1- que actúa de base soporte, y una pieza de cobertura -2- de material plástico moldeado, la pieza lami
- 50.

- nar -1- base soporte de cartón o similar se conforma por troquelado, en cuya operación se determinan en su contorno unas orejetas o apéndices -3- semicirculares con vaciado semilunar y entalla -4- para fijación sobre ella de la pieza de cobertura -2-, a cuyo fin, en caras opuestas de ésta, se han previsto salientes -5- sobre los que se montan por doblado las orejetas ó apéndices -3- y traban por su entalla -4-. Una de las orejetas -3- del conjunto presenta una prolongación -6- para grafiado o impresión de indicaciones o leyendas relativas al contenido del envase.
- 55.
- 60.

Dada la naturaleza mixta del envase, o sea, base soporte -1- de cartón o cartoncillo, y cobertura -2- de plástico moldeado, resulta un conjunto de gran vistosidad, además de posibilitar la visión de su contenido sin necesidad de abrirlo hasta el momento de su consumo, pudiendo ser abierto y cerrado cuantas veces interese.

65.

De la descripción que antecede y representaciones de la lámina de dibujos, se infiere la constitución, montaje y funcionabilidad del envase perfeccionado que se preconiza, así como las ventajas que ofrece para el fin o cometido a que se destina.

70.

Se hace constar a los efectos oportunos que en el objeto de este modelo de utilidad, se podrán introducir todas aquellas variaciones de detalle que las circunstancias y la práctica pudieran aconsejar, siempre y cuando

75.

REIVINDICACIONES

- 1.- Envase perfeccionado, que se caracteriza -
por comprender una base laminar soporte, conformada por
troquelado, y una cobertura receptáculo conformada por -
85. moldeo, presentando la base en su contorno unos apéndices
semicirculares con abertura y entalla, tantos como salien
tes se hayan previsto en caras opuestas de la cobertura
receptáculo, de modo que al disponerse ésta sobre aqué-
lla, cubbiendo el contenido, las orejetas del contorno de
90. la base se doblan y abaten sobre los correspondientes sa-
lientes de la cobertura en que se traban, quedando unidas
ambas piezas; al menos una de las orejetas de la pieza ba-
se tiene una prolongación para impresión de indicaciones
o leyendas.

95. 2.- ENVASE PERFECCIONADO.

Todo ello tal y como se describe y reivindica
en la presente memoria que consta de cinco hojas mecano-
grafiadas por una sola de sus caras y se ilustra con la
lámina de dibujos adjunta.

100.

Barcelona, 6 de Abril de 1978

D. Juan Folch Casanova.
p.a.

J. MAYOL
p. p.

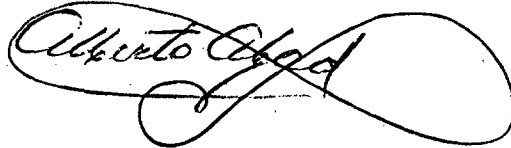

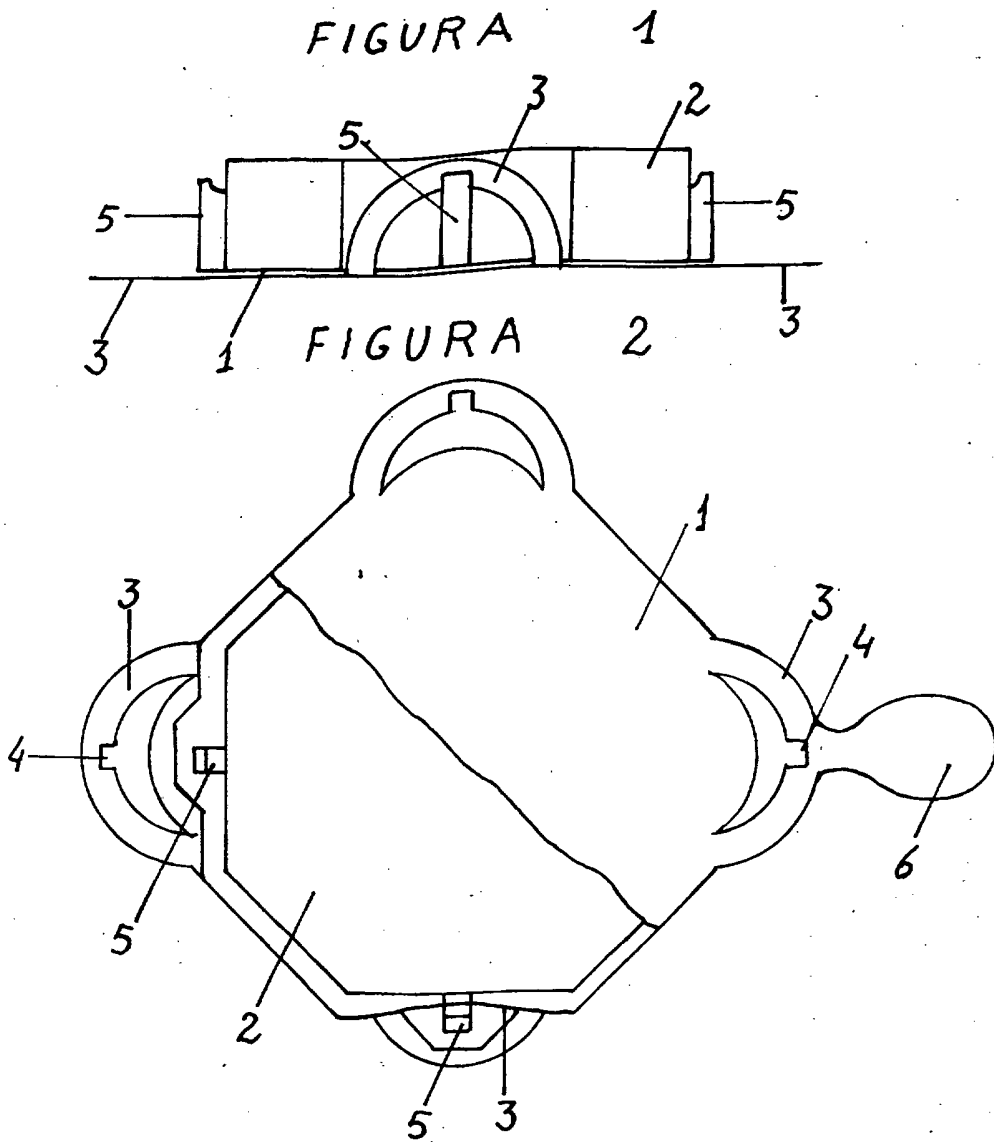

ESCALA VARIABLE

Barcelona, 6 de Abril de 1978

D. Juan FOLCH CASANOVA.

p.a.

J. MAYOL

p.p.