

AÑO 1.957

Expediente núm.

234997



REGISTRO DE LA PROPIEDAD INDUSTRIAL

PATENTE DE INVENCIÓN

MEMORIA DESCRIPTIVA

que se acompaña a la solicitud de

una **PATENTE DE** INVENCIÓN por veinte años, en España

a favor de Veb Traktorenwerk Schönebeck

....., de nacionalidad

alemana domiciliado en (ALEMANIA ORIENTAL) Schönebeck

calle de Leninstrasse núm. 27/28

por:

« " PESCANTE PARA CONDUCTOR, ESPECIALMENTE PARA TRACTORES" »

Nº 947

Agente Sr. NARANJO



234997

MEMORIA DESCRIPTIVA

que se acompaña a una solicitud de patente de invención, por veinte años, para España y sus Posesiones, por PESCANTE PARA CONDUCTOR, ESPECIALMENTE PARA TRACTORES, a favor de la razón social VEB TRAKTORENWERK SCHONEBECK, de nacionalidad alemana, residente en SCHONEBECK (Alemania) Leninstrasse números 27/28.

5

La presente invención se refiere a un pescante para conductor, suspendido por resorte, y de aplicación, en particular, para tractores y vehículos que tengan grandes oscilaciones en la marcha, dotado de una base elástica, realizada por medio de un paralelógramo de gobierno y unos resortes de caucho.

10

En los vehículos que se hallan sometidos a marchas de fuertes vibraciones, es un imperativo, por razones de salud, proteger a los operadores montados en dichos vehículos, al amparo de dichas vibraciones.

15

Se conocen pescantes de conductor, en los cuales, la coquilla del mismo es soportada por un paralelógramo de doble manivela, con la intercalación de un resorte de torsión en caucho, o bien, con apoyo sobre una pieza de caucho, de tal manera que pueda oscilar siguiendo una dirección aproxima-

23 ABR.



234997

madamente vertical. Esta forma de desplazamiento es necesaria para que la posición del conductor, con relación a los órganos de conducción del vehículo, no sea modificada.

20 En otras realizaciones conocidas, la coquilla del pescante no se acciona con desplazamiento vertical, en la forma antes descrita, sino que tiene un desplazamiento hacia atrás, por deslizamiento hacia abajo. El pescante lleva una suspensión elástica, que le es, generalmente, conferida mediante resortes o bien por la ayuda de un amortiguador hidráulico.

25 Las instalaciones hidráulicas son, por lo general, demasiado delicadas para asegurar la elasticidad del montaje del pescante. Los resortes de torsión de caucho, están sometidos a una fuerte acción de desgaste. Los elementos de metal y caucho, son aún insuficientes desde el punto de vista de elasticidad, debido a las características de su disposición.

30 Los resortes de láminas o de espirales corrientes, se quiebran a menudo. Por otra parte, pueden ser causas de accidentes, ya que se puede quedar enganchado entre las láminas o espiras de dichos resortes.

35 Con relación a los inconvenientes conocidos, la presente invención tiene por finalidad, crear un pescante para conductor, con una suspensión suave, que elimine dichos inconvenientes. Dicha invención se caracteriza porque la parte del pescante ejecutará, con relación al eje longitudinal del vehículo, oscilaciones de balanceo, ya que dos coquillas suspendidas independientemente una de otra, soportan un estribo de caucho, por ejemplo, con un estrechamiento en su centro, presentando un grado de dureza que permite obtener

45

28 AB



234997

una flexibilidad progresiva.

La invención se extiende, tanto a las características descritas en la presente Memoria y plano adjunto, como a todas sus posibles combinaciones.

50 La descripción se refiere a un ejemplo de realización de la invención, representado en los planos bajo la forma de una vista en corte, de la suspensión.

55 El estribo de caucho (1) está dispuesto entre las coquillas (3) y (4), suspendidas por la articulación, en forma independiente una de otra, bajo el brazo prolongado del larguero del pescante, de tal manera que se obtiene una flexibilidad progresiva, merced a la disminución de la sección (2) prevista en el centro del estribo de caucho.

60 La invención no queda limitada al ejemplo ejecutivo descrito, ya que puede realizarse de diferentes maneras con variantes de realización, ya que la esencia de la invención recae sobre la utilización de un pescante tal como el que se describe, cualquiera que sea el modo de realizarlo.

- - - - -

65' NOTA - Descrito suficientemente cuanto antecede, sólo resta consignar que lo que se declara nuevo y propio del solicitante, es lo contenido en las siguientes:

REIVINDICACIONES

70 1 - Pescante para conductor, especialmente para tractores, caracterizado por constar de un paralelogramo portador de un estribo de caucho situado entre dos coquillas suspendidas independientemente una de otra, lo que permite al asiento ejecutar movimientos de desplazamiento de balanceo, con relación al eje longitudinal del vehículo.

23 A



234997

75

2 - Pescante para conductor, según reivindicación 1ª, caracterizado por haberse previsto una disminución de la sección del estribo, en la parte central del mismo.

3 - PESCANTE PARA CONDUCTOR, ESPECIALMENTE PARA TRACTORES.

80

Todo según queda descrito en la presente Memoria, que consta de cuatro hojas foliadas y mecanografiadas por una sola cara, con un total de ochenta líneas y hoja de planos que se acompaña.

Madrid, 23 de abril de 1957,

P.A.

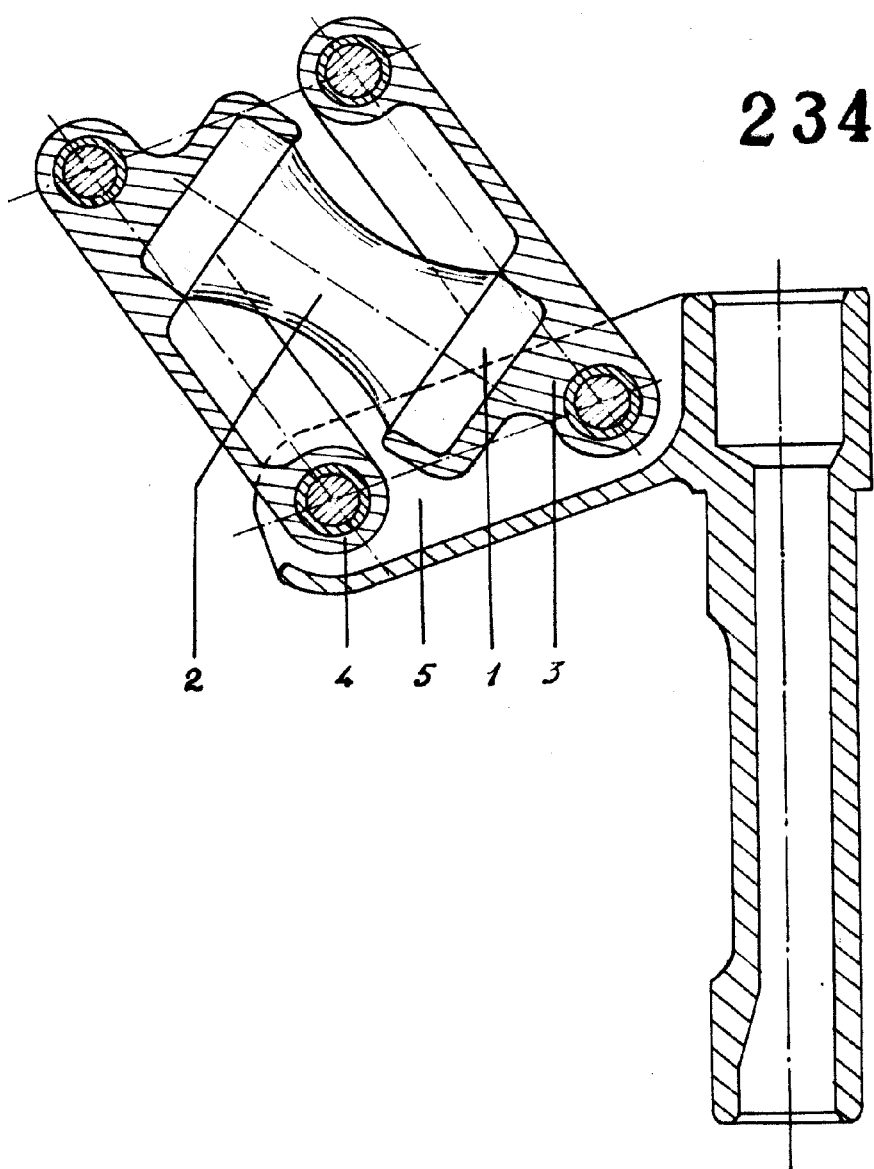

234997

MADRID 23 Abril 1957

[Handwritten signature]

ESCALA VARIABLE