



19	ES	11	NUMERO	234961	10	Y
		21				
		22	FECHA DE PRESENTACION	- 3 MAR. 1978		

Concedido el Registro de acuerdo con los datos que figuran en la presente solicitud.

MODELO DE UTILIDAD

20 SET. 1978

30	PRIORIDADES:	32	FECHA	33	PAIS
	31	NUMERO			

47	FECHA DE PUBLICIDAD	51	CLASIFICACION INTERNACIONAL
			B62B

54	TITULO DE LA INVENCIÓN
	"CARRITO PLEGABLE PERFECCIONADO"

71	SOLICITANTE (S)
	D. Luis Navarro Escalada y D. José María Gispert Busquets

	DOMICILIO DEL SOLICITANTE
	BARCELONA - Felipe II, 289, int. 5

72	INVENTOR (ES)

73	TITULAR (ES)

74	REPRESENTANTE
	D. Luis Durán Cuevas

MEMORIA DESCRIPTIVA

Este Modelo de Utilidad consiste en un carrito plegable perfeccionado, apto para ser utilizado para llevar los alimentos a la mesa durante una comida o similar y devolverlos después a la cocina, permitiendo además ser una eficaz ayuda en cualquier momento en que necesitemos una pequeña mesa para sostener algún objeto, ya que mientras no se utiliza es fácilmente plegable pudiendo guardarse en cualquier rincón.

El carrito que se reivindica viene a sustituir los carritos de té que hasta ahora se han venido utilizando, con grandes ventajas sobre ellos ya que, pudiendo realizar la misma función, en los momentos en que no se usan resultaban aquéllos muy dificultosos de colocar sobre todo en las viviendas modernas, en las cuales lo reducido de sus superficies hacía problemático el dedicar una zona para guardarlos. Con el que se solicita viene a solucionar se este problema tal como se ha indicado anteriormente, pues una vez utilizado puede plegarse, quedando reducido a un cuerpo con muy poca anchura que puede ser colocado en un espacio muy pequeño que es fácilmente encontrable en cualquier hogar.

Para facilitar la explicación se acompaña a la presente memoria una hoja de dibujos en la que se ha representado, a título de ejemplo ilustrativo y no limitativo un caso de realización de un carrito plegable perfeccionado, según los principios de las reivindicaciones.

En los dibujos:

Las figuras 1, 2 y 3 presentan sendas vistas en alzado, de perfil y planta del carrito desplegado.

Las figuras 4, 5 y 6 presentan asimismo vistas en alzado, perfil y planta del carrito en posición de plegado.

Por último, las figuras 7, 8 y 9 presentan vistas en alzado, perfil y planta del elemento tensor del conjunto.

Tal y como es posible deducir de los citados dibujos, el carrito se halla constituido por dos elementos tubulares cilíndricos verticales -1- y -2-, que se hallan atirantados por otros dos horizontales -3- y -4- de menor diámetro y que sirven como elemento de base para el montaje del conjunto, que consiste en cuatro piezas -5-, -6-, -7- y -8-, de estructura tubular y forma general rectangular algo irregular, que se prolongan inferiormente en el vértice más exterior por una rueda -9-, -10-, -11- y -12- autoorientable, mientras que en su vértice inferior interior se dobla hacia abajo y se introduce en orificios realizados sobre unas piezas de forma prismática y sección en U -13-, soldadas a -1- y -2-, hallándose arrollado alrededor del extremo del tubo que atraviesa la indicada pieza -13-, y en el interior de la misma un muelle -14- cuya misión es la de mantener siempre plegado el conjunto, mientras no haya una fuerza exterior que lo evite.

Por la parte interior de los largueros -1- y -2-, se hallan unidos a ellos unas cartelas metálicas a las que se remachan dos pares de semibandejas -15-, -16-,

-17- y -18-, cada uno de los cuales forman en conjunto una bandeja, hallándose los pares correspondientes a cada lado, unidos entre sí por dos varillas -19- y -20- que se hallan fijadas a sendas cartelas dispuestas sobre cada una de las

5. bandejas mediante un pasador y que obligan a que cuando se abate una de las bandejas, se abate conjuntamente su colateral e igualmente al levantarse.

En el instante en que necesitamos utilizar el carrito reivindicado, basta con separar las estructuras

10. tubulares -5-, -6-, -7- y -8- realizando un esfuerzo que venza la tensión del muelle -14-. Una vez las indicadas estructuras dispuestas perpendicularmente a su posición de reposo, basta con hacer descender las semibandejas laterales -15-, -16-, -17- y -18-, para que éstas al quedar

15. horizontales, retengan las estructuras, evitando que se plieguen, a la vez que no pueden descender por debajo de la horizontal, por cuanto las inferiores quedan apoyadas en el lado inferior de las indicadas estructuras y a través de las varillas -19- y -20-, mantienen asimismo en posición horizontal a las bandejas superiores, constituyendo

20. el conjunto un carrito de dos pisos, de gran utilización en el hogar.

Todo cuanto no afecte, altere, cambie o modifique la esencia del carrito descrito, será variable a los

25. efectos del actual Modelo.

N O T A.

Se reivindica como objeto de este registro por Modelo de Utilidad:

- 1.- Carrito plegable perfeccionado, caracterizado por hallarse constituido por dos largueros verticales
5. do por hallarse constituido por dos largueros verticales tubulares, unidos entre sí por otros dos de menor diámetro, hallándose unidos a cada uno de ellos dos estructuras tubulares de forma general rectangular algo irregular, que pueden girar alrededor de los elementos tubulares ver
10. ticales y que poseen en prolongación del vértice inferior exterior una rueda autoorientable, mientras que por su vértice inferior interior se hallan dobladas hacia abajo atravesando una pieza prismática de sección en U, soldada perpendicularmente a los largueros verticales, existiendo
15. en la zona en que el extremo doblado queda oculto en el interior de la U un muelle, cuya acción obliga a las citadas estructuras a mantenerse siempre plegadas, siendo de ver asimismo y unidos a los largueros verticales sendos
20. dobles juegos de cartelas que fijan unas semibandejas, en número de dos a ambos lados, hallándose las colaterales unidas entre sí por dos varillas dispuestas junto a los vértices exteriores y unidas a unas cartelas que emergen de la parte inferior de los mismos, mediante un pasador.

- 2.- Carrito plegable perfeccionado según la reindicación primera, caracterizado porque para su utilización basta obligar a las estructuras tubulares a situarse perpendicularmente a su posición de reposo, debiendo realizar para ello un esfuerzo antagonista que venza el rea-
- 25.

lizado por el muelle que poseen, en cuyo momento se desliza hacia abajo las semibandejas, hasta el momento en que quedan en posición horizontal, en cuyo instante la disposición de las bandejas es suficiente para evitar que vuelva a cerrarse el conjunto, permaneciendo éstas en posición horizontal, gracias a que la inferior se apoya sobre el lado inferior de la estructura portante, mientras que la superior mantiene un paralelismo con aquélla gracias a hallarse unidas mediante unas varillas.

5. va a cerrarse el conjunto, permaneciendo éstas en posición horizontal, gracias a que la inferior se apoya sobre el lado inferior de la estructura portante, mientras que la superior mantiene un paralelismo con aquélla gracias a hallarse unidas mediante unas varillas.

10. Sean cuales fueren las circunstancias que concurren en la esencialidad del Modelo de Utilidad, definido en las anteriores reivindicaciones, cuyo objeto es:

3.- "CARRITO PLEGABLE PERFECCIONADO".

15. Consta la presente memoria de seis hojas foliadas, mecanografiadas por una sola cara y de los dibujos unidos a la misma.

Barcelona, - 3 MAR. 1978

P.A. de D. Luis Navarro Escalada y  
D. José María Gispert Busquets,



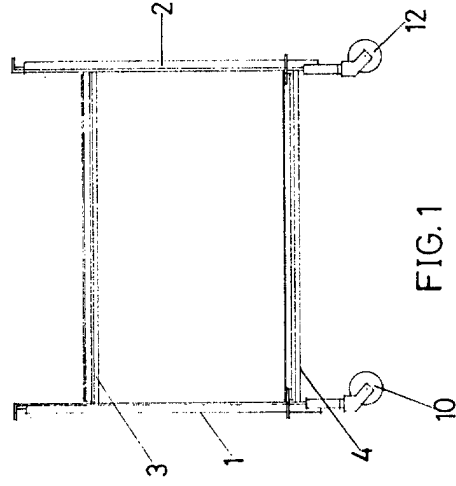

FIG. 1

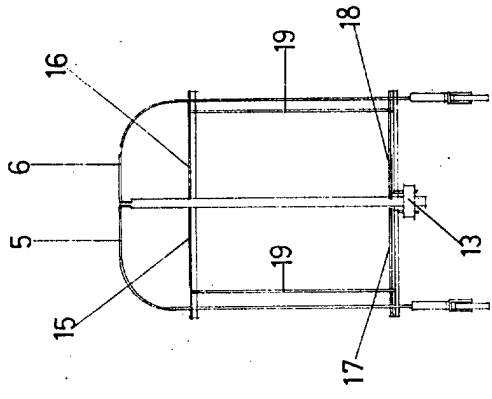

FIG. 2

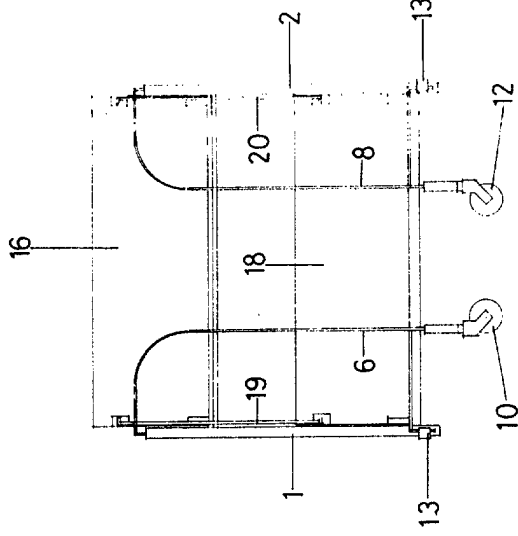

FIG. 4

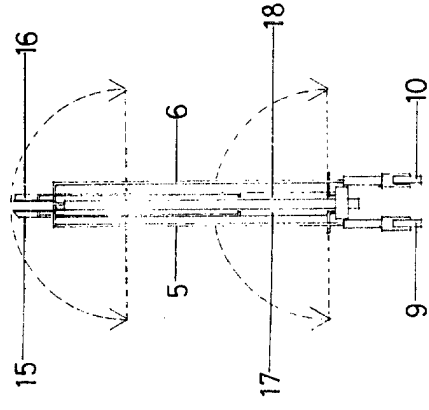

FIG. 5

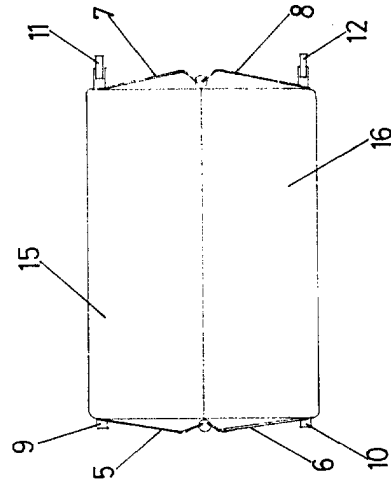

FIG. 3

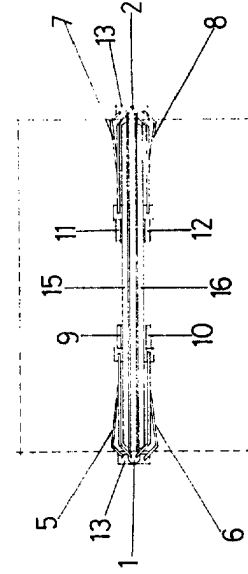

FIG. 6

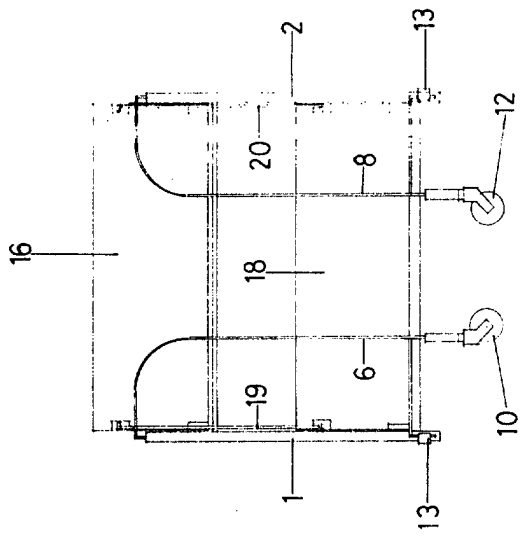

FIG. 4

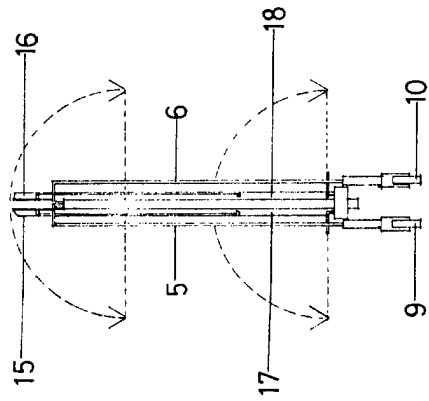

FIG. 5

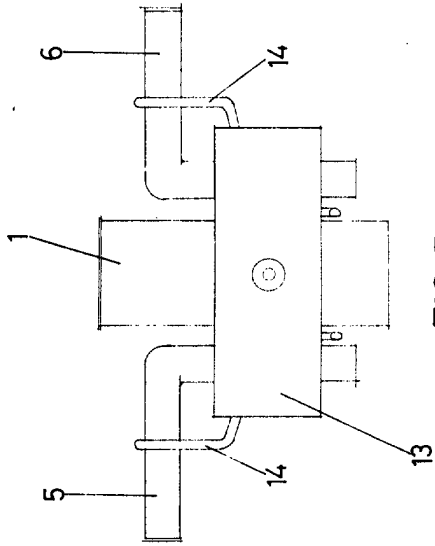

FIG. 7

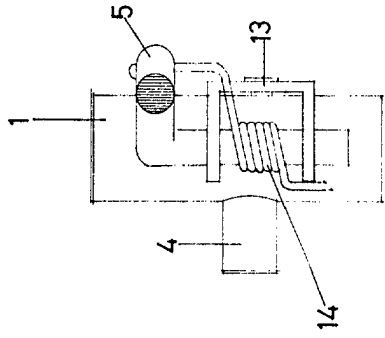

FIG. 8

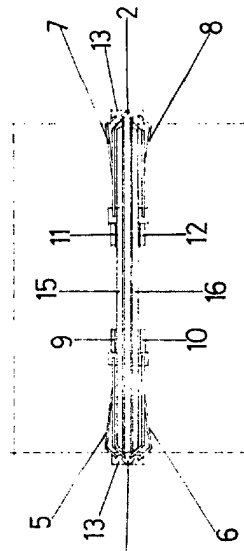

FIG. 6

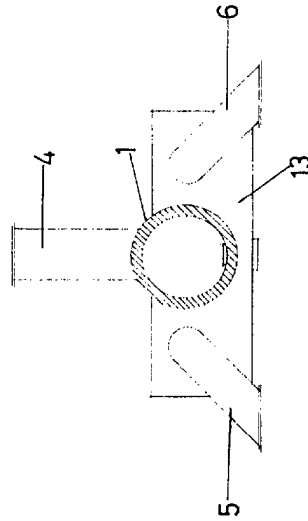

FIG. 9

BARCELONA, - 3 MAR. 1978  
P.A.