

AÑO .....

Expediente núm. 234875



# REGISTRO DE LA PROPIEDAD INDUSTRIAL

**PATENTE DE** ..... **INVENCION** .....

## MEMORIA DESCRIPTIVA

*que se acompaña a la solicitud de*

una **PATENTE DE** ..... **INVENCION** ..... por 20 ..... años, en España

*a favor de*

Don Julian RUIZ MOLINERO ..... , de nacionalidad

..... domiciliado en GERONA .....

calle de Obispo Sivilla ..... núm. 7 .....

*por:*

« PERFECCIONAMIENTOS EN LA CONSTRUCCION DE CONTRASEÑAS .....

LUMINOSAS PARA VEHICULOS PUBLICOS " .....

Nº 2520

Agente Sr. Heliodoro G<sup>a</sup>. Martinez .....



- 3 AB

234.875  
234875

MEMORIA DESCRIPTIVA

para una

PATENTE DE INVENCION

por veinte años

en España,

a favor de

Don Julian RUIZ MOLINERO

de nacionalidad española

residente en GERONA, c/Obispo Sivilla num. 7

por:

"PERFECCIONAMIENTOS EN LA CONSTRUCCION DE CONTRASEÑAS  
LUMINOSAS PARA VEHICULOS PUBLICOS".

-----

234875

2 ABR. 195



Como de todos es sabido, las Ordenanzas de Obras Públicas obligan a los vehículos destinados al servicio público a llevar bien visibles las letras "S.P.", iniciales de dichas palabras. Para cumplimentar esta disposición se emplea corrientemente una chapa sobre la cual se pintan dichas letras sobre fondo blanco, pero, naturalmente, su visibilidad en la obscuridad es nula y, por consiguiente, sólo se cumplimenta la orden durante el día o en el interior de la población, en donde las luces del alumbrado iluminan suficientemente la contraseña.

Para lograr una contraseña que sea visible en la noche y en los lugares de nula iluminación, se ha ideado y realizado el procedimiento perfeccionado de construcción de contraseñas luminosas para vehículos públicos que constituye el objeto de la presente Memoria descriptiva, cuya descripción se hará con referencia al adjunto dibujo, para mayor claridad de la exposición.

La figura muestra en perspectiva la contraseña resultante, permitiendo apreciar sus características constructivas.

Se inicia la construcción con el troquelado de una chapa, para formar una caja (1), cuyo fondo será el suficiente para alojar los elementos de iluminación (20/30mm), y su longitud y altura las medidas reglamentarias para estas contraseñas (225mm X 120 mm). Esta caja (1) presenta un reborde (2) perimétrico, destinado a la fijación al vehículo, y su fondo está abierto, presentando una pestaña que lo contornea, capaz de retener los restantes elementos complementarios, y en una



de las paredes van unos orificios para paso de los conductores eléctricos y sujeción de los casquillos de las bombillas, los cuales se recubren de un elemento de material aislante, para impedir el roce de los cables y su corte, así como la producción de cortocircuitos.

Seguidamente se perforan en una chapa (3) de reducido espesor y en la misma forma que para estar, es decir, marcando en hueco mediante extracción de la parte correspondiente de placa, las dos letras "S P", mediante los referidos cortes en la misma y se pinta la superficie restante, es decir los macizos, con un color que forme el debido contraste para hacer resaltar las letras obtenidas.

Esta chapa, ya preparada y seca de pintura, se apoya contra la cara externa de la escuadra (4) del fondo de la caja (1) y detras de ella se dispone un cristal (5) de sus mismas dimensiones, que se sujeta a las escuadras (4) dispuestas en los cuatro ángulos mediante tornillos de tal manera que vista desde fuera quedará primeramente la placa perforada y, a través de estas perforaciones se verá el cristal situado detrás de ella.

Para que las letras resalten decididamente sobre el fondo blanco de la chapa (3), el color del cristal será negro, azul oscuro o rojo, lo que permitirá que, con luz exterior, natural o artificial las letras queden claramente visibles. En caso de que se utilice pintura negra en los macizos de la chapa, el cristal será blanco, a los mismos efectos de hacer resaltar las dos letras, es decir, que se mantiene el

234875



mismo principio.

65.- La caja antes del montaje de los diversos elementos descritos, será sometida a un tratamiento de pintura, cromado o anodizado, que la protejan contra las oxidaciones de la intemperie en que queda situada, al disponerse en el exterior del vehículo.

70.- Claro es que el ejemplo descrito y representado podrá ser variado, así como el orden de realización de las diversas operaciones constructivas, sin por ello cambiarse correlativamente, el procedimiento de que se trata y que se reivindica.

N O T A

75.- La Patente de Invención que se solicita recaerá sobre las particularidades características de las siguientes

R E I V I N D I C A C I O N E S

80.- 1ª.- Perfeccionamientos en la construcción de contraseñas luminosas para vehículos públicos, que se caracterizan porque se inicia la construcción troquelando una chapa fina, para darle forma de caja rectangular, cuyo fondo queda abierto y provisto de una pequeña pestaña periférica y en uno de los laterales se practican los orificios necesarios, en la misma operación de troquelado, para el paso de los conductores y la sujeción de las boquillas portabombillas; seguidamente se somete la caja a sí formada a un recubrimiento y acabado protector, por pintado, cromado y, también, por anodizado en cualquier color; sobre otra plancha más

234875



- 90.- delgada se efectuan cortes, en la misma forma que para las placas de estarcir, para formar las letras "S P", iniciales de "servicio público", y se aplica contra la cara interna de la pestaña dejada en la caja; sobre la plancha perforada se coloca un cristal, de los colores negro, azul oscuro, rojo o blanco, según la reglamentación del país, que contrasten con la pintura de la
- 95.- placa perforada, permitiendo que se aprecien las letras con la luz exterior o por la de las bombillas dispuestas en el interior de la caja, en la oscuridad, terminando la construcción mediante unas escuadras en las cuatro esquinas de la caja, que sujetan conjuntamente
- 100.- el cristal y ante él, la placa perforada.

2ª.-"PERFECCIONAMIENTOS EN LA CONSTRUCCION DE CONTRASEÑAS LUMINOSAS PARA VEHICULOS PUBLICOS".

- 105.- Todo tal y como queda descrito y reivindicado en la presente memoria que consta de cinco hojas escritas a máquina por una sola de sus caras y se ilustra con el dibujo que a la misma se acompaña.

Madrid 3 de Abril 1.957



234875

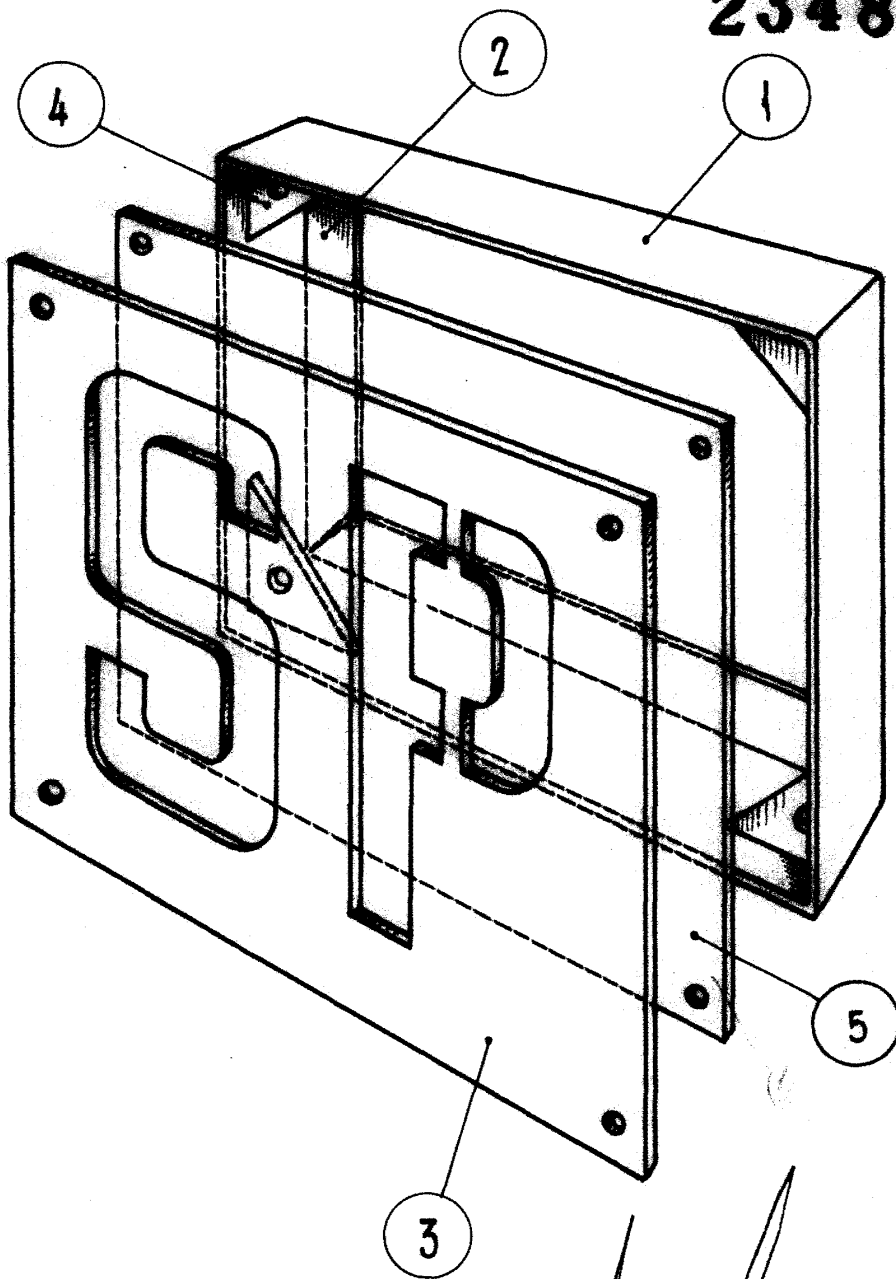

Madrid 3 de Abril 1.957

Escala variable.