

MINISTERIO DE INDUSTRIA Y ENERGIA

Registro de la Propiedad Industrial



ESPAÑA

19	ES	11	NUMERO	10	Y
		21	234841		
		22	FECHA DE PRESENTACION		
			21-3-78		

MODELO DE UTILIDAD

Comunicación
con los señores
centro de... según el...
1978

30	PRIORIDADES:	32	FECHA	33	PAIS
	31	NUMERO			

47	FECHA DE PUBLICIDAD	51	CLASIFICACION INTERNACIONAL
			H05B

54	TITULO DE LA INVENCIÓN
	"RADIADOR ELECTRICO PERFECCIONADO"

71	SOLICITANTE (S)
	Don Tomás REY CABALLERO y Don Manuel RODRIGUEZ CASTRO.

	DOMICILIO DEL SOLICITANTE
	Polibea, 12. MADRID - 27.

72	INVENTOR (ES)

73	TITULAR (ES)

74	REPRESENTANTE
	Don Eleuterio GONZALEZ VACAS.-

Esta memoria tiene por objeto describir las características y peculiaridades de un nuevo radiador eléctrico, del tipo comunmente utilizado en viviendas, oficinas, locales, etc., como fuente calorífica, bien adosado a las paredes o bien provisto de pies de sustentación, para apoyar sobre el suelo.

5.-

El calentador propuesto, asimismo, comprende medios de control y regulación de tipo arbitrario, tales como termostato para la desconexión automática, maneta para seleccionar la temperatura deseada, facultativamente programador horario, pilotos de señalización, etc.

10.-

El tiro, o sea la salida por convención del aire calentado interiormente, está forzado por la presencia de un ventilador, por lo que la capacidad de calentamiento es muy notable.

15.-

El tipo de resistencias, comprenderá un equipo adecuadamente constituidas y distribuidas, que calientan el aire que penetra por una rejilla inferior, para salir frontalmente por una rejilla superior de lamas inclinadas. Los mandos se prevé disponerlos preferentemente en la parte frontal, por ejemplo en posición vertical.

20.-

La carcasa del aparato resulta muy notable desde un punto de vista de organización, comprendiendo un frontis, que al igual que el resto de las partes es de chapa, dotado de dos laterales verticales dotadas de pestañas posteriormente, todo ello de una sola pieza.

25.-

Interiormente, el conjunto está reforzado mediante una pareja de perfiles en "L" dispuestos superior

30.-

e inferiormente, respectivamente, comportando también inferiormente dos parejas de escuadras para recibir - la rejilla inferior de toma de aire y dos parejas superiores en la que se fija la rejilla superior frontal, que ocupa la parte superior del frontis, al efecto más bajo en esta zona.

5.-

En el interior del conjunto así formado, se aloja el soporte para la resistencia y su respectiva tapa, que vienen a constituir un cajeadado cuya pared posterior está inclinada, para dirigir el aire hacia la rejilla frontal de salida. Este cajeadado no ocupa toda la longitud del soporte, por cuanto que en un costado existe un espacio en el que se ubican el ventilador y su motor, y la parte interior de los mandos.

10.-

La parte posterior, se atornilla en los perfiles en "L" antes mencionados de la carcasa, en tanto que la parte superior, que nace de aquella y se forma por una desviación ortogonal de su propio material, desvía su borde formando una pestaña, en la que apoya superiormente la rejilla frontal de salida.

15.-

Esta tapa, presenta por su parte posterior una pieza adosada que permite su fijación sobre la pared, a la par que en cierto modo sirve también de asa.

20.-

El aparato, tiene la posibilidad de incorporar dos elementos de varilla, adecuadamente doblados, que le sirven de apoyos.

25.-

Una vez se haya comprendido con mayor claridad el conjunto del Modelo, otros detalles y características del mismo, se irán poniendo de manifiesto en el transcurso de la descripción, que se da a continuación, en la que

30.-

se exponen los detalles más particulares del Modelo, como, asimismo, de los medios que para su puesta en práctica pueden emplearse. Estos detalles se dan a título de ejemplo, haciendo referencia a un caso posible de realización práctica, pero el Modelo, no queda limitado, exactamente, a los detalles que aquí se exponen, debiendo ser considerada, por tanto, esta descripción desde un punto de vista ilustrativo y sin limitaciones de ninguna clase.

5.-

10.-

Una idea más amplia de la invención, la proporciona la descripción siguiente en la que se hace referencia a la lámina de dibujo ilustrativo que a esta memoria se acompaña, en la que de manera un tanto esquemática y exclusivamente por vía de ejemplo, se representan los detalles preferidos por el invento.

15.-

En estos dibujos, se usan marcas de referencia semejantes, para indicar piezas conjuntos o partes, que se corresponden en las distintas vistas presentadas, cuyas piezas, detalle y organización, se definen de una manera específica en el transcurso de la memoria, y después se concretan en las notas reivindicatorias finales.

20.-

En dichos dibujos:

Las figuras 1ª a 3ª muestran el frontis.

Las figuras 4ª a 5ª representan el fondo posterior.

25.-

La figura 6ª ilustra la rejilla que se sitúa en el fondo inferior.

Las figuras 7ª y 8ª contienen la rejilla frontal de salida de aire.

30.-

Las figuras 9ª y 10ª muestran el soporte recep

tor de la botonera.

Las figuras 11ª y 12ª representan el soporte interior de resistencias.

Las figuras 13ª y 14ª ilustran la tapa del soporte de resistencias.

5.-

La figura 15ª corresponde a una representación, un tanto esquemática, de un radiador de la clase propuesta por el modelo, el cual, puede instalarse, bien sea suspendido en un muro o en otra disposición o bien dotarlo de apoyos o patas, incluso de elementos para su deslizamiento por rodadura. En la realización mostrada en la figura 15ª se ha dotado al radiador de un par de varillas que se adosan y fijan por cualquier medio adecuado sobre el plano inferior de la carcasa.

10.-

Estas varillas tienen sus extremos adecuadamente configurados para intervenir en función de patas que mantienen suspendido el radiador para asegurar la penetración en su interior al aire que ha de caldearse.

15.-

Según se aprecia en estos dibujos, el frontis de la unidad, está constituido por una parte rectangular frontal 1, dotada de laterales 2, más altos que aquella, por lo que existe una amplia abertura superior en el conjunto, para recibir la rejilla de aireación de la que luego se hablará.

20.-

Los citados laterales 2, tienen desviados sus extremos, conformando las pestañas 3, que sirven para la recepción y fijación de la pieza del fondo que luego se citará.

25.-

Por el interior, el frontis tiene fijadas las pestañas inferiores de constitución en escuadra 4 que -

30.-

reciben la rejilla inferior de toma de aire que luego se citará. También poseen las pequeñas escuadras 5 que se destinan a recibir y fijar la rejilla de salida frontal de aire, que luego se comentará, y la parte superior del fondo posterior, que también se explicará más adelante.

5.-

Por el interior, la pieza considerada tiene incorporados los dos perfiles longitudinales 6, que la rigidizan y sirven de apoyo simultaneamente a la rejilla inferior de toma de aire y a la parte superior de la tapa posterior, respectivamente.

10.-

En un costado existe también el espacio 7 para recepcionar el marco y la placa del cuadro de mandos.

El fondo, por su parte, está constituido por la parte plana o fondo propiamente dicho 8, por la desviación superior o lado superior 9, que se prolonga en la pestaña 10, y por la pestaña inferior 11. Por la parte inferior cuenta con el enrejillado 12 para la aportación de aire a la unidad motor-ventilador.

15.-

En la parte inferior se sitúa la pieza 13, que posee un enrejillado casi total 14. Esta pieza apoya en el perfil 6 y en la pestaña 11, fijándose a través de tornillería que atraviesa por los orificios 15 en las escuadras 4, y mediante otros tornillos, a lo largo de su longitud.

20.-

La rejilla frontal 16, que ocupa la parte frontal superior, se fija mediante tornillería, que rosca en taladros de las pequeñas escuadras 5.

25.-

El enmarcado 17 se coloca en el espacio 7; en su interior se dispone una placa 18 provista de calados y

30.-

de señalización, para recibir los ejes del control y bombillas de señalización.

El soporte de resistencias 19 inclina trasversalmente su sección, para dirigir el aire calenta

5.-

do por las resistencias hacia la rejilla de salida frontal 16. A él se fija la tapa 20 a través de tabiquillos trasversales 21, que delimitan el espacio para alojar las citadas resistencias y el necesario para ubicar el motor-ventilador y la parte posterior de los elementos de control.

10.-

Se hace la aclaración de que la carcasa general en la que se organiza el radiador tiene, particularmente sus lados mayores y los testeros formados por paredes dobles mediante dos chapas entre las que se forma una cámara de aislamiento térmico para evitar que la placa exterior sufra un calentamiento excesivo.

15.-

Se comprenderá fácilmente, después de observar los dibujos y la descripción precedente que la actual concepción proporciona una construcción sencilla y efectiva, susceptible de poder ser llevado a la práctica con gran facilidad, asegurando la obtención de una manufactura relativamente barata.

20.-

Se reitera, que en el objeto que constituye actual Modelo, serán susceptibles de introducirse todas aquellas modificaciones de detalle que las circunstancias y la práctica pudieran aconsejar, siempre y cuando que, con las variantes que se introduzcan, no se cambie, altere o modifique la esencialidad del invento descrito.

25.-

N O T A

30.-

Se declara como de propiedad y novedad para -

todo el territorio español, el contenido de las -
siguientes:

REIVINDICACIONES

- 1ª.- Radiador eléctrico perfeccionado, del tipo que comprende una carcasa provista interiormente de un equipo de resistencias adecuadamente distribuidas, gobernadas por elementos de control tales como selector de potencia, termostato y programador y favorecidas por la acción de un ventilador; caracterizado porque la carcasa se organiza sobre una pieza anterior, que comprende el frontis y, nacientes de sus costados, los respectivos laterales, los cuales concluyen mediante sendas pestañas destinadas a recibir la tapa de cobertura posterior, con la particularidad de que el frontis citado no alcanza superiormente la altura de los costados, lo que origina una amplia abertura rectangular superior.
- 5.-
- 10.-
- 15.-
- 2ª.- Radiador eléctrico perfeccionado, según apartado anterior, caracterizado porque la pieza anterior tiene fijados interiormente en los costados, sendos perfiles transversales, de sección en "L", alineadas con otro perfil longitudinal, adosado a la parte posterior del propio frontis, en el cual, además, existe superiormente otro perfil longitudinal semejante.
- 20.-
- 3ª.- Radiador eléctrico perfeccionado, según apartados anteriores, caracterizado porque el fondo posterior de la unidad está constituido por una pieza provista de un enrejillado para la entrada de aire a la unidad motor-ventilador, y dotada superiormente de una parte doblada ortogonalmente, que se constituye en parte superior cuyo extremo anterior, al igual que pasa con el inferior del fondo propiamente dicho, concluyen en sen--
- 25.-
- 30.-

das pestañas.

5.- 4ª.- Radiador eléctrico perfeccionado, según apartados anteriores, caracterizado porque en la parte inferior está situada una cobertura dotada de un enrejillado para la penetración de aire al equipo de resistencias, y cuya cobertura apoya y se fija sobre los perfiles transversales de perfil en "L" del interior de los costados de la pieza anterior y sobre el perfil longitudinal inferior de la parte anterior del propio frontis.

15.- 5ª.- Radiador eléctrico perfeccionado, según apartados anteriores, caracterizado porque en la amplia abertura rectangular del frontis, está adaptada una rejilla de lamas proyectadas, que se fija mediante tornillería en la pestaña de la parte superior del fondo posterior y en unas pequeñas escuadras fijadas al efecto en el interior del frontis, en posición alineada con aquella.

20.- 6ª.- Radiador eléctrico perfeccionado, según apartados anteriores, caracterizado porque en el interior de la unidad está alojado un receptáculo desprovisto de la parte inferior, dispuesto sobre la rejilla de toma de aire, y constituido de modo que comprende un soporte posterior desviado superiormente hacia delante, para buscar la rejilla de lamas, al que se fija una pieza de cobertura parcial, mediante tabiquillos transversales, y entre las que se aloja el equipo de resistencias.

30.- 7ª.- Radiador eléctrico perfeccionado, que se caracteriza porque los lados mayores de la carcasa y facultativamente los testeros, están formados por dos plan

chas entre las que se forma una cámara de aislamiento térmico.

8a.- RADIADOR ELECTRICO PERFECCIONADO.

5.- Todo ello conforme se describe y reivindica en la presente memoria que consta de ONCE hojas, escritas a máquina por una sola de sus caras y dibujos que la ilustran.

Madrid, 21 de Marzo de 1.978

E. GONZALEZ VACAS
P. P.

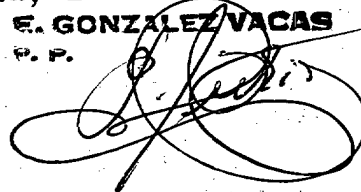

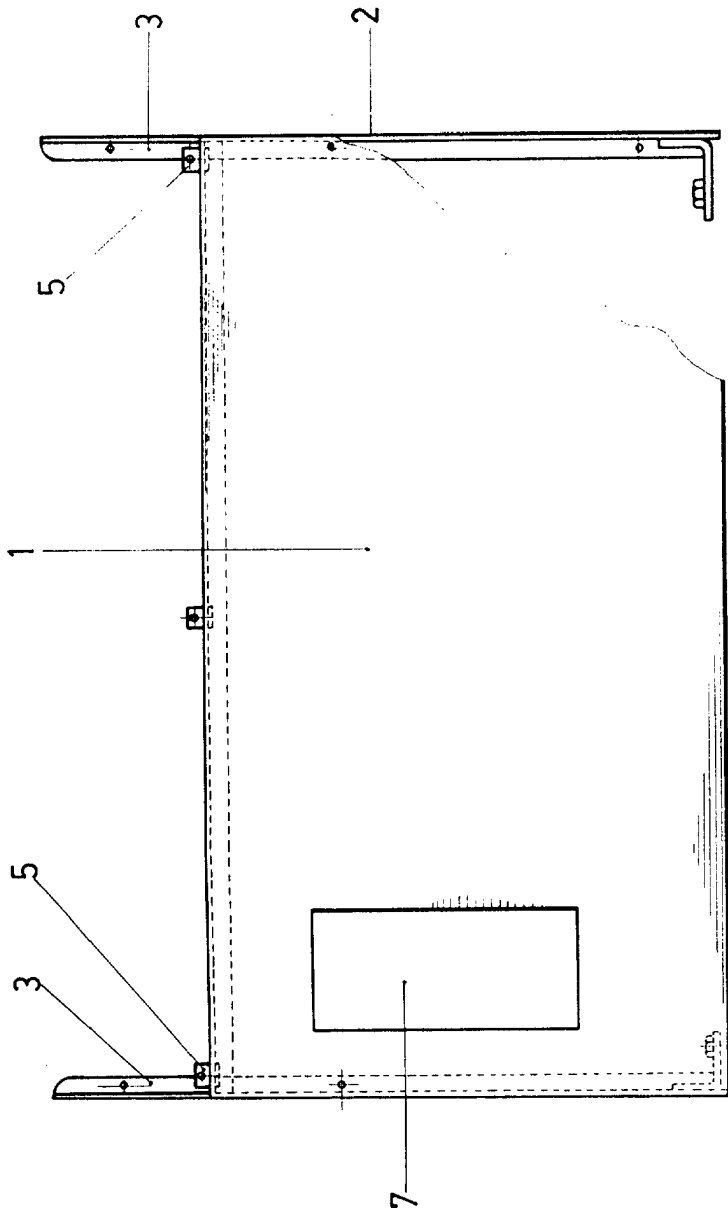

FIG.1

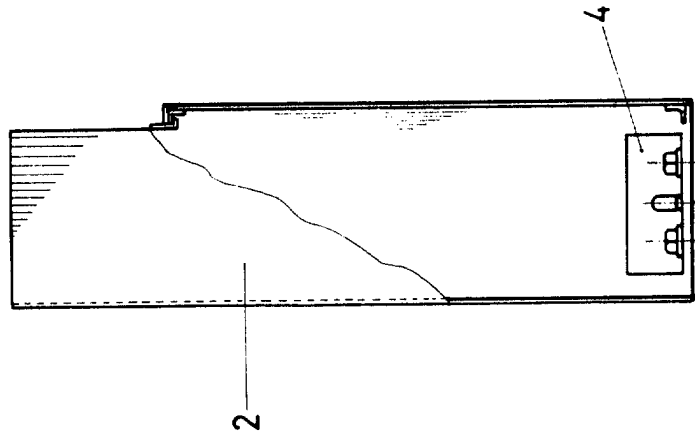

FIG.3

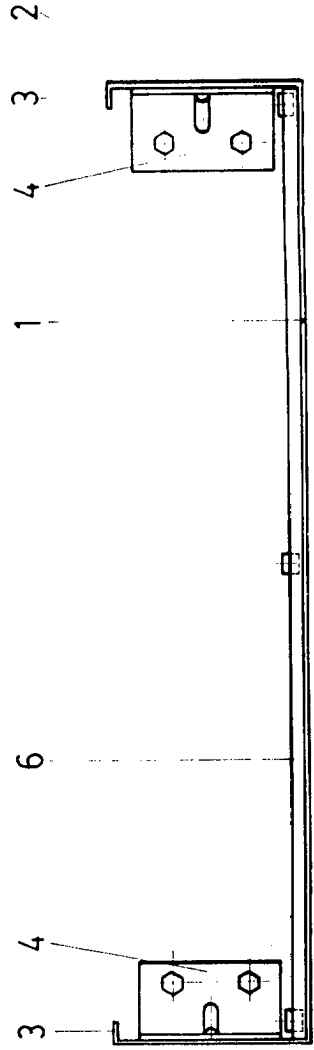

FIG.2

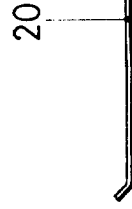

FIG.14

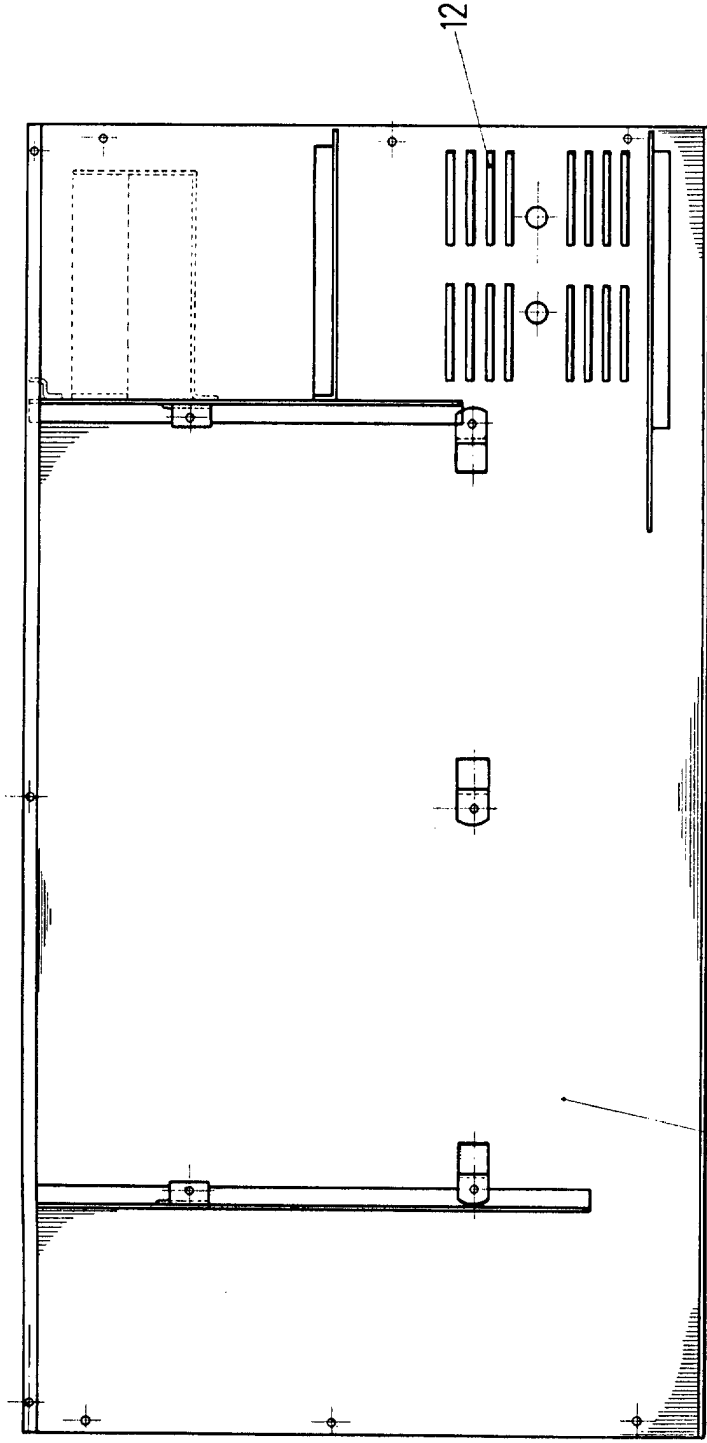

FIG. 4

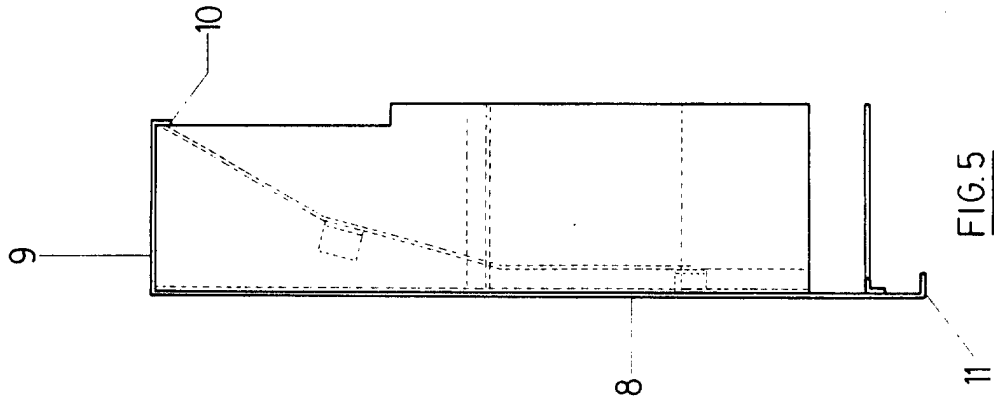

FIG. 5

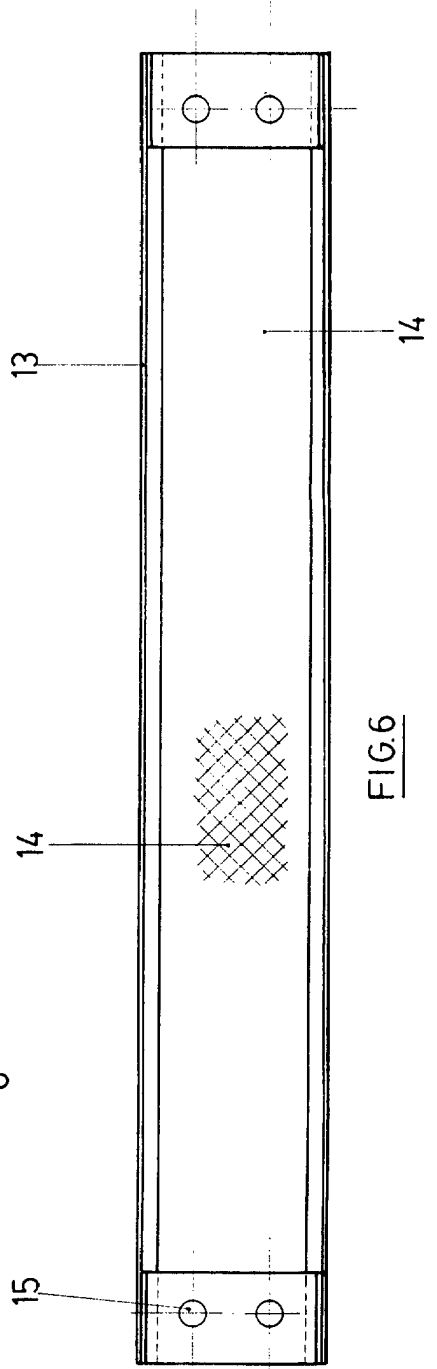

FIG. 6

MADRID, 21 de Marzo, 1.978



FIG. 8

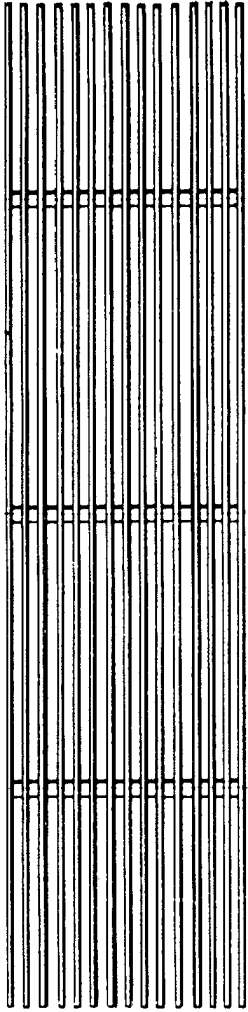

FIG. 7

16

16

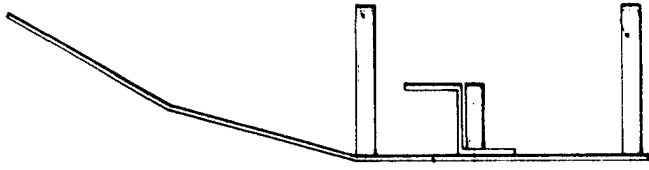

FIG. 12

19

21

21

20

17

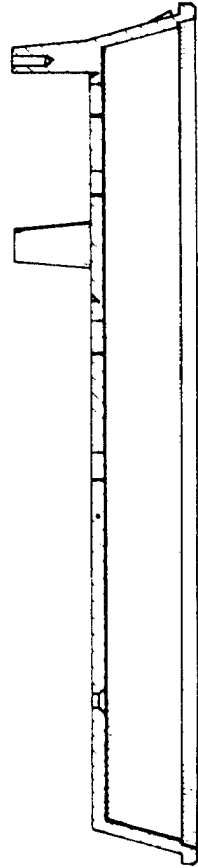

FIG. 10

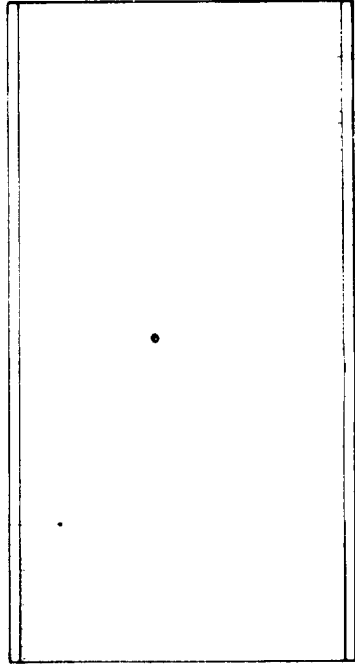

FIG. 13

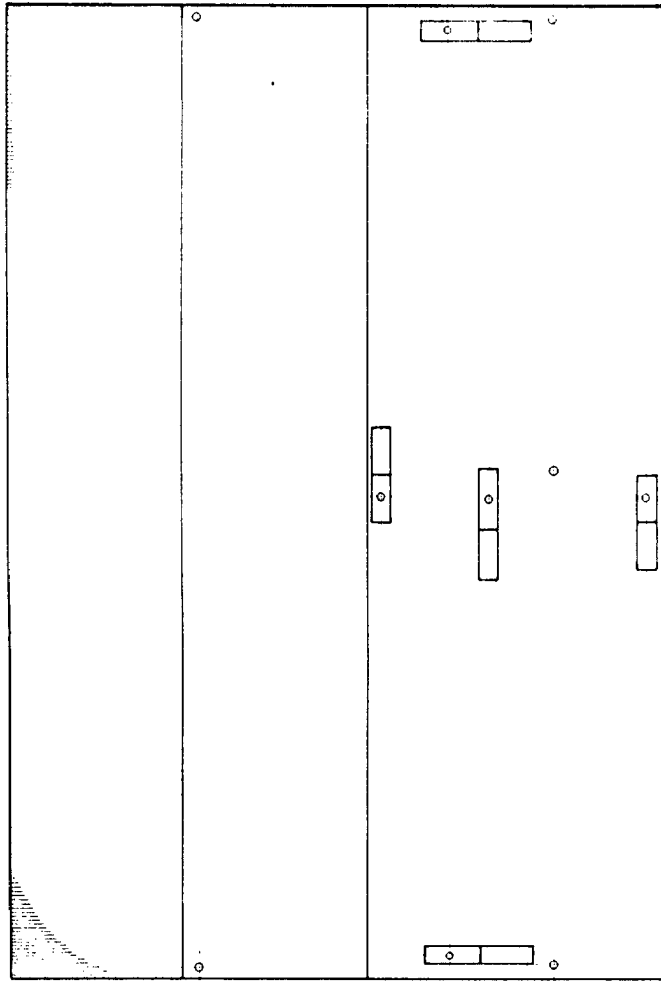

FIG. 11

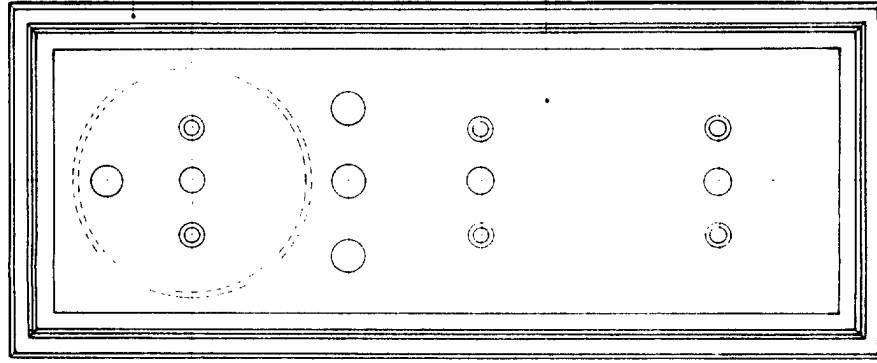
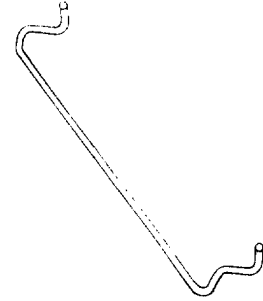

FIG. 9

19

MADRID

21 de Marzo de 1978