



ESPAÑA

(19) ES (21) **234808** (20) 1  
 (22) FECHA DE PRESENTACION  
**20 MAR. 1978**

**MODELO DE UTILIDAD**

Concedido el título de utilidad  
 conforme a lo establecido en el  
 artículo 10 de la Ley de Patentes  
 de 1960 y en virtud de la  
 Ley de 1973

16. 1973

(30) PRIORIDADES:	(32) FECHA	(33) PAIS
(31) NUMERO		011075

(47) FECHA DE PUBLICIDAD	(51) CLASIFICACION INTERNACIONAL
	A61F

(54) TITULO DE LA INVENCIÓN
"APOSITO HIGIENICO IMPERMEABLE PARA INCONTINENTES"

(71) SOLICITANTE (S)
INDAS, S.A.

DOMICILIO DEL SOLICITANTE
M A D R I D.- C/. Alejandrina Morán, nº 20

(72) INVENTOR (ES)

(73) TITULAR (ES)
INDAS, S.A.

(74) REPRESENTANTE
D. JAIME ISERN CUYÁS, Abogado-Agente Oficial de la Propiedad Industrial.-

### MEMORIA DESCRIPTIVA

El objeto de la presente solicitud de Modelo de Utilidad se refiere a un "APOSITO HIGIENICO IMPERMEABLE PARA INCONTINENTES" que aporta fundamentales características

5. de novedad en relación con su función, constitutivas de notables ventajas sobre lo hasta ahora conocido y -- existente en el mercado.

10. Como es de todos sabido, en los primeros años de la vida del ser humano, se sufren, por inconsciencia natural, los efectos de una incontinencia urinaria, bien sea durante el sueño o en estado de vigilia, e incluso en -- personas que pasaron de dicha edad se dan con frecuencia, en el primero de los casos, tales situaciones que, aparte del deterioro que ocasionan en sábanas y colchones, -  
15. dan lugar a una serie de incomodidades y molestias y hasta el inevitable rubor ante las demás personas que tienen acceso al conocimiento de dichas anomalías orgánicas.

20. Para evitar los efectos materiales de semejantes incontinencias y poder ofrecer al público un medio eficaz y cómodo, que incluso preserve al usuario de enojosas molestias producidas por las consabidas humedades, se ha concebido el apósito higiénico impermeable que vamos a - describir, cuyas características esenciales comentamos a continuación:

25. - Se halla formado, en primer lugar, por una capa externa situada en la superficie superior, de tela sin tejer, absorbente, que recibe la acción directa de la in-- continencia urinaria referida.

30. - A dicha capa le siguen otras igualmente absorbentes, facultativamente dos laminares en contacto con las

exteriores y una central de mayor grosor, obtenidas con base de hoja de celulosa o pasta de celulosa desfibrada al bisulfito o al sulfato, o mezcla de ambos productos.

5. - Por último, cuenta el citado apósito higiénico con una capa ubicada inferiormente, impermeable, de cierre, que recubre además los costados y bordes superiores uniéndose con la capa externa primeramente indicada por soldadura térmica y cierra en los lados menores o extremos mediante el mismo procedimiento de soldadura, formando un objeto rectangular acolchado con sendas pestañas finales.

10. La descripción detallada que sigue la referimos a las figuras adjuntas en las que a título de ejemplo y -- sin carácter limitativo alguno, por tanto, se ha representado la formación del apósito higiénico elegida y descrita en la presente memoria, que puede abarcar cualquier tamaño o forma, e incluso grosor, sin variar por ello la esencialidad de la invención.

15. En la figura 1 se representan los cortes transversales, según una perspectiva, de las distintas capas componentes del apósito higiénico impermeable para incontinentes.

20. La figura 2 nos muestra la forma acolchada final una vez efectuadas las soldaduras de cierre.

25. Conforme a la figura 1, se aprecia superiormente la primera capa externa -1- de tela sin tejer, absorbente, una segunda capa -2- laminar, la central -3- de mayor grosor y otra laminar inferior -2'- formadas en base de hoja de celulosa o pasta del mismo producto desfibrado, con su nota característica, asimismo, de absorbentes y, por último, la capa inferior impermeable -4- que envuelve

30.

además a los laterales y bordes superiores, uniéndose por soldadura térmica -5- con la capa superior externa.

5. En la figura 2 contemplamos la forma acolchada del objeto descrito, así como las pestañas -6- y -6'- de sus extremos que lo cierran por el mismo procedimiento de soldadura térmica.

N O T A

10.

Hecha la descripción del presente invento lo que se declara como no divulgado ni practicado en España, comprende las reivindicaciones siguientes:

15. 1.- Apósito higiénico impermeable para incontinentes, que se caracteriza por hallarse formado, en primer término, por una capa externa situada en la superficie superior, de tela sin tejer, absorbente, que sufre la acción directa de la incontinencia urinaria aludida en la introducción.

20.

2.- Apósito higiénico, según la reivindicación 1, que se caracteriza porque a dicha capa externa siguen -- otras igualmente absorbentes, facultativamente dos laminas en contacto con las exteriores y una central de mayor grosor, obtenidas con base de hoja de celulosa o pasta de celulosa desfibrada al bisulfito o al sulfato, o mezcla de ambos productos.

25.

30.

3.- Apósito higiénico, según las reivindicaciones 1 y 2, que se caracteriza porque, como último elemento, cuenta con una capa ubicada inferiormente, impermeable, de cierre, que recubre además los costados y bordes supe

riores uniéndose con la capa externa de la reivindicación  
1 por soldadura térmica y cierra en los lados menores o  
extremos mediante el mismo procedimiento de soldadura, -  
dando forma a un objeto rectangular acolchado con sendas  
pestañas finales.

5.

4.- Apósito higiénico impermeable para incontinentes.

Según se describe y reivindica en la presente Memoria que consta de 5 hojas foliadas y mecanografiadas, por una sola cara y de lámina de dibujos.

10.

Madrid, a

- 6 JUL. 1978

INDAS, S.A.

p.a.

JAIMESERN CUYÁS  
P. P.

FIG-1

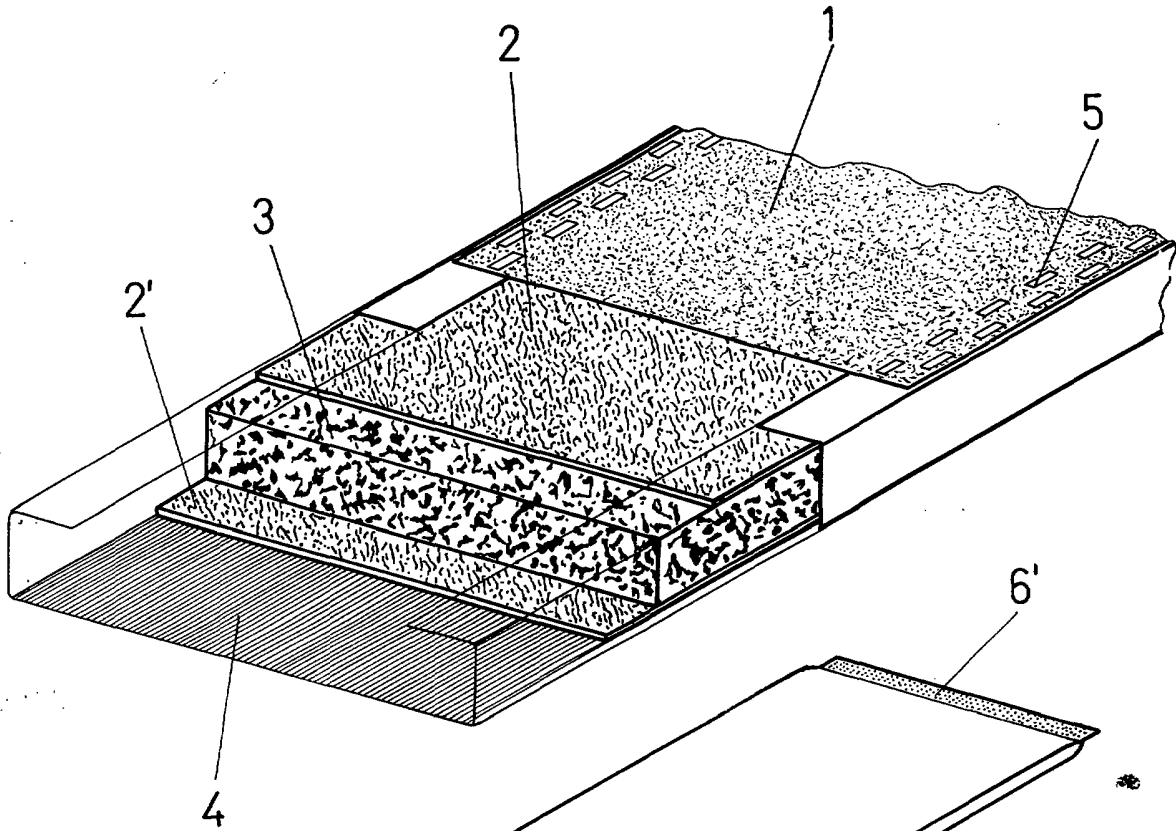
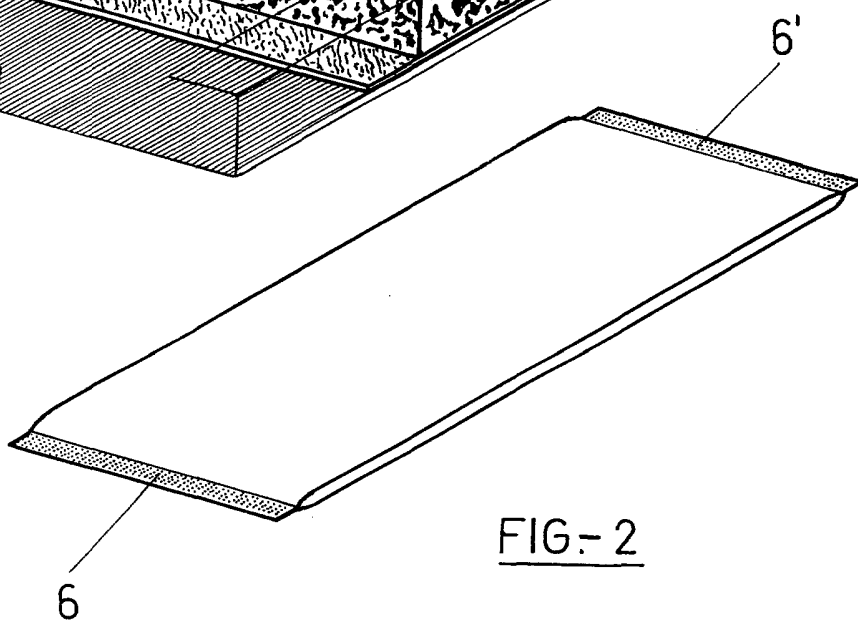

FIG-2



Madrid - 6 JUL. 1978

JAIMÉ BERN CUYÁS

P. P.

A handwritten signature in black ink, appearing to read "Jaime Bern Cuyás", is written over the typed name and extends across the bottom of the page.