

MINISTERIO DE INDUSTRIA Y ENERGIA

Registro de la Propiedad Industrial



ESPAÑA

(19) ES	(11) NUMERO	(10) Y
(21)	234785	
(22)	FECHA DE PRESENTACION	
	17 MAR. 1978	

MODELO DE UTILIDAD

(30) PRIORIDADES:	(32) FECHA	(33) PAIS
(31) NUMERO		

(47) FECHA DE PUBLICIDAD	(51) CLASIFICACION INTERNACIONAL
--------------------------	----------------------------------

(54) TITULO DE LA INVENCIÓN
"ESCURREPLATOS PERFECCIONADO"

(71) SOLICITANTE (S)
CENTREX, S.A.

DOMICILIO DEL SOLICITANTE
BARCELONA, Pedro IV, 339

(72) INVENTOR (ES)
--------------------

(73) TITULAR (ES)
-------------------

(74) REPRESENTANTE
D. MANUEL DE RAFAEL GARCIA

## MEMORIA DESCRIPTIVA

El presente Modelo de Utilidad se refiere a un escurreplatos perfeccionado, que aporta notables y sensibles mejoras sobre los diversos tipos de escurreplatos conocidos hasta el momento, tanto estructurales como funcionales.

En efecto, es sabido que los escurreplatos dado el fin a que se destinan deben ocupar un espacio bastante considerable cuando están en uso, sin embargo, cuando no se utilizan vienen a resultar un estorbo precisamente por su voluminosidad. A este respecto incluso ya se han arbitrado armarios especiales de cocina conteniendo dicho escurreplatos, a fin de que estorbe lo menos posible, pero ello no es solución eficaz por su indudable carácter antieconómico.

---

El actual modelo se caracteriza precisamente por dar a conocer una nueva realización de escurreplatos que además de presentar una estructura idónea para el fin a que ha de destinarse, aporta la ventajosa característica de su posibilidad de plegado cuando no está en uso, ocupando en esta posición un espacio mínimo por la gran compacidad que llega a alcanzar en tal posición.

Para ello consta de dos piezas análogas, articuladas a tijera entre sí por puntos medios de sus laterales, incorporando tope de apertura y siendo de configuración complementaria para adaptarse perfectamente una contra otra en la posición plegada

del conjunto.

Con el fin de facilitar la explicación se acompaña a la presente memoria descriptiva una hoja de dibujos en la que se ha representado un caso práctico de realización, el cual se cita sólo a título de ejemplo no limitativo del alcance del presente modelo de utilidad.

En dichos dibujos:

La figura 1 es una vista en perspectiva del escurreplatos en cuestión en posición de uso.

La figura 2 se corresponde con un detalle asimismo en perspectiva del propio escurreplatos en posición plegada.

Según tales figuras, el escurreplatos plegable, perfeccionado objeto del presente Modelo de Utilidad está constituido por dos piezas moldeadas análogas, cada una de las cuales presenta dos a modo de bandejas -1-2-, dispuestas en planos paralelos pero a distinto nivel y unidas sin solución de continuidad a través de una expansión central -3- por cuyo centro articulan a través de un eje -4- las dos piezas entre sí.

La bandeja superior -1- va provista de una serie de tabiques transversales -5- y entre cada par de tabiques de una ranura colisa -6-, que en los extremos de una de las piezas es más corta -6a- para establecer el tope de apertura entre piezas. Entre tales ranuras -6- es donde se colocan usualmente los platos -7-, de distintos diámetros, sirviendo también el espacio entre bandejas -1-1a- para la

colocación de cazos -8- ó similares.

A su vez las bandejas -2-2a- presentan un panel -9- multiperforado -10- así como un espacio vacío superior -11- para permitir el giro  
5 entre piezas, rematándose en unos pies longitudinales angulares -12-12a- que sirven tanto de apoyo del conjunto como para tope de los útiles tales como tazas -13-, cubiertos -14-, vasos -15-, etc. que se colocan en tales bandejas -2-2a-.

10 Como se aprecia en la figura 2, el escurrer platos cuando no ésta en uso ocupa en posición plegada un espacio mínimo y no causa estorbo en la cocina, pudiendo adosarse a cualquier pared o armario o incluso colgarse si así se desea por las  
15 ranuras -6-.

El modelo, dentro de su esencialidad, puede ser llevado a la práctica en otras formas de  
realización que difieran sólo en detalle de la  
indicada únicamente a título de ejemplo, a las  
20 cuales alcanzará igualmente la protección que se recaba. Podrá, pues fabricarse este escurrer platos en cualquier forma y tamaño, con los medios y materiales más adecuados y los accesorios más convenientes, por quedar todo ello comprendido en el  
25 espíritu de las siguientes reivindicaciones.

REIVINDICACIONES

Se reivindica como objeto del presente  
Modelo de Utilidad:

1.- Escurreplatos perfeccionado,  
5 caracterizado esencialmente por estar constituido  
por dos piezas análogas, articuladas entre sí a  
tijera por una expansión central lateral de las  
mismas, cuya expansión delimita sin solución de  
continuidad las dos, a modo de bandejas que  
10 comporta cada pieza, una superior con tabiques y  
ranuras transversales de sosten de los platos y  
similares, con unas de las ranuras extremas de una  
de las piezas más cortas para limitar el tope de  
apertura entre piezas, mientras que cada bandeja  
15 inferior dispone de un panel multiperforado, un  
espacio vacío superior para permitir la articulación  
entre piezas, y un pie angular longitudinal  
inferior de apoyo del conjunto y de tope de los  
útiles de cocina a colocar en dichas últimas  
20 bandejas.

2.- ESCURREPLATOS PERFECCIONADO.

Consta la presente memoria descriptiva de  
cinco hojas mecanografiadas, acompañada de una  
lámina de dibujos.

Ma-

drid, a MAR. 1978

CENTREX, S.A.

p.a.

MANUEL DE RAFAEL

*[Handwritten signature]*

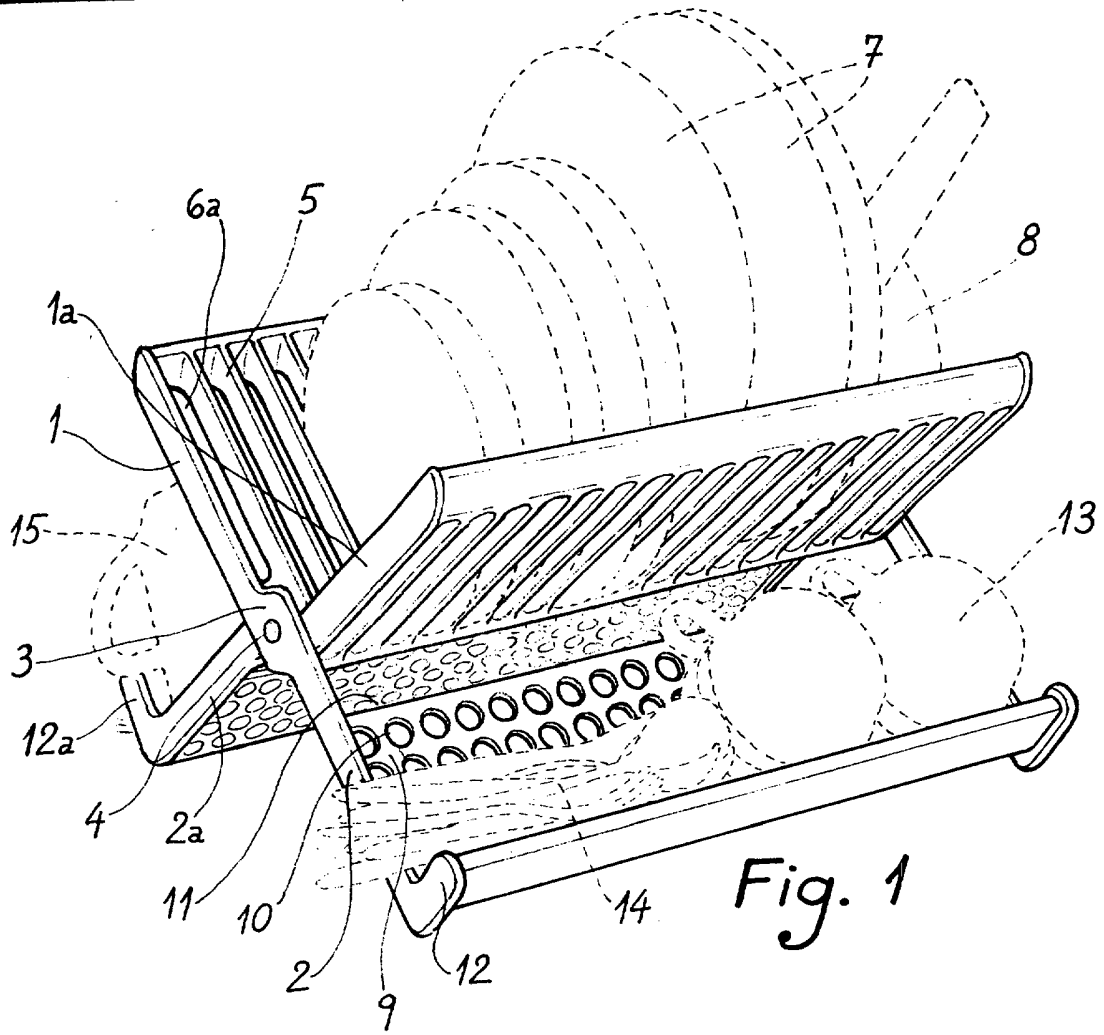

Fig. 1

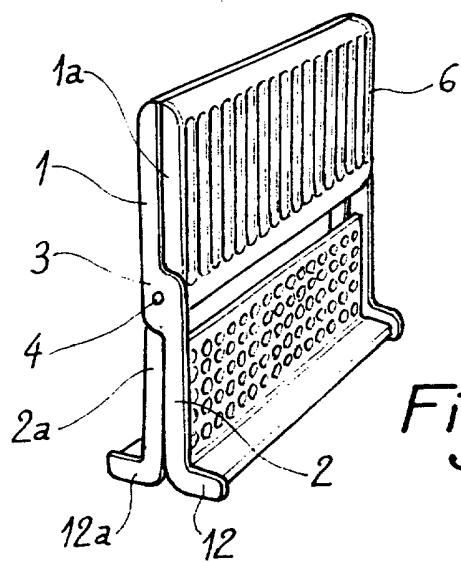

Fig. 2

Madrid, 17 Marzo 1978  
MANUEL DE RAFAEL  
*[Signature]*