



ESPAÑA

(19) ES	(11) NUMERO 234673	(10) Y
	(21)	
	(22) FECHA DE PRESENTACION 6-9-78	

Concedido el Registro de acuerdo
con los datos que figuran en la pre-
sente descripción y en el con-
tenido de la memoria descriptiva.

MODELO DE UTILIDAD

20 NOV 1978

(30) PRIORIDADES:	(32) FECHA	(33) PAIS
(31) NUMERO		

(47) FECHA DE PUBLICIDAD	(51) CLASIFICACION INTERNACIONAL E04H
--------------------------	---

(54) TITULO DE LA INVENCION

" CABINA PRIVADA PARA VER ESPECTACULOS "

(71) SOLICITANTE (S)
DON AMABLE SEGADO SANCHEZ Y DON JOSE LUIS SANCHEZ SANTOS.

DOMICILIO DEL SOLICITANTE
BARCELONA. - Pº San Juan, 70

(72) INVENTOR (ES)
DON AMABLE SEGADO SANCHEZ Y DON JOSE LUIS SANCHEZ SANTOS.

(73) TITULAR (ES)
DON AMABLE SEGADO SANCHEZ Y DON JOSE LUIS SANCHEZ SANTOS.

(74) REPRESENTANTE
DON JOSE PONS Y TORRES

El objeto de la presente solicitud de Modelo de Utilidad se refiere a una CABINA PRIVADA PARA VER ESPECTACULOS, cuyas características de novedad le confieren la cualidad de aportar al uso a que se destina, las siguientes ventajas sobre lo ya conocido po-

5

a) Mediante el mismo, se posibilita la observación desde la misma del espectáculo que se desarrollaría fuera de ella.

b) Está dotada de un dispositivo de accionamiento con funcionamiento mediante monedas, y duración limitada.

10

c) Puede ser llevada a cabo con sencillo materiales, y de precio no elevado, con lo que se conseguiría una alta rentabilidad.

d) Al estar concebida para que se puedan acoplar varias cabinas entre sí, se posibilita una observación rentable.

15

e) Está concebido para una independización de la persona que lo contempla.

f) Su funcionamiento está totalmente automatizado .

En los adjuntos planos, para facilidad en la descripción a título de ejemplo y sin caracter limitativo alguno, por lo tanto se ha representado una forma preferida de realización del presente modelo.

20

En las figura 1 y 2 se han representado, respectivamente, unas vistas en perspectiva frontal y trasera del presente modelo.

La figura 3 representa la disposición de acople entre varias cabinas.

25

La figura 4 representa un detalle del mecanismo de elevación.

Finalmente en la figura 5 se indica un esquema eléctrico de la interconexión entre los diversos elementos que la componen.

30

Como se puede apreciar en dichos dibujos, este modelo está formado por una cabina (1), con planta trapecial, con puerta de entrada (2), en la que estaría montado un cristal (3). En la pared

opuesta al de la entrada, estaría dispuesta una mirilla (4), con ranura de entrada de monedas (5).

35 En la parte exterior de la cabina, estaría dispuesto un armario (6), que contendría todo el mecanismo de mando y control del servomotor (7) que al funcionar adecuadamente bajaría o subiría la bandera (8) por los carriles (9), mediante las bielas (10).

Al estar la bandera (8) en la parte superior no es posible la visión del espectáculo desde la cabina ya que estaría tapada la mirilla (4) por la bandera (8).

40 En cuanto a su funcionamiento una vez el contactor (11) estuviera cerrado, al introducirse la moneda por la ranura (5), actuaría el servomotor (7) que movería la bandera (8), desplazándose la misma por las correderas (9). Al cabo de un cierto tiempo, y mediante el relé de tiempo (12) y el contador de impulsos (13), actuaría el servomotor (7), levantándose la bandera (8) hasta su posición límite, actuando en dicha posición el freno (14).

50 Finalmente y como complemento para el correcto funcionamiento del dispositivo de mando, estarían conectados un electroiman de monedero (15), con un sinfín de carrera (16), lámpara de señal (17) y fines de carrera del servomotor (18).

Este Modelo es realizable en cualesquiera de tamaños y materiales adecuados, siendo susceptible de toda clase de modificaciones de detalle en tanto que estas no alteren su fundamento.

- N O T A -

55 Los puntos de invención propios y nuevos que son objeto de la presente solicitud de Modelo de Utilidad, en España por veinte años son los siguientes.

R E I V I N D I C A C I O N E S

60 1.- CABINA PRIVADA PARA VER ESPECTACULOS, caracterizada porque está constituida por un receptáculo de forma trape-

cial para acople a otras contiguas, y en la que en la puerta podría ir dispuesto un cristal. En la pared opuesta a la puerta llevaría una mirilla así como en el interior de la cabina llevaría una ranura para introducir monedas.

65

2- CABINA PRIVADA PARA VER ESPECTACULOS, según reivindicación anterior caracterizada porque en la parte exterior de la cabina, iría dispuesta una banderola, que se podría desplazar, de tal modo que podría imposibilitar la visión desde el interior, si la banderola estuviera ocultando la visión, y si esta estuviera en la otra posición, se podría ver el espectáculo desde el interior.

70

3- CABINA PRIVADA PARA VER ESPECTACULOS, según reivindicaciones anteriores caracterizado porque mediante la introducción de monedas y durante tiempo limitado, se posibilitaría la visión.

75

4- CABINA PRIVADA PARA VER ESPECTACULOS, según reivindicaciones anteriores caracterizado porque iría dotado de mecanismos de automatización, mando y señalización del sistema.

5- CABINA PRIVADA PARA VER ESPECTACULOS.

80

Tal y como se ha descrito en la memoria que antecede y para los fines en ella especificados.

Consta la presente memoria de tres hojas escritas a máquina por una sola cara.

Madrid 9 de Marzo de 1978

JOSE PONS TORRES

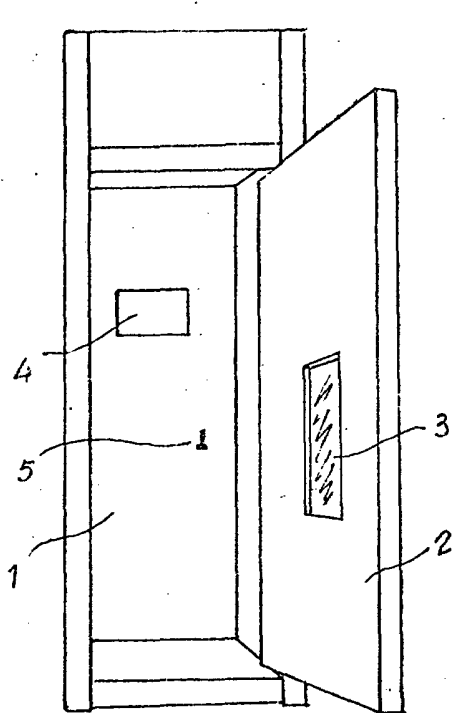

Fig 1

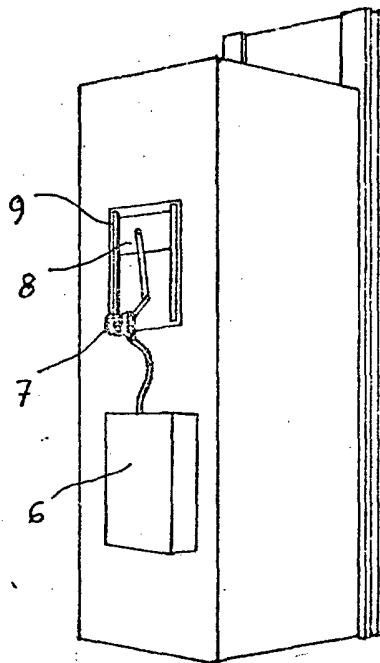

Fig 2

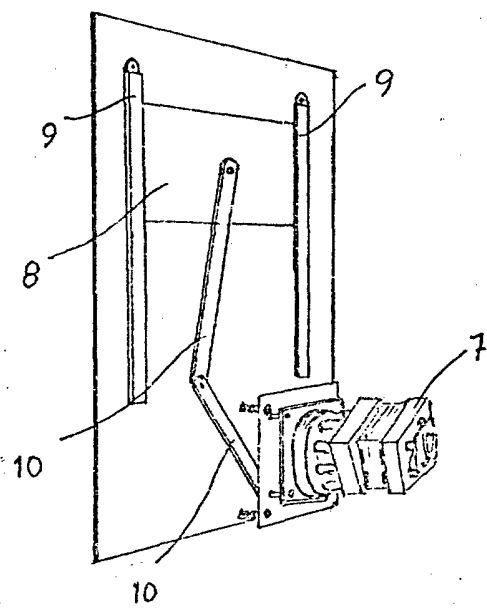

Fig 4

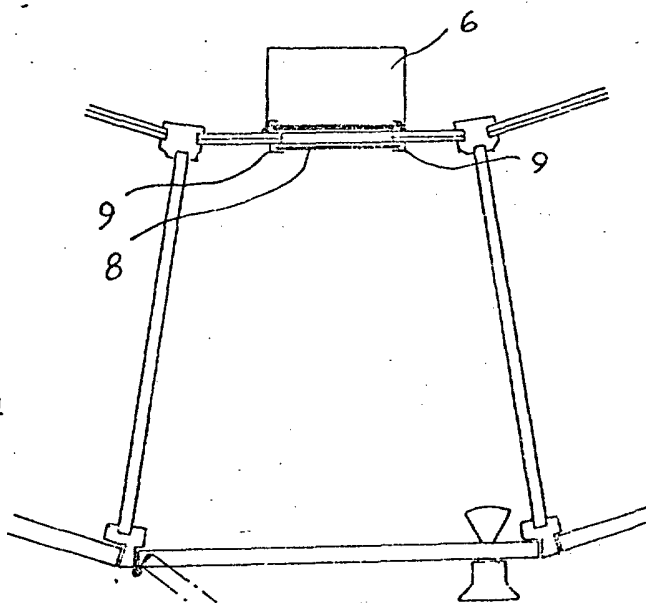

Fig 3

Escala Variable

11034 1082

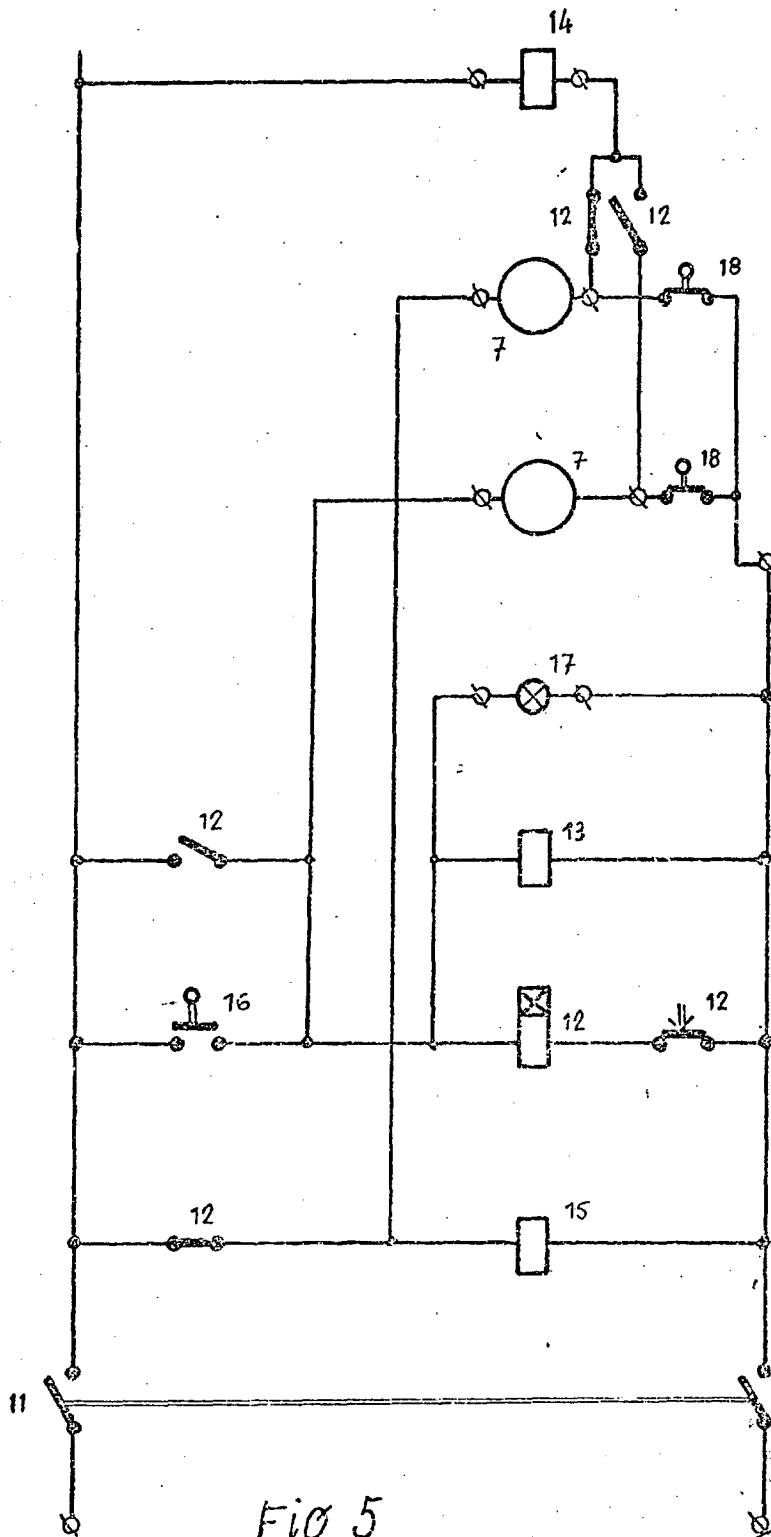

Fig 5

Sin escala

19 MAR 1978
DISEÑO TÉCNICO