



ESPAÑA

10	ES	11	NUMERO	234670	10	Y
		21				
		22	FECHA DE PRESENTACION	24 febrero de 1978		

MODELO DE UTILIDAD

Concedido el Registro de acuerdo con los datos que figuran en la presente solicitud y en el contenido de la Memoria, a las 10:00 h. del día 24 de febrero de 1978.

30	PRIORIDADES:	32	FECHA	33	PAIS
31	NUMERO				

47	FECHA DE PUBLICIDAD	51	CLASIFICACION INTERNACIONAL
			A63H

54	TITULO DE LA INVENCIÓN
	"JUEGO DE COMPOSICIÓN DE VEHÍCULOS"

71	SOLICITANTE (S)
	GOULA, S. A.

DOMICILIO DEL SOLICITANTE
Vic (Barcelona) Calle de las Flores, 6

72	INVENTOR (ES)

73	TITULAR (ES)

74	REPRESENTANTE
	Don Ignacio PONTI GRAU

La presente invención se refiere a un juego de composición de vehículos, que resulta de gran entretenimiento para niños de corta edad.

5 Los juegos destinados a los niños más pequeños deben ser de líneas sencillas, exentos de complicaciones constructivas y, en una palabra, aptos para su mentalidad.

Muchas veces, esta simplicidad se traduce en una realización que carece de todo interés para el pequeño, con lo cual deja de cumplir la misión específica del juguete.

10 Con el fin de conseguir un juguete que ahune la simplicidad constitutiva y la originalidad en la construcción, se ha ideado el juego de composición de vehículos objeto de la invención, que consta esencialmente de, por lo menos, una unidad que simula un tractor de un camión semirremolque, cuya unidad consta esencialmente de un cuerpo soporte
15 te dotado de ruedas, sobre el cual se halla fijada la cabina, cuyo cuerpo sobresale posteriormente de la misma formando una prolongación dotada en su cara superior de un orificio vertical receptor de un vástago que constituye pivote
20 de giro, previsto en la cara inferior del extremo anterior de una plataforma giratoria y recambiable, que constituye el remolque, cuya plataforma está dotada de un juego de ruedas en la parte posterior.

25 El juego comprende también un bloque puntal, dotado de un orificio en la cara superior, en el cual puede introducirse el vástago inferior que sobresale de las plataformas, cuando éstas se separan del tractor.

También se ha previsto que el juego comprenda una

pluralidad de piezas complementarias, amovibles y trasladables, que simulan la carga de los remolques.

Para la mejor comprensión de cuanto queda descrito en la presente memoria, se acompañan unos dibujos en los que, tan sólo a título de ejemplo, se representa un caso práctico de realización del objeto de la invención.

En dichos dibujos, la figura 1 es una vista en perspectiva de un remolque y un tractor separados; la figura 2 es una vista en perspectiva de un remolque cargado, acoplado al correspondiente tractor; la figura 3 es un detalle en planta que ilustra el tractor con el remolque acoplado, apareciendo en líneas de trazos los movimientos del tractor alrededor del vástago de acoplamiento al remolque; la figura 4 es una vista en perspectiva de una plataforma de carga separada del tractor y con el bloque puntal separado; la figura 5 es una vista similar a la anterior en la que aparece la misma plataforma cargada y apoyada sobre el puntal; y las figuras 6 y 7 son sendas vistas en perspectiva en las que se observan otros tantos camiones con semirremolques acoplados y cargados.

El juego descrito consta de, por lo menos, un tractor -1- dotado de dos pares de ruedas -2-, con una prolongación posterior -3- provista de un orificio -4- en su cara superior. El juego consta también de una pluralidad de plataformas o semirremolques -5-5a-5b-. Estas plataformas, de distintas configuraciones entre sí, tienen como elementos comunes, un juego posterior de ruedas -6- y un vástago -7- que sobresale de la cara inferior del extremo anterior,

y está destinado a introducirse en forma holgada y amovible, en el orificio -4- de la prolongación posterior -3- del tractor -1-.

5 Por otra parte se ha previsto un bloque puntal -8-, por lo menos, provisto en su base de un orificio -9- similar al -4-, destinado a recibir el vástago -7- de una plataforma, para soportarla cuando ésta se halla separada del remolque (figuras 4 y 5).

10 Completan el juego una pluralidad de piezas -10- y -11- de distintas configuraciones, que simulan la carga de los camiones, cuyas piezas se adaptan a las características de cada caja o plataforma -5-5a-5b-, y que hacen mucho más interesante el juego.

15 Como se deduce de la descripción efectuada y por la observación de los dibujos, el juego de composición permite al niño configurar distintos tipos de camiones con semirremolques, partiendo de un modelo idéntico de tractor, e intercambiando las plataformas o cajas remolcadas. Tales plataformas o cajas son articuladas al tractor, por medio
20 del vástago -7- que juega en el orificio -4-, con lo cual el camión gira en todas direcciones y sentidos, con perfecta maniobrabilidad, de forma similar a los vehículos auténticos.

25 Cuando la plataforma se separa del remolque, con el fin de que quede en posición horizontal, se apoya sobre un puntal -8-. De esta forma el niño puede realizar intercambios de remolques, y también manipular la carga, lo que constituye un auténtico entretenimiento para el niño, a par-

tir de unas piezas de constitución muy simple, pero sumamente ingeniosas.

Serán independientes del objeto de la invención los materiales empleados en la construcción de las distintas piezas que componen el juego, formas y dimensiones de las mismas y cuantos detalles accesorios puedan presentarse, siempre y cuando no afecten a su esencialidad.

- . -

R E I V I N D I C A C I O N E S

1. Juego de composición de vehículos, caracterizado esencialmente por el hecho de que comprende, por lo menos una unidad que simula el tractor de un camión semirremolque, cuya unidad consta esencialmente de un cuerpo soporte dotado de ruedas, sobre el cual se halla fijada la cabina y que sobresale posteriormente de la citada cabina formando una prolongación, dotada en su cara superior de un orificio vertical receptor de un vástago de giro previsto en la cara inferior del extremo anterior de una plataforma recambiable y giratoria, que constituye el remolque, cuya plataforma está dotada de un juego de ruedas en la parte posterior.

2. Juego de composición de vehículos, según la reivindicación anterior, caracterizado por el hecho de que el juego comprende un bloque puntal, dotado de un orificio en la cara superior, en el cual puede introducirse el vástago inferior que sobresale de las plataformas, cuando éstas se separan del tractor.

3. Juego de composición de vehículos, según la reivindicación 1, caracterizado por el hecho de que comprende una serie de piezas complementarias que constituyen la carga de los remolques.

4. Juego de composición de vehículos.

Todo ello según queda descrito en la presente memoria y resumido en las reivindicaciones contenidas al final de la misma, establecidas de acuerdo con el artículo 100 del vigente Estatuto sobre Propiedad Industrial y que

comprenden en conjunto siete hojas foliadas, escritas a máquina por una sola de sus caras.

Barcelona, 24 de febrero de 1978

GOULA, S. A.

p. a. I. PONTI

[Handwritten signature]

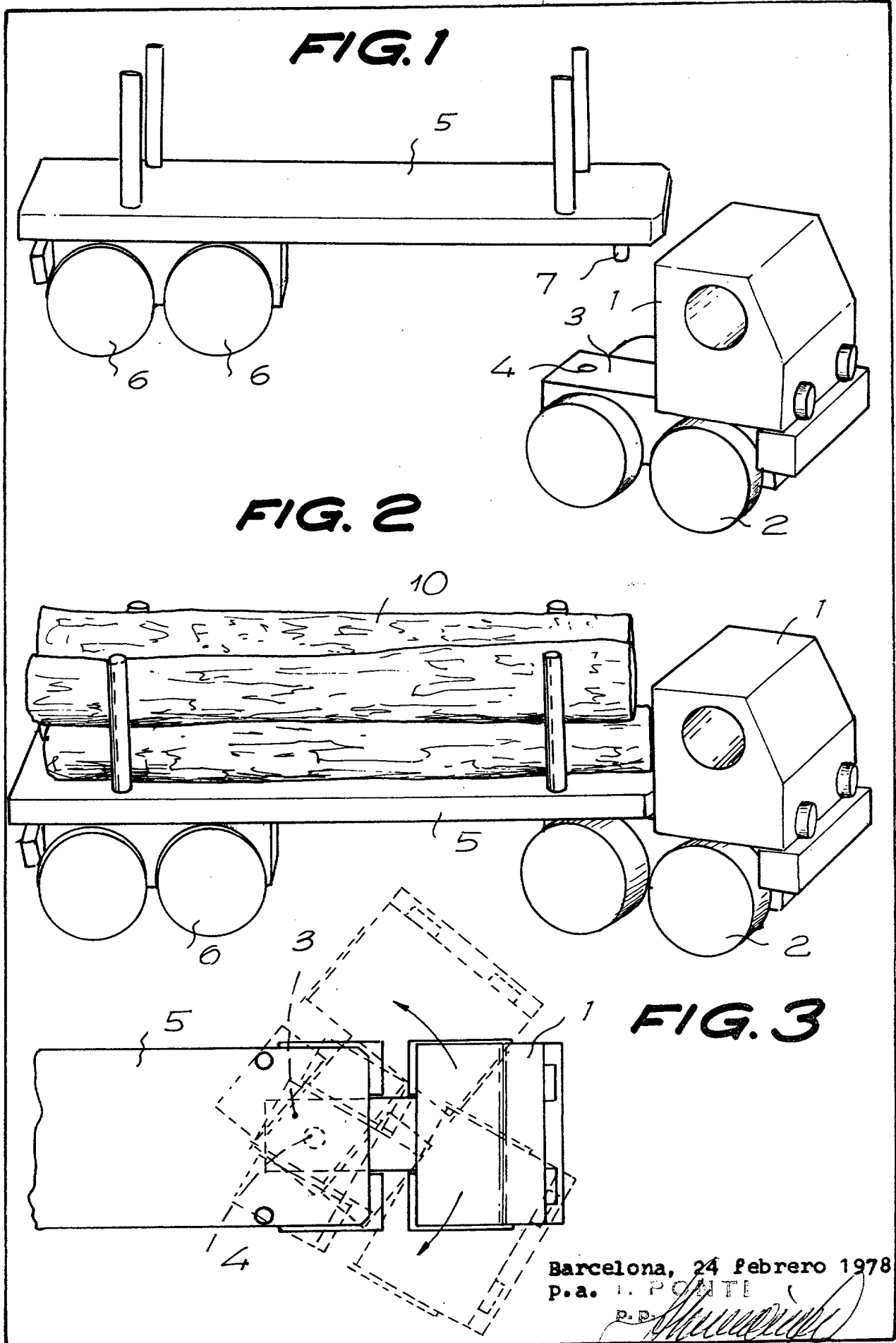

FIG. 4

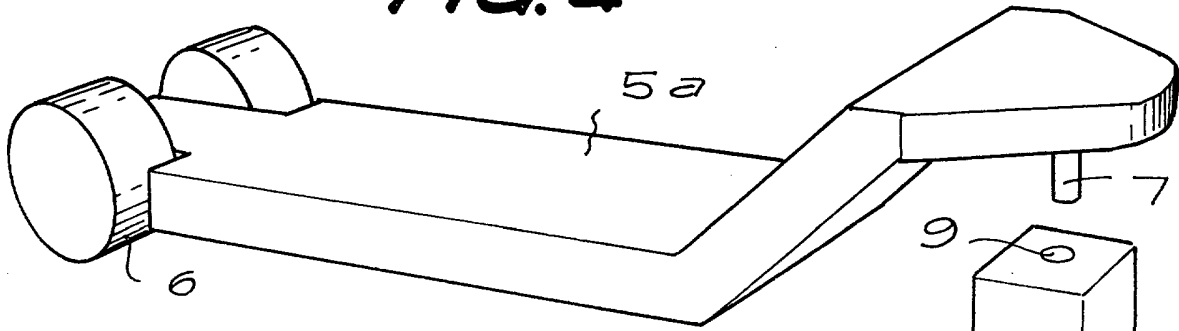

FIG. 5

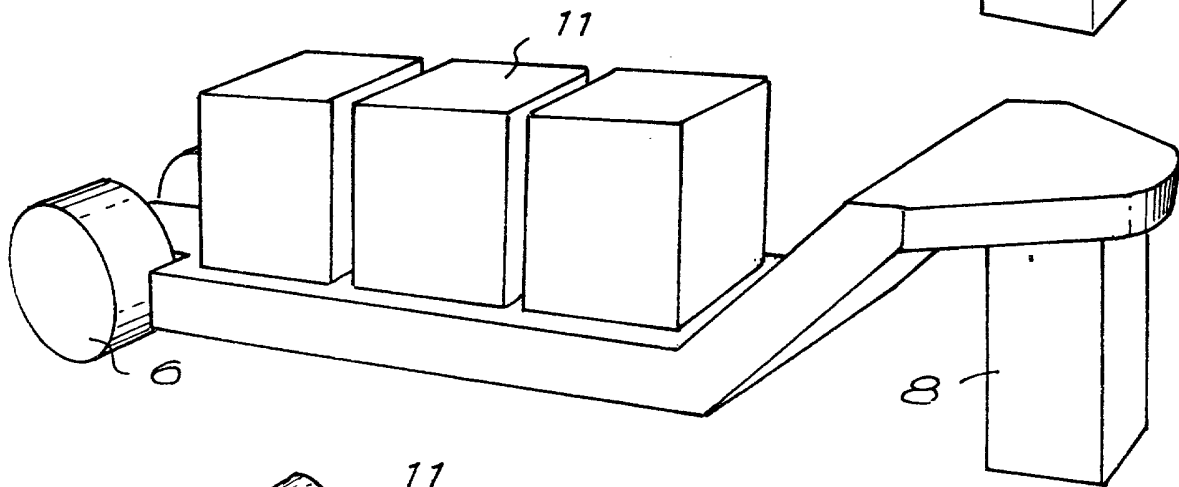

FIG. 6

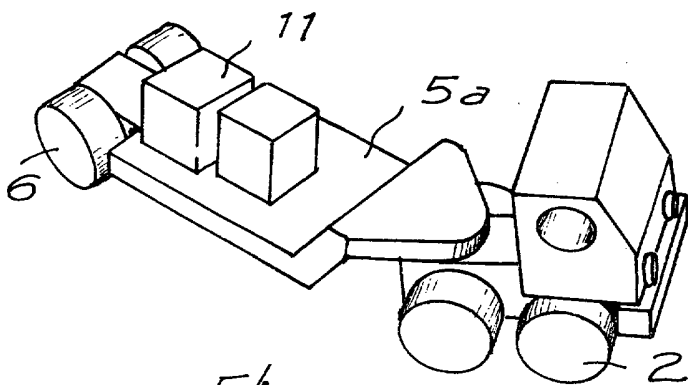
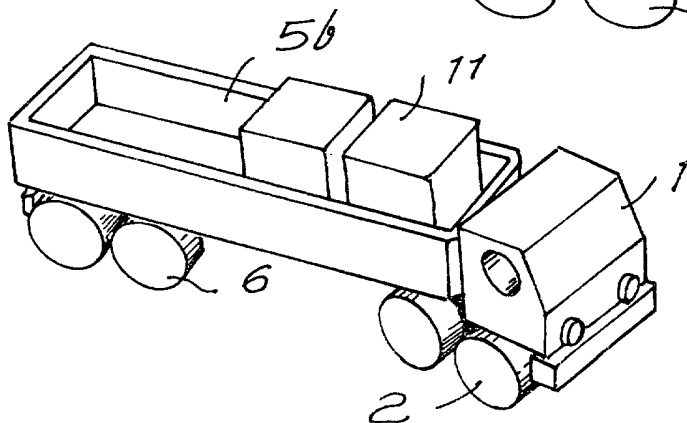

FIG. 7



Barcelona, 24 de febrero de 1978
p.a.l. PONTI

P. P. *[Signature]*

28505/2