



ESPAÑA

19 ES	21	20 Y
	234641	
22	FECHA DE PRESENTACION	
	3-9-76	

MODELO DE UTILIDAD

30 PRIORIDADES:	32 FECHA	33 PAIS
31 NUMERO		
410.375	29-10-73	EE.UU.

47 FECHA DE PUBLICIDAD	51 CLASIFICACION INTERNACIONAL

54 TITULO DE LA INVENCIÓN
"UN DISPOSITIVO DE SUJECION PARA ASEGURAR UN PAÑAL AL USUARIO DEL PAÑAL"

71 SOLICITANTE (S)	(U.S. Ser. No. 410.377)
COLGATE-PALMOLIVE COMPANY	Div.

DOMICILIO DEL SOLICITANTE
300 Park Avenue, Nueva York, Nueva York 10022, Estados Unidos de América.

72 INVENTOR (ES)
Charles H. Schaar

73 TITULAR (ES)

74 REPRESENTANTE	(P.- 63.893)
DCN FERNANDO DE ELIZABURU MARQUEZ	

1

Antecedentes de la Invención

Esta invención se refiere a sujetadores para asegurar pañales al cuerpo humano. Los sujetadores de la presente invención son particularmente adecuados para uso con pañales desechables que comprenden un cuerpo absorbente y una lámina de respaldo impermeable al agua.

Aunque se ha propuesto una pluralidad de sujetadores de cinta sensible a la presión para pañales desechables, una o más de diversas deficiencias en cada uno de estos diseños anteriores han llevado a problemas tanto en la fabricación como en el uso por parte del consumidor. Típicas de tales deficiencias son un anclaje inadecuado del sujetador al pañal, anclaje que se realiza de tal forma que aplica esfuerzos indebidos sobre diversas porciones del pañal, el uso de láminas de liberación que tienen que desecharse por separado, la presencia de porciones del sujetador que sobresalen del pañal haciendo difíciles la fabricación y el empaquetado y dando al producto final un aspecto antiestético, etc.

10

15

Resumen de la invención

En vista de lo anterior, un objeto principal de la presente invención es proporcionar un sujetador para pañales que supera las deficiencias anteriormente apuntadas. Otro objeto es proporcionar un sujetador de este tipo que es relativamente barato de fabricar y de aplicar al pañal real durante la fabricación del pañal.

20

25

30

Estos y otros objetos se consiguen proporcionando un sujetador que comprende una cinta que tiene porciones de anclaje primera y segunda y una porción de fijación. Las porciones de anclaje primera y segunda están aseguradas, respectivamente, a las superficies interna y externa del pañal junto a un margen lateral del mismo. Cada porción de anclaje está en relación de transmisión de fuerza con la porción de fijación. La porción de fijación tiene un adhesivo sensible a la presión dispuesto sobre una superficie de la misma, con lo que puede asegurarse a una región remota del pañal para retener el pañal sobre el usuario.

1 En las realizaciones preferidas de la invención, la segunda porción
de anclaje es enteriza con la porción de fijación; la primera porción
de anclaje está asegurada por adhesivo a la porción de fijación; y la
porción de fijación, antes del uso del sujetador por el consumidor, se
5 pliega hacia atrás con su superficie portadora de adhesivo en contacto
con la superficie descubierta exterior de la primera porción de anclaje.

En otro aspecto de la invención dicho sujetador compren-
de trozos primero y segundo de cinta que tienen cada uno una primera su-
perficie con un adhesivo dispuesto sobre ella y una segunda superficie
10 que está exenta de adhesivo. Una porción principal de la primera su-
perficie de la primera cinta está asegurada por adhesivo a una superfi-
cie interna del pañal, y una porción secundaria de esa superficie está
asegurada por adhesivo a una porción secundaria de la primera superficie
de la segunda cinta. Otra porción de la primera superficie de la segun-
15 da cinta está asegurada de manera separable a la segunda superficie de
la primera cinta, con lo que puede desprenderse de la segunda superficie
de la primera cinta y asegurarse luego a otra porción del pañal para
asegurar el pañal al usuario del pañal.

Breve descripción del dibujo

20 Otros objetos, características y ventajas de la invención
se desprenderán de la siguiente descripción de realizaciones preferidas
particulares tomada en unión de los dibujos que se acompañan, en los que:

La figura 1 es una vista en sección tomada a través de un
sujetador construido de acuerdo con la invención y la porción adyacente
25 del propio pañal con la porción de fijación del sujetador sobresaliendo
del pañal lista para asegurar el pañal a un niño;

La figura 2 es una vista similar a la figura 1 con la por-
ción de fijación plegada hacia atrás sobre otras porciones del sujetador;

La figura 3 es una vista similar a la figura 1 de una rea-
30 lización alternativa de la invención; y

1 La figura 4 es una vista similar a la figura 3 con la porción de fijación del sujetador plegada hacia atrás para empaquetado.

Descripción detallada de realizaciones preferidas particulares

5 Los sujetadores a describir se aplican típicamente cerca de la esquina de un pañal desechable rectangular solapando el margen lateral del pañal. Aunque el sujetador puede utilizarse beneficiosamente con pañales de virtualmente cualquier construcción y configuración, se consigue un producto global especialmente deseable cuando se emplea el sujetador en un pañal convencional de pliegue de tabla. Con referencia a las figuras 1 y 2, se muestra en ellas un sujetador asegurado junto al margen lateral de un pañal que comprende un cuerpo absorbente 12 intercalado entre un forro interno permeable al agua 14 (por ejemplo, una tela no tejida) y una lámina de respaldo flexible, impermeable al agua 16 (por ejemplo polietileno de 0,0254 mm). La lámina de respaldo 16 se dobla alrededor del borde lateral del cuerpo absorbente 12 y recubre, en una corta distancia lateral, el forro 14, tal como en 18. La lámina de respaldo 16 está asegurada al forro 14 en esta región 18 (por ejemplo, tal como por soldadura con calor).

20 El propio sujetador comprende una primera tira de cinta 20 y una segunda tira de cinta 22. La tira de cinta 20 está asegurada a superficies internas del pañal que comprenden porciones del forro 14 del pañal y la lámina de respaldo 16. Puede asegurarse así por medio de un adhesivo sensible a la presión que cubre totalmente una primera superficie 24 de la tira de cinta 20. La tira 20 sobresale más allá del borde lateral 26 del pañal y está asegurada a la tira de cinta 22, como en 28, por medio del adhesivo dispuesto en la superficie 24 que hace contacto con la cinta 22.

30 La tira de cinta 22 tiene también un adhesivo que recubre totalmente una superficie 30. La porción 32 de la tira 22 a la izquierda de la región 28 en las figuras 1 y 2 es una segunda porción de ancla-

1 je del sujetador 10, mientras que la porción 34, a la derecha de la re-
gión 28, puede llamarse porción de fijación. La porción de anclaje 32
está firmemente asegurada a la lámina de respaldo 16 por medio del adhe-
sivo dispuesto en la superficie 30. En la región 28, los adhesivos 24
5 y 30 están en una configuración de cara con cara, asegurando firmemente
la tira de cinta 20 a la tira de cinta 22, para que estén en relación de
transmisión de fuerza con la porción de fijación 34.

El sujetador 10 en su configuración extendida (figura 1),
en sección transversal tomada longitudinalmente a través del sujetador,
10 tiene así la forma de una "Y", sirviendo las dos ramas superiores de la
"Y" como porciones de anclaje para asegurar firmemente el sujetador al
pañal tanto en la cara interna como en la cara externa del pañal. A-
demás, con la porción de anclaje 20 asegurada al forro 14, así como a
la lámina de respaldo 16, el esfuerzo ejercido por el sujetador 10, so-
15 bre el pañal será más uniformemente transmitido a las partes componen-
tes del pañal y será con ello menos probable que se produzca un estirado
indeseable, y desgarre final, de la lámina de respaldo de plástico 16.

Además, con esta construcción, la porción de la tira de
cinta 20 que se encuentra entre emplazamientos A y B en la figura 1 se-
20 rá la parte del sujetador 10 que mira hacia la piel del usuario en el
emplazamiento en que las porciones de cintura frontal y posterior del
pañal han de ser aseguradas por el sujetador 10. Habrá así una super-
ficie no adhesiva en esta región crítica y será mucho menos probable
que se produzca un contacto involuntario del adhesivo con la piel del
25 usuario, durante la aplicación del pañal o durante el uso cuando diver-
sas porciones del pañal vienen a quedar retorcidas y desplazadas por los
movimientos del cuerpo.

Haciendo referencia a la figura 2 puede verse que el pa-
ñal, tal como se empaqueta y se presenta inicialmente al consumidor, no
30 tiene porciones de sujetador salientes. La porción de fijación 34 está

1 plegada de modo que su superficie adhesiva está en contacto con la se-
gunda superficie no adhesiva 36 de la tira de cinta 20. La superficie
36 es tratada de preferencia de cualquier manera convencional para re-
sistir la unión tenaz que ofrece el adhesivo 30. La ligera unión re-
5 sultante será suficiente para mantener la porción de fijación 34 en la
configuración mostrada en la figura 2 durante la fabricación y el empa-
quetado, pero permitirá el fácil desprendimiento de la porción de fija-
ción 34 por el consumidor para conseguir la configuración mostrada en
la figura 1 en el momento en que el pañal ha de aplicarse al niño.

10 En las figuras 3 y 4 se ilustra una realización alterna-
tiva. En esta realización, las porciones del propio pañal y la tira
de cinta 20 son idénticas a la construcción mostrada en las figuras 1
y 2. Sin embargo, la segunda tira de cinta 22a no está asegurada di-
rectamente al pañal, sino solamente a la tira 22 en la región 28a que
15 comprende una porción secundaria de las superficies portadoras de adhe-
sivo 24, 30a, respectivamente, de las cintas. Como se muestra en la
figura 4, el "almacenamiento" de la cinta 22a poniendo en contacto al
adhesivo 30a con la superficie tratada 36 de la cinta 20 es idéntico al
mostrado en la realización de las figuras 1 y 2.

20 La realización de las figuras 3 y 4 se ve así privada de
una de las utilidades de la realización de las figuras 1 y 2 (es decir,
el anclaje inusitadamente seguro del sujetador al pañal), aunque se con-
sigue el resto de las utilidades en una construcción que es algo más
sencilla y más barata de fabricar y de aplicar al pañal.

25 Aunque se han ilustrado en los dibujos que se acompañan
y descrito en detalle en esta memoria realizaciones preferidas particu-
lares de la presente invención, son posibles otras realizaciones den-
tro del alcance de la invención y de las reivindicaciones que siguen.

- REIVINDICACIONES -

Los puntos que como característica de novedad se presentan para que sean objeto de esta solicitud de Modelo de Utilidad en España, por VEINTE años, son los que se recogen en las reivindicaciones siguientes:

1ª.- Un dispositivo de sujeción para asegurar un pañal al usuario del pañal, que comprende trozos primero y segundo de cinta que tienen cada uno una primera superficie con un adhesivo dispuesto sobre ella y una segunda superficie que está exenta de adhesivo, estando asegurada por adhesivo una porción principal de dicha primera superficie de dicha primera cinta a una superficie interna de dicho pañal para asegurar al mismo dicha primera cinta y estando asegurada por adhesivo una porción secundaria de dicha primera superficie de dicha primera cinta a una primera porción secundaria de dicha primera superficie de dicha segunda cinta, y estando asegurada de manera separable una segunda porción de dicha primera superficie de dicha segunda cinta a dicha segunda superficie de dicha primera cinta, con lo que cuando ha de ponerse dicho pañal sobre el usuario, puede desprenderse dicha segunda porción desde dicha segunda superficie de dicha primera cinta y asegurarse a otra porción de dicho pañal.

2ª.- Un dispositivo de sujeción según la reivindicación 1ª, en el que dicha primera superficie de dicha segunda cinta tiene una tercera porción asegurada por adhesivo a una superficie externa de dicho pañal, estando

1 dicha primera porción entre dichas porciones segunda y ter-
cera.

5 3ª.- Un dispositivo de sujeción según la reivin-
dicación 1ª, en el que dichas porciones secundarias están
dispuestas junto a un borde lateral de dicho pañal.

4ª.- UN DISPOSITIVO DE SUJECION PARA ASEGURAR
UN PAÑAL AL USUARIO DEL PAÑAL.

10 Tal y como se ha descrito en la Memoria que an-
tecede, representado en los dibujos que se acompañan y para
los fines que se han especificado,

Esta Memoria consta de ocho hojas escritas a má-
quina por una sola cara.

Madrid, 28.ENE 1978

P.A.

Fernando de Elizabere
Por Poder.

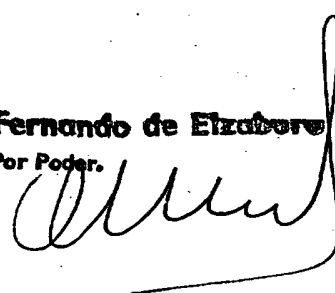

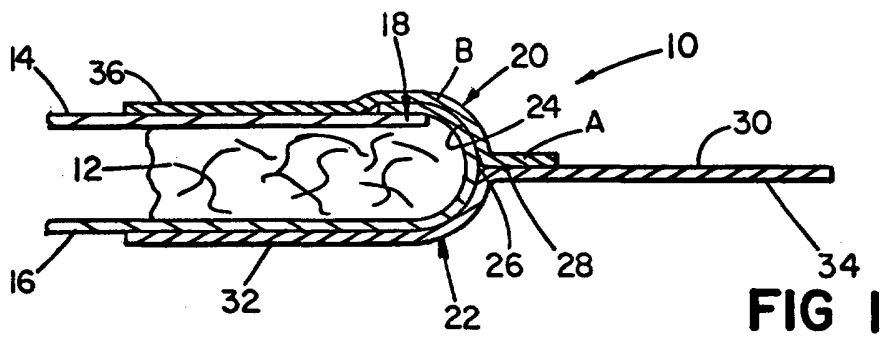

FIG 1

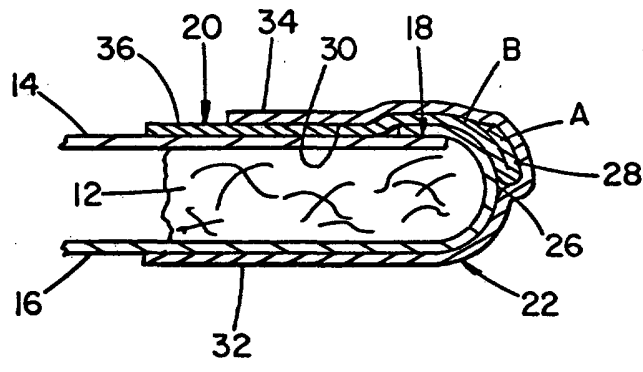

FIG 2

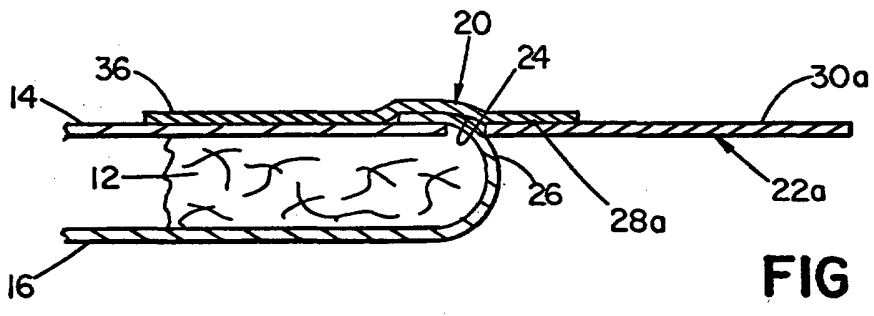

FIG 3

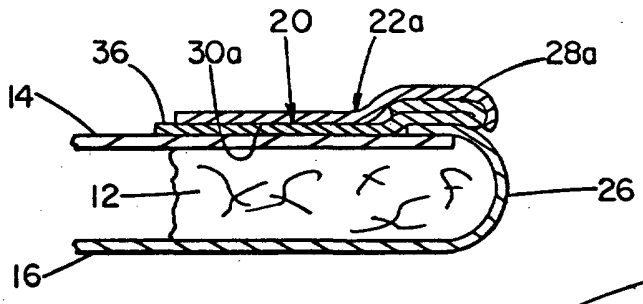

FIG 4

Fernando de Elizaburu
 Por Poder.

