

MINISTERIO DE INDUSTRIA Y ENERGIA

Registro de la Propiedad Industrial



ESPAÑA

19	ES	11	234629	10	Y
21		22	FECHA DE PRESENTACION		
			8.1.76		

MODELO DE UTILIDAD

30	PRIORIDADES:	32	FECHA	33	PAIS
31	NUMERO				

47	FECHA DE PUBLICIDAD	51	CLASIFICACION INTERNACIONAL
			A47B

54	TITULO DE LA INVENCIÓN
	"UNA CONSTRUCCION DE ARMARIO PERFECCIONADA"

71	SOLICITANTE (S)
	SUPREME EQUIPMENT & SYSTEMS CORPORATION File F. 3311

	DOMICILIO DEL SOLICITANTE
	170-53rd Street, Brooklyn, Nueva York 11232, Estados Unidos de América

72	INVENTOR (ES)
	David A. Quinn

73	TITULAR (ES)

74	REPRESENTANTE
	D. ALBERTO DE ELZABURU MARQUEZ (P.- 62.146)

Antecedentes

Este invento se refiere a una construcción de armario archivador y, más en particular, a tal construcción que incluye uno o más estantes en los cuales están montados a deslizamiento una serie de recipientes similares a cajas.

Los armarios archivadores conocidos incluyen una pluralidad de cajones relativamente anchos que están montados en capas en una relación de superpuestos. Estos cajones están montados dentro de un alojamiento de armario archivador de modo que cada cajón puede ser sacado individualmente del alojamiento del armario a una posición extendida, en la cual es accesible el contenido del cajón.

Los cajones deslizantes individuales en este tipo de construcción de armario son relativamente grandes y resultan muy pesados cuando están llenos de material archivado. El tamaño y el peso de estos cajones hacen que sea difícil sacarlos del alojamiento del armario a su posición extendida. Se han desarrollado complicados mecanismos de suspensión en un intento de hacer más fácil el acto de sacar esos cajones del alojamiento del armario, pero tales mecanismos son costosos de construir y ocupan un valioso espacio de archivo dentro del armario.

Debido al peso sustancial de los cajones de es-

te tipo cuando están llenos, todo el armario archivador
tiende a resultar inestable cuando hay más de un solo ca-
jón en su posición de extendido, debido a que el centro
de gravedad del armario archivador es movido hacia ade-
5 lante, fuera del alojamiento. Para proporcionar mayor es-
tabilidad los armarios de este tipo suelen estar provis-
tos de un sistema de enclavamiento, el cual impide que se
saquen del alojamiento más de un cajón cada vez. Sin este
sistema de enclavamiento, el cual aumenta el coste y la
10 complejidad de la construcción del armario, los armarios
de este tipo pueden caer hacia adelante, originándose da-
ños en el armario y en su contenido y existiendo la posi-
bilidad de que resulten heridos quienes trabajen en el
área.

15 La utilización de los cajones relativamente gran-
des descritos en lo que antecede, los cuales solían ocu-
par una capa entera de los armarios archivadores de la téc-
nica anterior, significaba usualmente que varios expedien-
tes referentes a materias diferentes eran colocados en el
20 mismo cajón. Ello requería que, o bien había de buscarse
en todo el contenido de un cajón dado cada vez que quien
lo utilizaba iba al cajón para buscar material archivado,
o bien habían de preverse medios de índice para garanti-
zar que podía localizarse rápidamente el material deseado
25 Si se sacaba del cajón el material archivado, el usuario

había de tener gran cuidado de volver a introducir el material en el lugar correcto.

5 Los cajones de tipo unitario relativamente grandes de los armarios de la técnica anterior deslizaban hacia fuera en un plano horizontal, de modo que era difícil examinar convenientemente el material archivado sin retirarlo físicamente del cajón. Esto era especialmente cierto cuando el material estaba archivado en uno de los cajones de la capa superior del armario. Por esta razón era difícil trabajar con el material archivado mientras el mismo estaba todavía en el cajón. Debido a esto se requería tiempo adicional, por lo demás innecesario, para sacar y volver a meter el material archivado.

10 Con el presente invento se superan las desventajas antes descritas de la construcción de armario archivador de la técnica anterior, mediante el montaje de una pluralidad de recipientes más pequeños deslizables individualmente, similares a cajas, en cada capa del armario archivador. Cada uno de esos recipientes está montado de modo que puede ser hecho deslizar por completo fuera del alojamiento del armario; y cuando está totalmente extendido el recipiente pivotará hacia abajo, sobre el borde delantero de la capa, quedando retenido por sí mismo con una pendiente predeterminada hacia abajo, de modo que el material archivado es fácilmente visible y facil-

mente accesible. La nueva disposición mediante la cual está montado el recipiente en la capa permite que el interior del recipiente sea completamente accesible, al tiempo que sujeta al recipiente firmemente en el estante para impedir que el mismo resulte desalojado accidentalmente. Ello proporciona un puesto de trabajo cómodo y frecuentemente evitará la necesidad de sacar el recipiente del armario.

Puesto que cada uno de los recipientes individuales utilizados en este armario archivador ocupa una parte relativamente pequeña del volumen de archivo disponible en la capa, en cada recipiente se colocarán materiales referentes a un expediente o como máximo a varios expedientes. Los recipientes individuales pueden entonces marcarse para hacer que la localización de expedientes sea rápida y eficaz.

Puesto que los recipientes utilizados en esta construcción son más pequeños y más ligeros que los cajones archivadores de la técnica anterior, se pueden utilizar unos medios de montaje mucho más sencillos y menos costosos, lo cual proporciona más espacio de archivo utilizable ya que se eliminan los sistemas de suspensión y de enclavamiento que ocupaban grandes cantidades de espacio en los armarios de la técnica anterior. Estos medios de montaje del invento permiten sacar del estante los re-

5 recipientes individuales, de modo que se puedan llevar los expedientes archivados a un área de trabajo alejada. Puesto que se saca un recipiente completo en vez de un expediente individual, es más probable que los materiales archivados se mantengan juntos, y son menores las posibilidades de que se coloquen mal o se pierdan los expedientes archivados. Cuando se devuelve el recipiente completo al armario, es pequeña la probabilidad de que los materiales devueltos queden archivados en posición incorrecta.

Resumen del Invento

15 Una construcción de armario incluye un alojamiento, al menos un estante montado dentro del alojamiento y medios de guía montados en el estante. Al menos un recipiente que ha de ser montado en el estante incluye dos paredes laterales longitudinales opuestas y una pared inferior que tiene un canal longitudinal configurado para ajustarse sobre los medios de guía y que se extiende en una dirección que es sustancialmente paralela a las paredes laterales. Medios de montaje están situados adyacentes al canal y están dispuestos de modo que los medios de montaje cooperan con los medios de guía para montar de modo soltable el recipiente sobre el estante.

Descripción de los Dibujos

25 La Fig. 1 es una vista en perspectiva, parcial-

mente recortada, del recipiente usado en la construcción de armario archivador de este invento.

La Fig. 2 (a) es una vista en corte de la Fig. 1 tomada a lo largo del plano 2a-2a.

5 La Fig. 2 (b) es una vista en corte de la Fig. 1 tomada a lo largo del plano 2b-2b.

La Fig. 3 es una vista en perspectiva del conjunto de estante, mostrando uno de los recipientes montados sobre el conjunto de estante.

10 La Fig. 4 es una vista frontal del carril de guía usado para montar el recipiente sobre el conjunto de estante.

La Fig. 5 es una vista en corte del conjunto de estante y el recipiente mostrando el recipiente siendo in
15 troducido en el conjunto de estante.

La Fig. 6 es una vista en corte del conjunto de estante y el recipiente mostrando el recipiente en la posición de completamente introducido.

La Fig. 7 es una vista en corte del conjunto de estante y el recipiente mostrando el recipiente siendo sa
20 cado del conjunto de estante.

La Fig. 8 es una vista en corte del conjunto de estante y el recipiente mostrando el recipiente sacado todo lo posible fuera del conjunto de estante.

25 La Fig. 9 es una vista en corte del conjunto de

estante y el recipiente, que ilustra el modo en que puede soltarse un recipiente del conjunto de estante.

5 La Fig. 10 es una vista en perspectiva de un armario archivador que incluye una serie de conjuntos de estante.

La Fig. 11 es una vista en perspectiva de un recinto para el pasador flotante que forma parte del recipiente ilustrado en la Fig. 1.

10 La Fig. 12 es una vista en corte tomada a lo largo del plano 12-12 de la Fig. 1.

Descripción del Invento

En la Fig. 1 se ilustra uno de los recipientes 10 utilizados en la construcción de armario archivador del presente invento. El recipiente 10 es de forma rectangular e incluye costados longitudinales paralelos 2 y 4 y un fondo 6. El recipiente 10 puede también incluir un panel frontal 16 y una pared trasera 8. El fondo 6 del recipiente 10 incluye una abertura 11 similar a una ranura, la cual desemboca en un canal longitudinal 12. El canal 12 se extiende desde una abertura 13 en la pared trasera 8 del recipiente 10 hasta un punto adyacente al panel frontal 16 del recipiente. El canal 12 se extiende hacia arriba dentro del recipiente 10 para formar una estructura elevada 14. El canal 12 está de preferencia alineado paralelo a, y equidistante de, las paredes latera-

15

20

25

les 2 y 4.

Un bastidor 50 sustancialmente rectangular que se extiende hacia fuera, está formado en la pared trasera 8 del recipiente rodeando a la abertura 13. Un miembro 52 de recinto, ilustrado con detalle en la Fig. 11, está ajustado sobre el rebajo formado por el bastidor 50 para definir una cavidad 60, como se ve mejor en la Fig. 12, entre el miembro de recinto 52 y la pared trasera dentro del bastidor rectangular 50, como se ve mejor en la Fig. 12.

Como se vé en la Fig. 11, el miembro de recinto 52 incluye una pared trasera 51 y una pestaña superior 66 y una pestaña inferior 54 que se extiende en esencia perpendicularmente a la pared trasera. Las pestañas laterales 64 y 68 se extienden en esencia perpendicularmente a la pared trasera 51 de modo que hacen tope con las paredes laterales interiores del bastidor rectangular 50. Pestañas adicionales 70, 72 y 73 se extienden en esencia perpendicularmente hacia fuera desde las pestañas laterales 64 y 68 y desde la pestaña superior 66, respectivamente. Se han previsto ranuras 74 y 76 en las paredes laterales del bastidor rectangular 50, y se puede prever una ranura adicional 78 en la pared superior del bastidor rectangular 50.

El miembro de recinto 52 se une a la pared tra-

sera 8 del recipiente 10 haciéndolo deslizar hacia arriba dentro del rebajo definido por el bastidor rectangular 50. Al ser hecho deslizar hacia arriba, las pestañas 70, 72 y 73 son introducidas respectivamente en ranuras 5 74, 76 y 78 en el bastidor rectangular. La pestaña inferior 54 se une entonces al fondo 6 del recipiente 10 para mantener el miembro de recinto firmemente sujeto a la pared trasera del recipiente 10. Se pueden introducir tornillos a través de los agujeros 54a y 54b y en el fondo 10 6 del recipiente para mantener en posición el miembro de recinto.

Una ranura 62 se extiende a través de la pestaña 54 y a través de una parte sustancial de la pared trasera 51 del miembro de recinto 52. El miembro de recinto 15 debe ser montado sobre la pared posterior del recipiente 10 de modo que la ranura 62 esté alineada con la abertura 13 en la pared trasera 6 del recipiente 10 y con la ranura 11 en la pared inferior 6 del recipiente.

20 Dentro de la cavidad 60 hay dispuesto un pasador cilíndrico 22. El pasador 22 se extiende transversalmente a la ranura 62 y está configurado de modo que es movable libremente a lo largo de una línea definida por la ranura 62 hacia arriba y hacia abajo dentro de la cavidad 25 60.

En la Fig. 3 se ilustra el recipiente 10 descrito en lo que antecede montado dentro de un conjunto de estante 24. El conjunto de estante 24 incluye paredes laterales 25 y 26, una pared trasera 27 y un suelo 28 del estante. Una serie de paneles separadores 30 están unidos a la pared trasera 27 y al suelo 28 del conjunto de estante para dividir el conjunto de estante en una serie de compartimientos 32. En el suelo 28, en cada compartimiento 32, hay formadas tres aberturas 31 (a), 31 (b) y 31 (c). Dos de los paneles separadores 30 (a) y 30 (b) se han ilustrado parcialmente recortados en la Fig. 3, de modo que puede verse el aparato de montaje para el recipiente 10. Este aparato de montaje incluye un carril de guía 33, el cual está unido al suelo 28 del conjunto de estante 24. En la práctica, habría un carril de guía similar 33 montado sobre el suelo 28 del estante del conjunto de estante 24 dentro de cada uno de los compartimientos 32, pero para simplificar solamente se ha ilustrado en la Fig. 3 un carril de guía 33. A cada uno de los carriles de guía 33 hay unido un recipiente 10, de una manera que se describirá en lo que sigue.

El carril de guía 33 se ha ilustrado con detalle en la Fig. 4. La superficie inferior del carril 33 incluye aletas 34, 35, 36 y 4, sobresalientes. Las aletas 34 y 36 incluyen una primera parte, 34a y 36a, que se ex-

tiende hacia abajo desde el carril 33, y una segunda parte más larga 34b y 36b, la cual se extiende en esencia perpendicularmente al carril 33. Ranuras 80 y 82 se extienden respectivamente dentro de las partes 34a y 36a de las aletas 34 y 36. La aleta 35 se extiende hacia abajo desde el miembro de carril 33 e incluye una superficie inclinada 35a y una superficie 35b en esencia perpendicular a la superficie inferior 29 del carril 33. La aleta 35 es más corta que las aletas 34 y 36, como puede verse en la Fig. 4.

Se monta el carril 33 en el estante 28 introduciendo para ello partes 34b y 36b de las aletas 34 y 36 dentro de las aberturas 31a y 31c del estante, y haciendo deslizar las aletas dentro de sus respectivas aberturas hasta que las partes 34a y 36a están descansando dentro de las aberturas 31a y 31c, respectivamente. Entonces se mueve el carril de guía 33 hacia adelante sobre el estante 28, de modo que el estante se extiende dentro de las ranuras 80 y 82 y la parte sobresaliente 35b de la aleta 35 entra a presión en la abertura 31b. La combinación de las ranuras 80 y 82 y la aleta 35 impide que el carril se mueva hacia adelante o hacia atrás en el estante 28, mientras que las partes que se extienden perpendicularmente de las aletas 34 y 36 que están en contacto con la cara inferior del estante 28 cooperan con la aleta 35 para man

tener el carril 33 en esencia perpendicular a la superficie del estante 28. Las ranuras 31a, 31b y 31c están alineadas de modo que cada uno de los carriles 33 es sustancialmente paralelo a las paredes laterales 25 y 26 del conjunto de estante cuando está unido al suelo 28 del estante. La aleta adicional 43 se extiende hacia abajo desde la superficie inferior 29 del carril, en un punto donde el carril 33 se extiende hacia fuera más allá del borde delantero del estante 28, de modo que la aleta 43 no interfiere con el montaje del carril. En lo que sigue se estudiará la función de esta aleta 43.

El carril de guía 33 incluye una superficie superior 38, la cual es sustancialmente paralela al suelo 28 del conjunto de estante cuando el carril de guía está montado. La superficie 40 del carril de guía forma un ángulo obtuso con la superficie superior 38 en la parte trasera del carril de guía y se inclina hacia abajo, hacia el suelo 28 del conjunto de estante. Una tercera superficie 39 conecta con la superficie 40 en el punto 37 del carril de guía 33 y es sustancialmente paralela al suelo 28 del conjunto de estante cuando está montado el carril. La superficie 39 está espaciada del suelo 28 del estante para proporcionar un paso 41 que se extiende hacia adelante desde el punto 37 a lo largo del suelo 28 del conjunto de estante.

Una ranura 42 en el carril de guía 38 se extiende desde el paso 41 hasta un punto adyacente al borde delantero 48 del carril de guía 33. La ranura 42 incluye una primera parte inclinada 44, un extremo de la cual desemboca en el paso 41 y el otro extremo de la cual conecta con una parte de ranura recta 46, la cual es sustancialmente paralela al suelo 28 del conjunto de estante, aunque espaciada de éste, cuando está montado el carril de guía 33. El grueso del carril entre la parte de ranura 46 y la superficie inferior 29 proporciona resistencia mecánica al carril.

Con referencia a la Fig. 5, se describirá con detalle el modo en que el recipiente 10 está montado sobre la estructura 33 de carril de guía. El recipiente 10 es introducido en el conjunto de estante 24 de modo que la estructura 33 de carril de guía pasa a través de la ranura 62 y de la abertura 13 dentro del canal 12. El pasador 22, que se extiende a través del canal 12 transversalmente a la ranura 62, es movido hacia arriba dentro de la cavidad 60 por el extremo delantero 48 del carril de guía 33, al pasar el carril de guía 33 a través de las ranuras 62 y de la abertura 13 al interior del canal 12. Al ser empujado el recipiente 10 dentro del conjunto de estante 24, el pasador 22 está próximo a la parte superior de la cavidad 60 y se mueve a lo largo del borde superior 38 de

la estructura 33 de carril de guía, como se ha ilustrado en la Fig. 5. Cuando la parte trasera del recipiente 10, la cual incluye la cavidad 60 y el pasador 22, llega a la superficie trasera inclinada 40 de la estructura 33 de carril de guía, el pasador se mueve hacia abajo a lo largo de la superficie 40, dentro de la cavidad 60, debido a la fuerza de la gravedad. Cuando el recipiente 10 se ha movido hasta más allá del extremo interior 37 del carril de guía 33 y está por completo dentro del conjunto de estante 24, el pasador 22 ha caído hasta el fondo de la cavidad 60, como se ha ilustrado en la Fig. 6. En esta posición, la superficie frontal de la estructura 48 de carril de guía, la cual es sustancialmente perpendicular al suelo del estante, está descansando contra el extremo delantero 56 del canal 12. Como se ha ilustrado en la Fig. 7, al ser retirado el recipiente 10 del conjunto 24, el pasador 22 se mueve bajo la superficie 39 del carril de guía 33 y dentro del paso 41. El pasador 22 es entonces guiado hacia arriba dentro de la cavidad 60 por la parte inclinada 44 de la ranura de guía 42. Al tirarse del recipiente 10 más hacia fuera del conjunto de estante 24, el pasador 22 se mueve a lo largo de la parte horizontal 46 de la ranura de guía 42. Cuando está totalmente extendido, como se ha ilustrado en la Fig. 8, el centro de gravedad del recipiente 10 está movido hacia

fuera más allá del borde delantero del suelo 28 del estante, haciendo que el recipiente 10 pivote alrededor del borde delantero del estante. El pasador 22 es mantenido dentro de la ranura de guía del carril 33, de modo que la parte trasera del recipiente 10 está unida de modo seguro al carril de guía 33 mientras el recipiente está retenido en una posición inclinada predeterminada. El ángulo de inclinación del recipiente puede ajustarse de acuerdo con la distancia horizontal entre el extremo delantero de la ranura 42 y el borde delantero del estante 28. Puesto que el recipiente 10 completamente extendido está inclinado hacia abajo desde la línea horizontal definida por el suelo 28 del estante, el contenido del recipiente queda accesible incluso cuando el suelo 28 del estante está a una gran altura en la vertical.

Cuando sea deseable retirar el recipiente 10 del conjunto de estante 24, se vuelve a introducir el recipiente 10 dentro del conjunto de estante 24 hasta un punto en que el pasador 22 este más allá del punto 37 donde se encuentran las superficies 39 y 40 de la estructura de guía 33. Durante la reintroducción el pasador 22 se mueve a lo largo de la parte horizontal 46 de la ranura 42 y el recipiente 10 pivota alrededor del borde delantero del conjunto de estante, de modo que el fondo del recipiente 10 es de nuevo llevado a una orientación horizontal

contra el suelo 23 del conjunto de estante. Al ser introducido más el recipiente 10 en el conjunto de estante, el pasador 22 se mueve bajando por la parte inclinada 44 de la ranura de guía 42 y luego a través del paso 41 por debajo de la superficie 39 de carril de guía. Cuando el pasador 22 está más allá del punto 37, el borde delantero del recipiente 10, el cual se extiende más allá del borde delantero del estante 28, es inclinado hacia abajo de modo que el recipiente 10 pivota sobre el borde delantero del suelo 23 del estante, haciendo que la parte trasera del recipiente 10, la cual incluye la cavidad 60 y el pasador 22, se mueva hacia arriba alrededor del punto 37 sobre la estructura 33 de carril de guía. Si se tira entonces del recipiente 10 hacia adelante y hacia fuera desde el conjunto 24 de estante, el pasador 22 se desplazará hacia arriba a lo largo de la superficie trasera inclinada 40 del carril de guía 33 y luego a lo largo de la superficie horizontal 30 del carril de guía 33. De este modo el pasador 22 es librado de la ranura de guía 42 y puede sacarse el recipiente 10 del conjunto 24 de estante.

En la Fig. 10 se ha ilustrado un armario archivador 100 construido de acuerdo con este invento. El armario incluye una serie de capas 102 a 112 dispuestas verticalmente, cada una de las cuales está construida como se

ha descrito en lo que antecede con referencia al conjunto de estante 24 de la Fig. 3. Para fines ilustrativos, ha sido retirado uno de los recipientes de la capa 104, de modo que se pueden ver el compartimiento 32 vacío y el carril de guía 33. Un recipiente 10 de la capa 106 se ha representado en su posición de completamente extendido inclinado hacia abajo. Se puede variar la configuración ilustrada en la Fig. 10 empleando para ello más o menos capas y montando más o menos recipientes en cada capa. El tamaño y la capacidad del armario archivador pueden diseñarse fácilmente para que se adapten a las necesidades del usuario.

La aleta 43 ilustrada en la Fig. 4 extendiéndose hacia abajo desde la superficie inferior 29 del carril 33 en el borde delantero 43 del carril se usa como unos medios de índice para alinear exactamente los recipientes individuales 10 en un armario tal como se ha ilustrado en la Fig. 10. Como se ve en la Fig. 1, la superficie interior de la cara superior del panel frontal 16 del recipiente 10 incluye un rebajo 15. Este rebajo 15 de un recipiente en una capa inferior, tal como la capa 103, coincide con el saliente 43 que se extiende hacia abajo desde el carril 33 montado verticalmente por encima de ese recipiente en la capa 106. Esta disposición de índices proporciona la correcta alineación vertical de los recipientes

10 en cada columna.

Si se desea, el panel frontal 16 de cada recipiente 10 puede ser configurado de modo que cubra sustancialmente la abertura completa del compartimiento 32 de estante en el cual está montado. De este modo los bordes adyacentes de los recipientes adyacentes en cada estante ajustarán estrechamente entre sí, proporcionando el aspecto de un panel frontal de una pieza que cubre cada capa del conjunto de estante, como se ve mejor en la Fig. 10.

Se pueden prever medios de tirador, tales como la parte 50 inclinada hacia adelante del panel frontal 16, como se ve en la Fig. 3, para facilitar la extracción de los recipientes individuales 10 del conjunto de armario. Si se desea, se pueden proporcionar portaetiquetas 80 en la Fig. 10 en el panel frontal 16 de cada recipiente 10, de modo que se puede fijar una etiqueta a cada recipiente para su fácil identificación.

Si se desea, las paredes laterales 2 y 4 del recipiente 10 pueden incluir una parte inferior rígida tal como la 4(a) en la Fig. 1, y una parte superior flexible tal como la 4(b), la cual está unida a la parte rígida 4(a). La parte flexible 4(b) puede ser construida de cualquier material flexible adecuado, tal como de plástico o de caucho. La provisión de la parte lateral flexible 4(b)

facilita el abaniquo del material archivado dentro del recipiente 10, haciendo más fácil la localización de documentos específicos.

5 Aunque se ha descrito el presente invento en relación con realizaciones preferidas, ha de entenderse que se puede recurrir a modificaciones y a variaciones sin desviarse del espíritu ni rebasar el alcance del invento, como comprenderán fácilmente los expertos en la técnica. Se considera que tales modificaciones y variaciones
10 quedan dentro del ámbito y del alcance del invento y de las reivindicaciones que se acompañan.

15

- REIVINDICACIONES -

20

Los puntos que como característica de novedad se presentan para que sean objeto de esta solicitud de Modelo de Utilidad en España, por VEINTE años, son los que se recogen en las reivindicaciones siguientes:

25

1ª.- Una construcción de armario perfeccionada que incluye: un alojamiento; por lo menos un estante

montado dentro de dicho alojamiento; medios de guía montados en dicho estante; por lo menos un recipiente, incluyendo dicho recipiente una pared inferior y dos paredes laterales longitudinales opuestas unidas a dicha pared inferior; incluyendo dicha pared inferior de dicho recipiente un canal que se extiende longitudinalmente, configurado para ajuste a deslizamiento sobre dichos medios de guía; y medios de montaje que incluyen un miembro alargado que está montado transversalmente a través de dicho canal y dispuesto para cooperar con dichos medios de guía para montar de modo soltable dicho recipiente en dicho estante.

2ª.- Una construcción de armario según la reivindicación 1ª, en la que dichos medios de guía incluyen un miembro de carril que tiene una ranura longitudinal que se extiende dentro de dicho miembro desde un primer extremo.

3ª.- Una construcción de armario según la reivindicación 1ª, en la cual dicho recipiente incluye una pared trasera que tiene una abertura, estando dicha abertura alineada sustancialmente con dicho canal y en la cual dichos medios de montaje incluyen una ménsula, incluyendo dicha ménsula una primera pared que tiene una ranura y medios de pestaña conectados a la periferia de dicha primera pared, extendiéndose dicha ranura a través de una par-

te de dichos medios de pestaña, medios para unir dicha ménsula a dicha pared trasera de modo que dicha ranura esté alineada con dicha abertura, estando dicha primera pared de dicha ménsula espaciada de dicha pared trasera por dichos medios de pestaña para definir una cavidad y estando dicho miembro alargado montado para deslizamiento dentro de dicha cavidad.

5
10
4ª.- Una construcción de armario según la reivindicación 1ª, en la que por lo menos la parte superior de dichas paredes laterales opuestas de dicho recipiente está hecha de un material flexible.

15
5ª.- Una construcción de armario según la reivindicación 1ª, en la que dicho recipiente incluye, además, un panel frontal y en la que hay unidos medios de tirador a dicho panel frontal.

20
25
6ª.- Una construcción de armario según la reivindicación 1ª, en la que dicho alojamiento tiene una primera y una segunda paredes laterales opuestas sustancialmente paralelas y una pared trasera, y dichos medios de guía comprenden un carril de guía que tiene una superficie superior, una superficie inferior y una ranura longitudinal que se extiende dentro de dicho carril de guía desde un primer extremo, estando previstos medios para montar dicho carril de guía en dicho estante, siendo dicho recipiente susceptible de ser introducido en dicho alojamiento, es-

5

tando dichos medios de montaje unidos a dicho recipiente, siendo dicho miembro alargado de dichos medios de montaje movable en un plano que es sustancialmente perpendicular al eje geométrico de dicho canal y estando dispuesto dicho miembro para cooperar con dicha ranura longitudinal en dicho carril de guía para montar de modo soltable dicho recipiente en dicho estante.

10

7ª.- Una construcción de armario según la reivindicación 6ª, en la cual dichos medios de montaje incluyen una pluralidad de aletas que se extienden desde dicha superficie inferior de dicho carril de guía, incluyendo por lo menos una de un primer tipo de dichas aletas una primera parte que es coplanaria con dicho carril, una segunda parte que es sustancialmente perpendicular a dicha primera parte y una ranura que se extiende dentro de dicha primera parte en una dirección paralela al eje geométrico longitudinal de dicho carril, y por lo menos una de un segundo tipo de dichas aletas, siendo la de dicho segundo tipo sustancialmente coplanaria con dicho carril de guía e incluyendo una superficie inclinada que se extiende hacia abajo desde dicha superficie inferior de dicho carril de guía y en la cual dicho por lo menos un estante incluye una pluralidad de aberturas dispuestas para cooperar con dichas aletas de modo que dicho carril de guía esté montado sustancialmente paralelo a dichas paredes laterales.

15

20

25

8ª.-- Una construcción de armario según la reivindicación 6ª, en la cual dicha superficie superior de dicho carril de guía tiene una primera parte que es sustancialmente paralela a dicho estante y una segunda parte que está inclinada hacia abajo desde dicha primera parte hacia dicho estante en dicho primer extremo, y una segunda superficie que forma un ángulo agudo con dicha segunda parte de dicha primera superficie, estando dicha segunda superficie espaciada de dicho estante para formar un paso, el cual conecta con dicha ranura longitudinal en dicho carril de guía, estando montado dicho carril de guía en dicho estante sustancialmente paralelo a dichas paredes laterales opuestas de dicho alojamiento, siendo dicho primer extremo de dicho carril de guía adyacente a dicha pared trasera de dicho alojamiento; y estando montado dicho miembro alargado de modo que dicho miembro se mueve a través de dicho paso y dentro de dicha ranura al ser extraído dicho recipiente de dicho alojamiento.

9ª.-- Una construcción de armario según la reivindicación 8ª, en la cual dicho carril de guía incluye una ranura longitudinal que tiene una primera parte inclinada hacia arriba desde dicho paso y una segunda parte que conecta con dicha primera parte y se extiende sustancialmente paralela a dicho estante, terminando dicha primera parte en un punto adyacente al borde de dicho estante espaciado de dicha

pared trasera del alojamiento, y en la cual el centro de gravedad de dicho recipiente estará más allá de dicho estante cuando dicho miembro alargado llegue a dicho punto en dicha ranura longitudinal de dicho carril de guía, haciendo que dicho recipiente pivote alrededor de dicho miembro deslizante y de dicho borde del estante cuando se extrae por completo dicho recipiente de dicho alojamiento.

10^a.- Una construcción de armario según la reivindicación 1^a, en la cual hay una serie de estantes montados dentro de dicho alojamiento en relación de superpuestos; una serie de carriles de guía, cada uno de los cuales incluye una ranura longitudinal, extendiéndose dicha ranura longitudinal dentro de dicho carril de guía desde un primer extremo; estando montados dichos carriles de guía en cada uno de dichos estantes de modo que cada uno de dichos carriles de guía está dispuesto en esencia paralelo a dichas paredes laterales opuestas de dicho alojamiento, con dicho primer extremo adyacente a dicha pared trasera de dicho alojamiento; una serie de recipientes, incluyendo cada uno de dichos recipientes paredes laterales opuestas primera y segunda y una pared inferior, teniendo dicha pared inferior un canal longitudinal configurado para ajustar sobre dicho carril de guía; y medios de montaje unidos a cada uno de dichos recipientes, incluyendo dichos medios de montaje un miembro alargado que se extiende transversalmente a través

de dicho canal, siendo dicho miembro alargado movable en un plano que es sustancialmente perpendicular al eje geométrico de dicho canal y estando dispuesto dicho miembro para ajustar a deslizamiento dentro de dicha ranura en uno de dichos carriles de guía cuando se extrae dicho recipiente de dicho alojamiento para montar de modo soltable dicho recipiente sobre dicho carril de guía.

11ª.- Una construcción de armario según la reivindicación 10ª, en la cual hay una pluralidad de miembros similares a láminas montadas en cada uno de dichos estantes, de modo que dichos miembros similares a láminas son sustancialmente paralelos a dichas paredes laterales opuestas de dicho alojamiento para formar una pluralidad de compartimientos a lo largo de cada uno de dichos estantes, estando montado uno de dichos carriles de guía en cada uno de dichos compartimientos y estando configurado cada uno de dichos recipientes para ajustar dentro de uno de dichos compartimientos.

12ª.- Una construcción de armario según la reivindicación 11ª, en la cual cada uno de dichos recipientes incluye un panel frontal rectangular, teniendo dicho panel frontal una altura sustancialmente igual a la distancia entre dos de dichos estantes que se solapan y una anchura que es sustancialmente igual a la anchura de dicho compartimiento, de modo que los adyacentes de dichos paneles

frontales apoyan a tope para formar una superficie sustancialmente continua a través del frente de cada uno de dichos estantes.

5 13ª.- Una construcción de armario según la reivindicación 12ª, en la cual hay unidos medios de tirador a cada uno de dichos paneles frontales.

10 14ª.- Una construcción de armario según la reivindicación 10ª, en la cual por lo menos una de dichas paredes laterales de por lo menos algunos de dichos recipientes incluye una parte inferior adyacente a dicha pared inferior de dicho recipiente y una parte superior espaciada de dicha pared inferior de dicho recipiente, y en la cual dicha parte superior está compuesta de un material flexible.

15 15ª.- Una construcción de armario perfeccionada.

Tal y como se ha descrito en la Memoria que antecede, representado en los dibujos que se acompañan y para los fines que se han especificado.

20 Esta Memoria consta de veintisiete hojas escritas a máquina por una sola cara.

Madrid, 25.ENE 1978

P.A.

Alberto de Elzaburu

Por Poder.



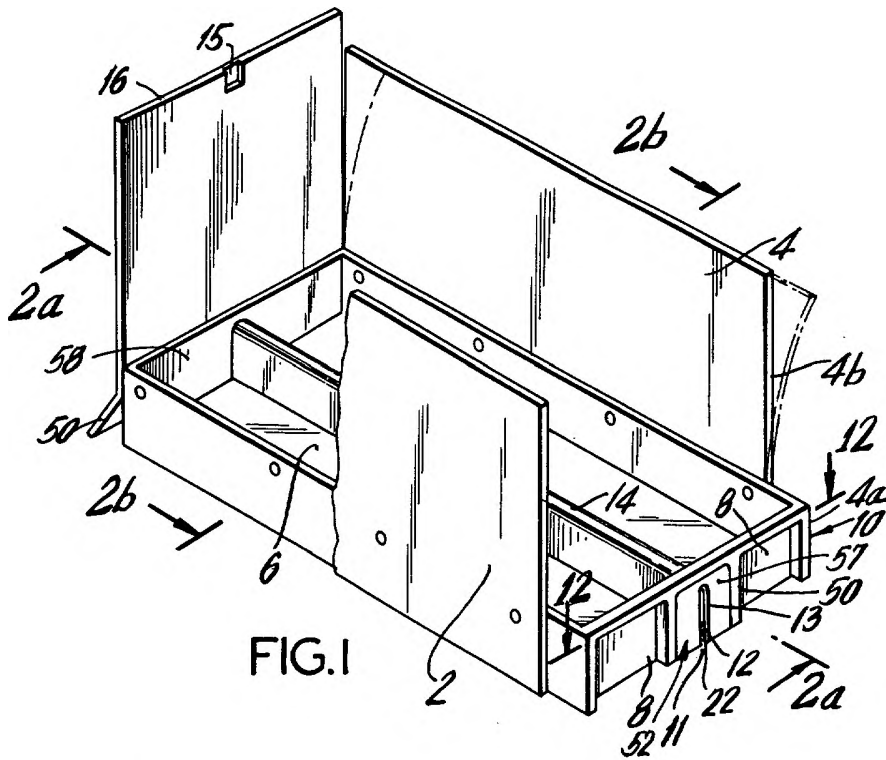

FIG. 1

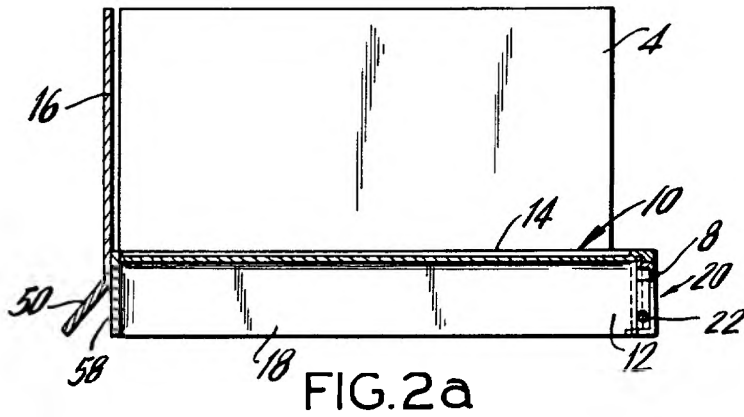

FIG. 2a

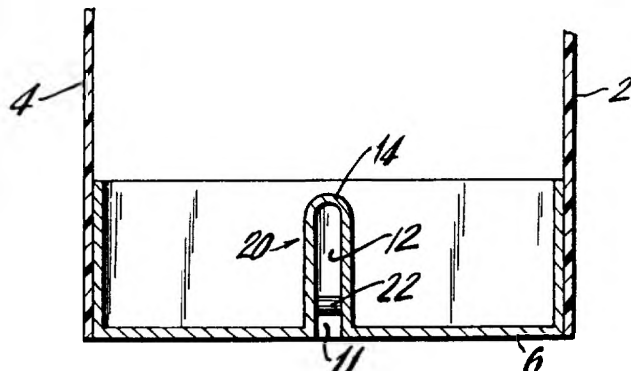

FIG. 2b

Alberto de Biase
Per Posar



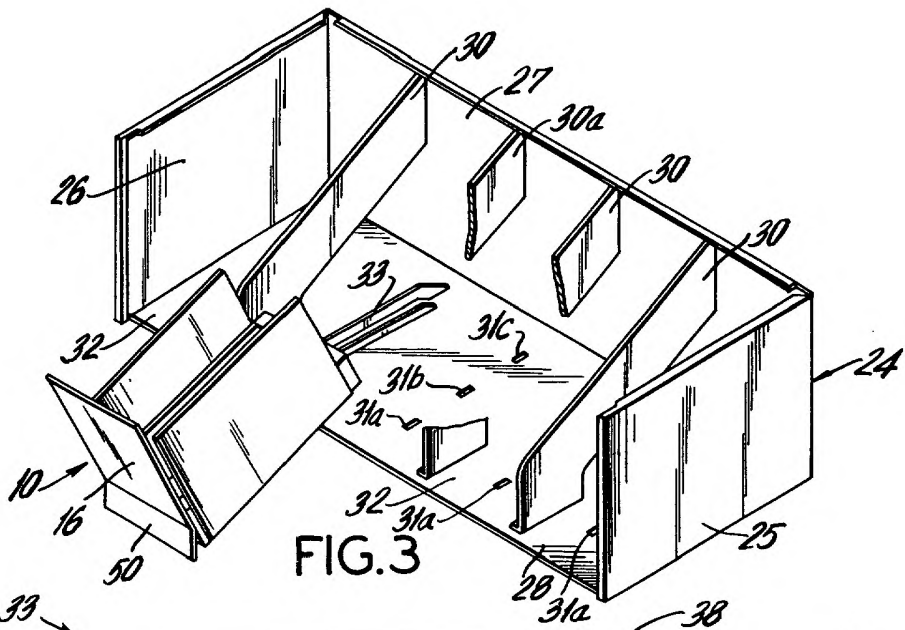

FIG. 3

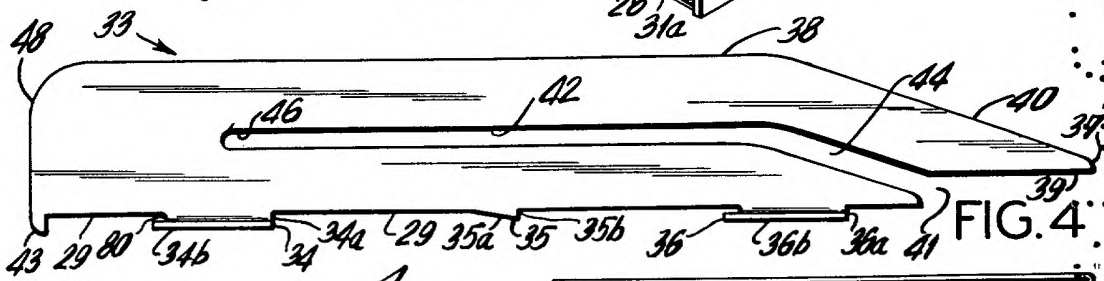

FIG. 4

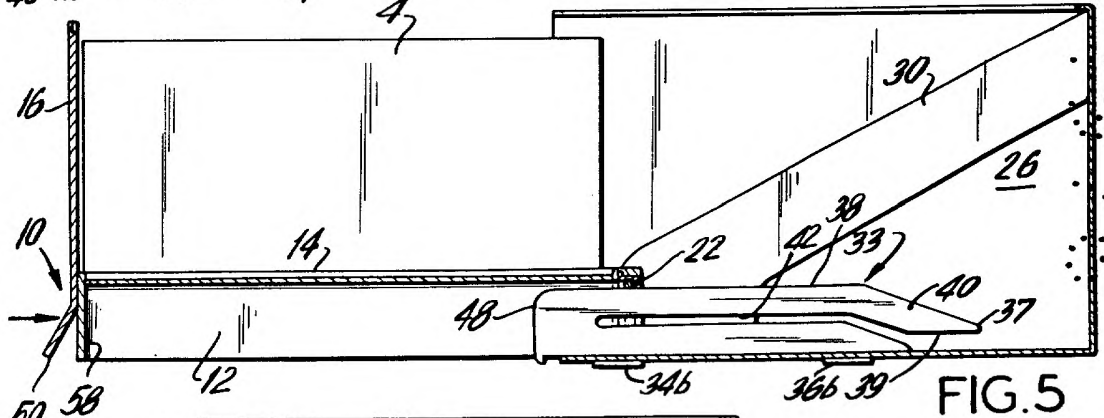

FIG. 5

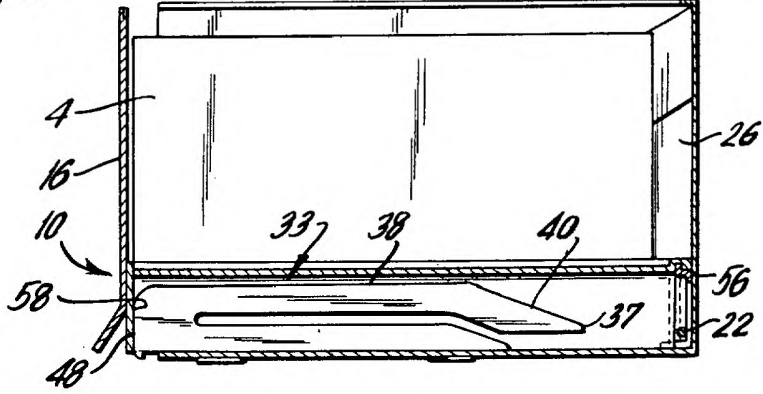

FIG. 6

Alford & Associates
For Pouches



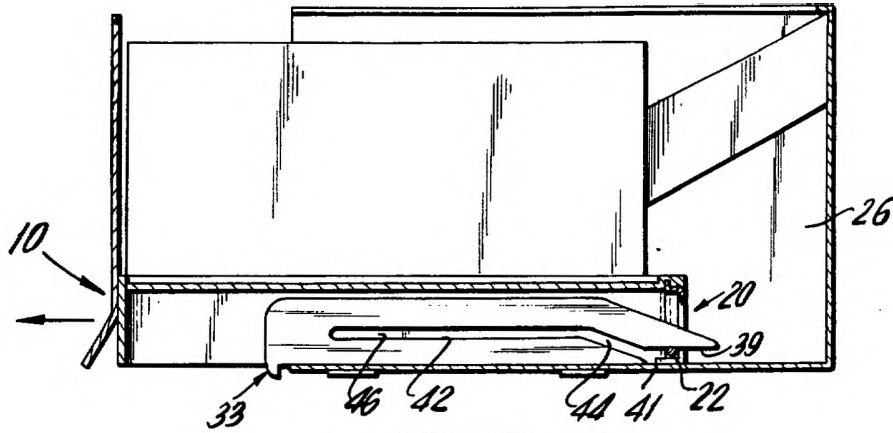

FIG. 7

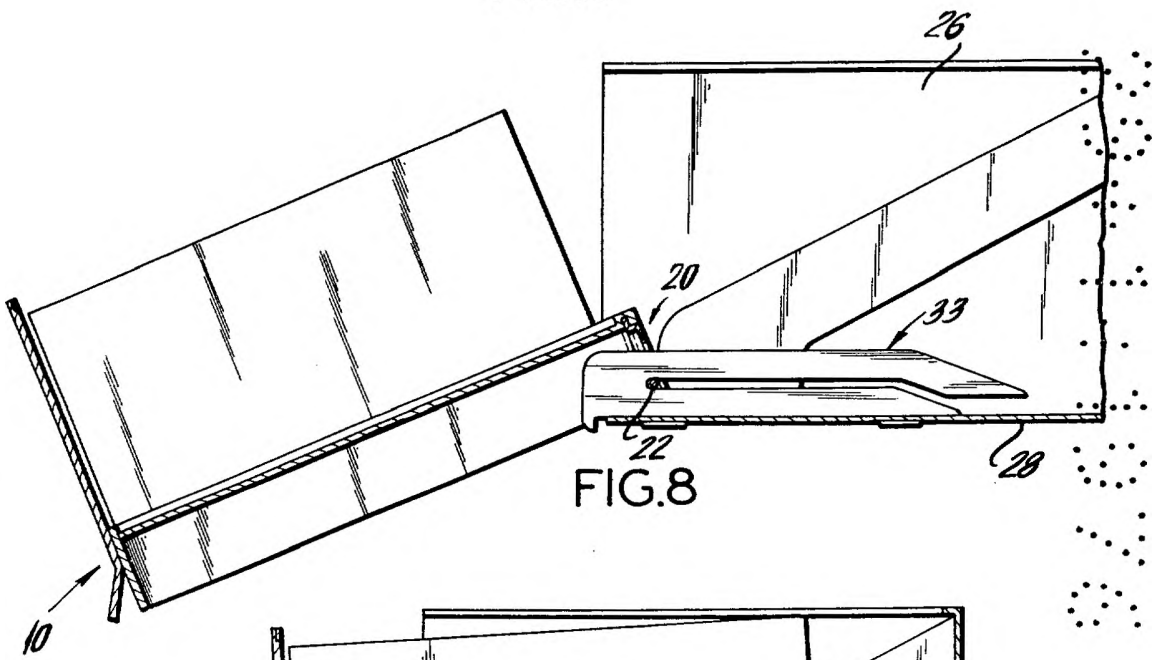

FIG. 8

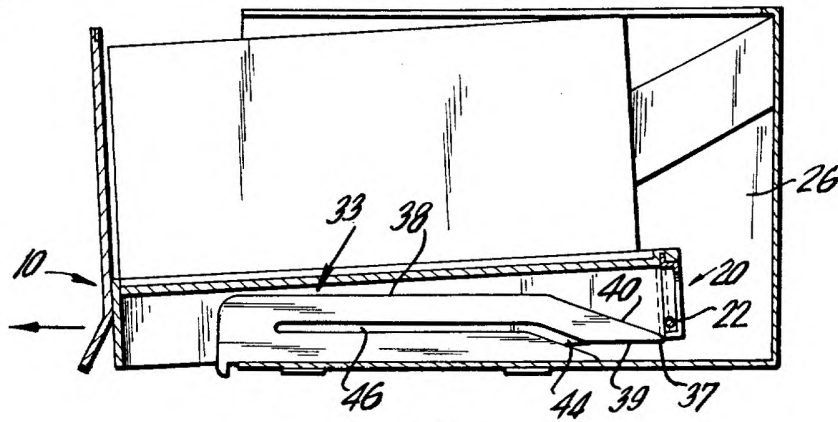

FIG. 9

Alberto *de* *Luca*
 or *Podar*

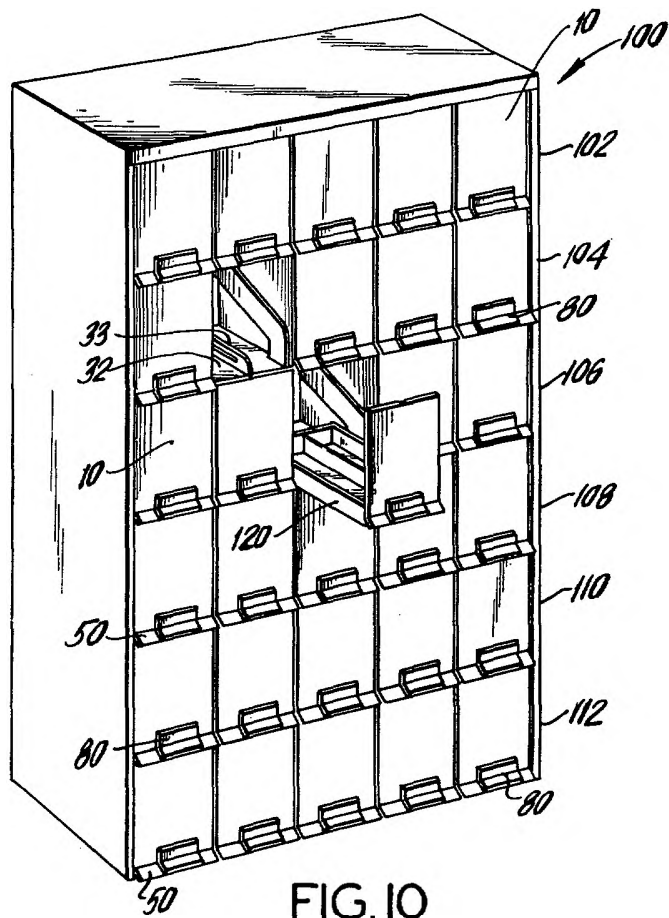

FIG. 10

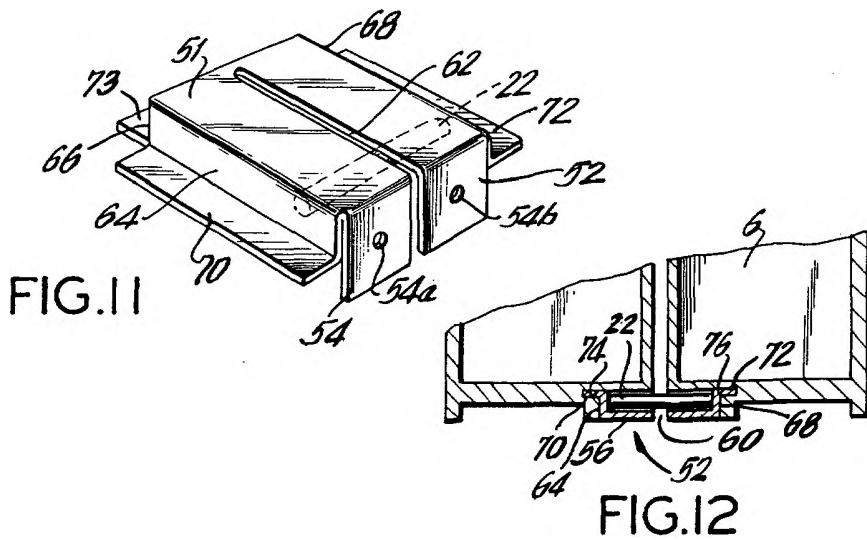
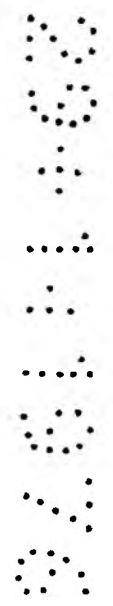

FIG. 11

FIG. 12



Alberio de...
 Por Poder. *[Signature]*