



ESPAÑA

10	ES	11	234492	10	Y
21		22	FECHA DE PRESENTACION		
			8 MARZO 1978		

C 20 SET. 1978

MODELO DE UTILIDAD

Concedido el Registro de esta invención con los datos que figura en la presente descripción y según el contenido de la Memoria adjunta.

30	PRIORIDADES:	32	FECHA	33	PAIS
31	NUMERO				

47	FECHA DE PUBLICIDAD	51	CLASIFICACION INTERNACIONAL
			A 47 L

54	TITULO DE LA INVENCIÓN
	" UTIL PARA ABRILLANTAR Y LIMPIAR SUPERFICIES "

71	SOLICITANTE (S)
	TERMOPLASTICOS CALABUIG, S.A.

	DOMICILIO DEL SOLICITANTE
	CAMPO DE MIRRA (Alicante) - Calvo Sotelo, 15.

72	INVENTOR (ES)

73	TITULAR (ES)

74	REPRESENTANTE
	MODESTO POLO SANZ - Agente Oficial de la Propiedad Industrial.

El Modelo de Utilidad que se describe en esta Memoria se refiere a un útil destinado al abrillantado y limpieza de toda clase de superficies, como por ejemplo: pisos, paredes, muebles y otros.

5 Constituye la característica mas importante de este nuevo útil el hecho de estar provisto de un elemento giratorio y graduable, en función del cual se regula la posición del mango a fin de posibilitar el empleo del aparato en lugares difícilmente accesibles, principalmente
10 por falta de espacio, ello sin ocasionar molestias o dificultad alguna en el manejo que continúa realizándose con toda comodidad.

Esta característica representa pues la obtención de mejoras sobre los útiles de su misma clase actualmente
15 conocidos que, de maneral general, mantienen una rigidez o al menos limitación de movimientos determinante de un mayor esfuerzo e incomodidad para el usuario.

A continuación se hará una descripción completa del aludido útil con referencia a los dibujos que se acompañan, en los cuales se representa, a simple título de ejemplo, no limitativo, una forma preferente de realización, susceptible de todas aquellas modificaciones de detalle que no alteren fundamentalmente sus características esenciales.
20

25 En dichos dibujos:

La figura 1, muestra la vista en perspectiva y de conjunto del útil objeto de este registro.

La figura 2, es la vista en alzado del mismo útil representado en la figura anterior.

30 Haciendo referencia constante al ejemplo repre-

sentado, el útil que se preconiza está formado esencialmente por una base plana (1), de forma convencional, en cuya cara superior se solidarizan por cualquier medio adecuado dos piezas (2), simétricamente iguales, de forma circular, abiertas por su centro y posicionadas paralelamente entre sí, manteniendo una separación adecuada entre ambas.

Ajustando entre las aberturas centrales de las piezas (2), se integra en el conjunto un rodillo cilíndrico (3), cuyos extremos están provistos de pestañas (4) que, haciendo tope con la parte externa de las citadas piezas (2), consiguen la retención posicional y permanente del cilindro, evitando la salida de su alojamiento.

El rodillo (3) mantiene un movimiento giratorio de 45° sobre la plataforma o base (1), estando provisto en su parte central de un orificio (5), roscado interiormente, para acoplamiento por este medio del mango (6), utilizable para el manejo del conjunto.

Es posible fijar posicionalmente el rodillo (3) en cualquier punto de su recorrido giratorio, obteniendo así la posición requerida para el mango a fin de que el útil pueda penetrar y actuar en cualquier lugar difícilmente accesible, por ejemplo debajo de un mueble o de una cama.

A este objeto uno de los extremos del rodillo (3), está provisto de una diversidad de orificios que, durante el movimiento giratorio, van coincidiendo con el (7) situado en la parte superior de una de las piezas (2) y con otro situado asimismo en la parte inferior interna, para dar paso a un pasador (8), de accionamiento automático o manual,

que determina la inmovilización del rodillo en el punto deseado de su recorrido giratorio.

La plataforma o base (1), sirve de soporte a las bayetas (9) de distintos tipos que se acoplan, de acuerdo con el trabajo a realizar, quedando ajustadas por cualquier medio adecuado, preferentemente en forma de funda, con vuelta hacia la parte superior.

La propia plataforma o base (1), está eventualmente provista de nervios y calados (10) que reduzcan su peso y ayuden a facilitar el manejo.

La forma, dimensiones y materiales podrán ser variables y, en general, cuanto sea accesorio o secundario, siempre que no altere, cambie o modifique la esencialidad del objeto que se describe.

Los términos en que queda redactada esta Memoria son ciertos y fiel reflejo del objeto descrito, debiéndose tomar con carácter amplio y nunca en forma limitativa.

20

25

30

REIVINDICACIONES

1ª).- Util para abrillantar y limpiar superficies, caracterizado por comprender una base plana, de forma convencional, provista eventualmente de nervios y calados que reduzcan su peso, facilitando el manejo y, a la que, por su cara superior, se solidarizan dos piezas, simétricamente iguales, de sección circular y abertura de igual conformación en su centro, que se posicionan paralelamente entre sí, manteniendo una adecuada separación entre ambas.

2ª).- Util para abrillantar y limpiar superficies, según la reivindicación 1ª), caracterizado porque alojado entre las aberturas centrales de las propias piezas se incorpora al conjunto un rodillo cilíndrico, con una pestaña radial sobresaliente en ambos laterales para que actúe como tope de retención y un orificio roscado situado en su parte central para acoplamiento del mango de accionamiento.

3ª).- Util para abrillantar y limpiar superficies, según las reivindicaciones anteriores, caracterizado porque el rodillo mantiene en su alojamiento posibilidad de ser girado en un ángulo de 45º, con lo cual el mango puede adoptar en cada caso la inclinación más adecuada, según las condiciones del trabajo a realizar.

4ª).- Util para abrillantar y limpiar superficies, según las reivindicaciones anteriores, caracterizado porque el rodillo está provisto en uno de sus extremos de una diversidad de orificios correlativos que, al coincidir en su movimiento giratorio con otros practicados en la parte superior e inferior interna de una de las piezas

soporte, permite el alojamiento de un pasador automático o manual que determine la inmovilidad posicional del citado rodillo.

5 5a).- Util para abrillantar y limpiar superficies, según las reivindicaciones anteriores, caracterizado porque la plataforma o base sirve de soporte a las distintas bayetas, ajustables por cualquier medio adecuado, preferiblemente en forma de funda, con vuelta hacia la parte superior.

10 6a).- "UTIL PARA ABRILLANTAR Y LIMPIAR SUPERFICIES".

Todo ello según queda expuesto en la presente Memoria que consta de cinco hojas foliadas y mecanografiadas por una sola y dibujos que con la misma se acompañan.

15 MADRID, 8 de Marzo de 1978.

P. A.

20 *Modesto Solís*
R.P.



25

30

FIG. 1

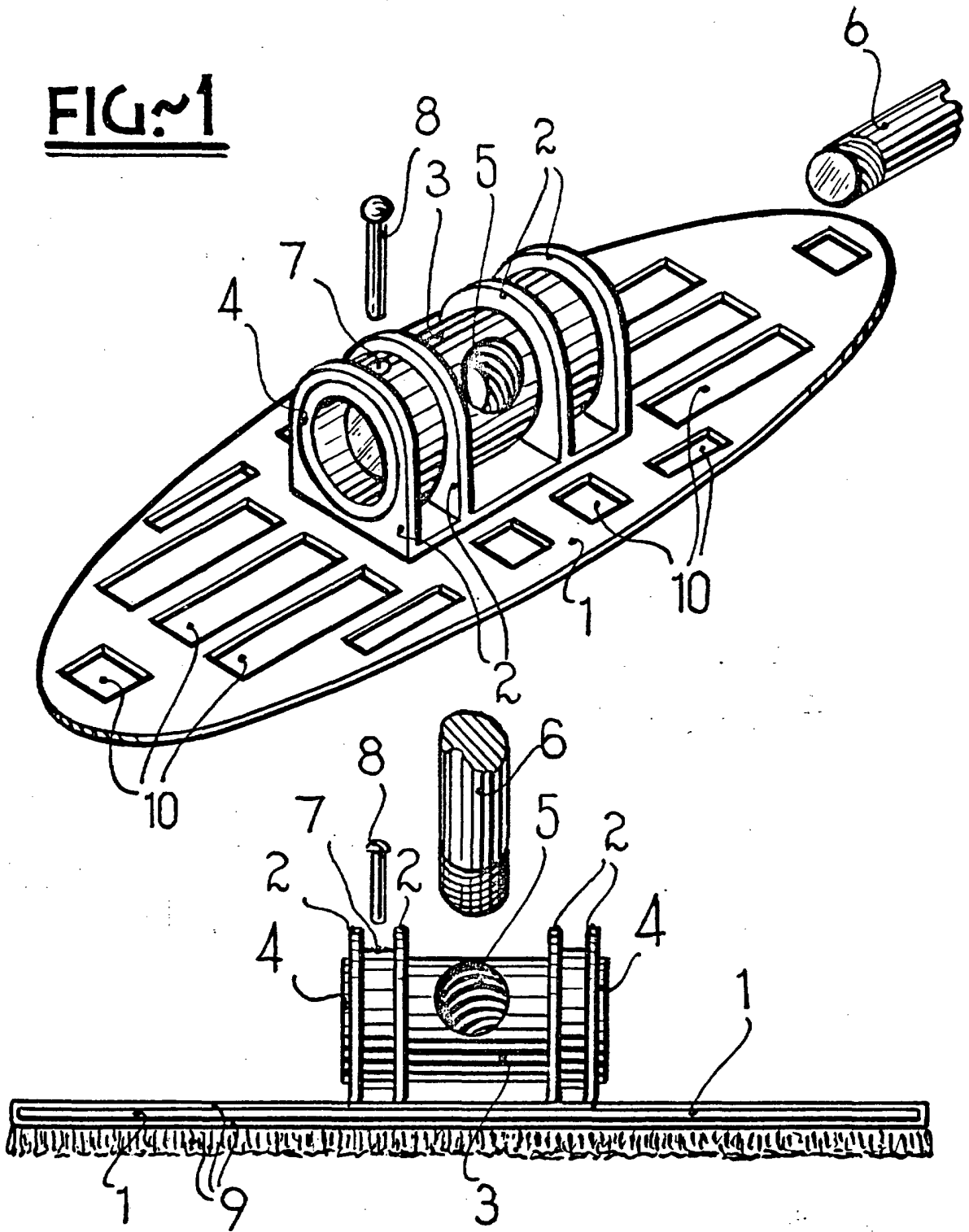

FIG. 2

MADRID

8 MAR. 1978

Modelo Solo
P. P.

ESCALA VARIABLE