

ESPAÑA

10	ES	11	NUMERO	10	Y
		21	<b>234491</b>		
		22	FECHA DE PRESENTACION		
			<b>8 MAR 1978</b>		

MODELO DE UTILIDAD

30	PRIORIDADES:	32	FECHA	33	PAIS
	31	NUMERO			

47	FECHA DE PUBLICIDAD	51	CLASIFICACION INTERNACIONAL
----	---------------------	----	-----------------------------

54	TITULO DE LA INVENCIÓN
<b>"JUEGO DE COMPOSICIÓN"</b>	

71	SOLICITANTE (S)
<b>José-Alain LALAUZE de MONTAGUT</b>	

DOMICILIO DEL SOLICITANTE
<b>San Cugat (Barcelona) Calle Gerona, 21, 4º 1ª</b>

72	INVENTOR (ES)
----	---------------

73	TITULAR (ES)
----	--------------

74	REPRESENTANTE
<b>Don Ignacio PONTI GRAU</b>	

La presente invención se refiere a un juego de composición que, además de su específica funcionalidad, puede utilizarse para fines didácticos.

5 El aludido juego se caracteriza en líneas generales por el hecho de comprender un tablero constituido por un material dotado de cierto grado de elasticidad, el cual está provisto de una pluralidad de perforaciones, siendo indistinto que estén regular o irregularmente distribuidas. Sobre este tablero son susceptibles de disponerse unas figuras de la  
10 misma naturaleza que el material con el que está construido el tablero, y cuyas figuras están dotadas, por lo menos, de un tetón inferior saliente del mismo o mayor contorno que el de los orificios y en los que se ajusta a presión.

Ventajosamente, tanto el tablero como las piezas  
15 o figuras que se ajustan en sus orificios están formados mediante un material de naturaleza esponjosa, con el fin de lograr el indicado grado de elasticidad que permite un ajuste a presión.

Los dibujos adjuntos muestran, tan sólo a título  
20 de ejemplo no limitativo del alcance de la presente invención, un caso práctico de realización de un juego de composición según las características descritas.

En dichos dibujos, la figura 1 es una vista en  
perspectiva de un fragmento del tablero elástico; la figura  
25 2 es una vista en perspectiva de un ejemplo de una de las múltiples figuras que pueden ser acopladas en dicho tablero; la figura 3 es una sección longitudinal del tablero sobre el que, en alzado, están representadas algunas de estas figuras,

dos de ellas en posición acoplada y otra no; y la figura 4 es un detalle, visto en sección, del tetón de una de las figuras, acoplado a uno de los orificios del tablero.

5 Según la representación de los dibujos, que responden a una realización preferida, el juego de composición objeto de la invención está constituido por un tablero -1-, de forma y dimensiones convencionales, el cual está dotado de una pluralidad de orificios -3-, los que pueden quedar distribuidos tanto regular como irregularmente.

10 Este juego integra también una serie de piezas -4-, cada una de las cuales está dotada de, por lo menos, un apéndice -5-. Estas piezas -4- presentan la particularidad de que pueden adoptar representaciones distintas, como pueden ser las de un árbol, un hombre o un cerdo, tal y como queda  
15 representado en los dibujos. El niño, por consiguiente, de acuerdo con las figuras de que disponga podrá componer las escenas que surjan de su imaginación, o de acuerdo con unas pautas preestablecidas, sobre el tablero -1-, bastando para ello introducir los apéndices -5- en los orificios -3- del  
20 tablero -1-, quedando fijadas las figuras -4- en posición vertical con respecto al tablero -1-.

Tanto la placa -1- como las piezas -4- se caracterizan por el hecho de que están constituidas ventajosamente, mediante un material sensiblemente esponjoso, lo que les pro-  
25 porciona la elasticidad precisa para que el ajuste de los apéndices -5- a las perforaciones -3- sea a presión, a cuyo efecto coadyuva el hecho de que el diámetro de los primeros sea igual o mayor que el de los segundos, de modo que, una

vez colocadas las figuras -4-, estas se mantienen en posición de forma estable, aún cuando el tablero -1- sea manipulado o trasladado por el usuario.

5 Serán independientes del objeto de la presente invención los materiales constitutivos de los distintos elementos componentes del juego de composición, así como las formas y dimensiones, tanto absolutas como relativas, de los mismos, y, en consecuencia, todo cuanto no afecte a su esencialidad.

- . -

## R E I V I N D I C A C I O N E S

1. Juego de composición, caracterizado esencialmente por el hecho de comprender un tablero dotado de cierta elasticidad y provisto de una pluralidad de perforaciones, regular o irregularmente distribuidas, y sobre cuyo tablero son susceptibles de disponerse unas figuras asimismo elásticas, las cuales están dotadas de, por lo menos, un apéndice inferior saliente, del mismo o mayor contorno que el de los orificios de la placa a los que se ajusta a presión.

2. Juego de composición, según la reivindicación 1, caracterizado porque tanto el tablero como las piezas o figuras que se ajustan a sus orificios están formados ventajosamente mediante un material de naturaleza esponjosa, lográndose de este modo el requerido grado de elasticidad que permite un ajuste a presión.

3. Juego de composición.

La presente memoria descriptiva consta de cinco hojas foliadas escritas a máquina por una sola cara.

Barcelona, 8 de marzo de 1978

~~Jose-Alain LALAUZE~~ de MONTAGUT

p. a.



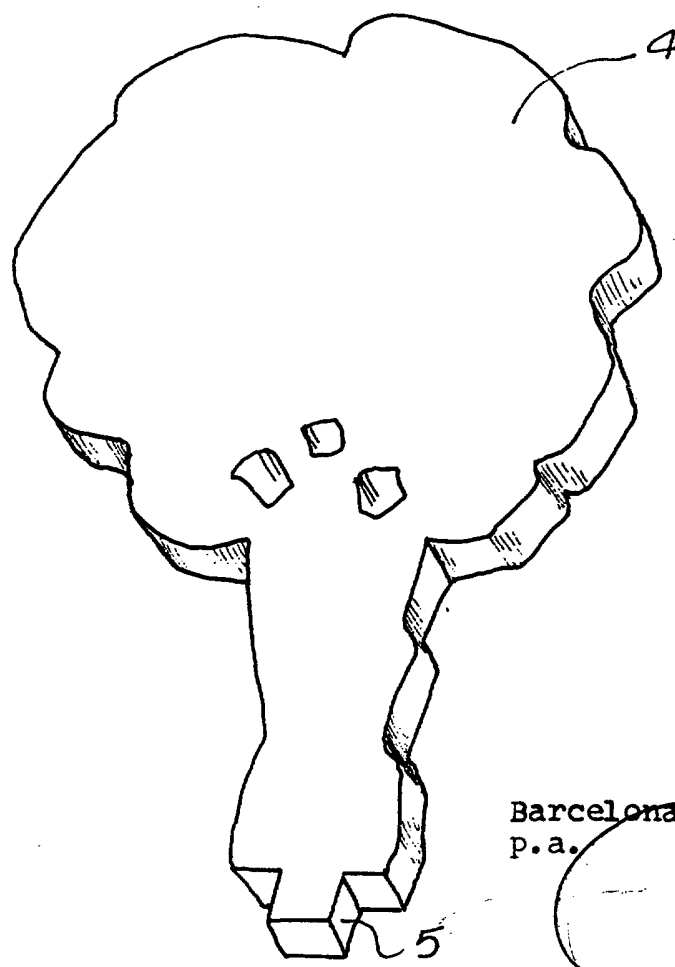
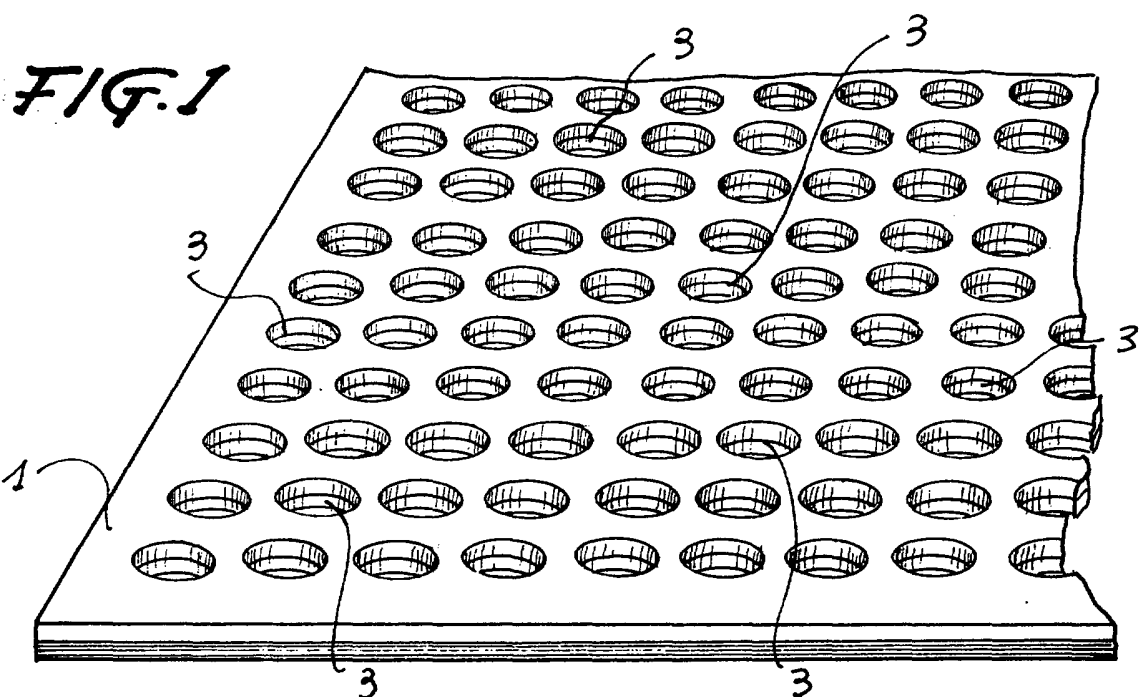

**FIG. 2**

Barcelona, 8 de marzo de 1978  
P.a.

28461/2  
19782

FIG. 3

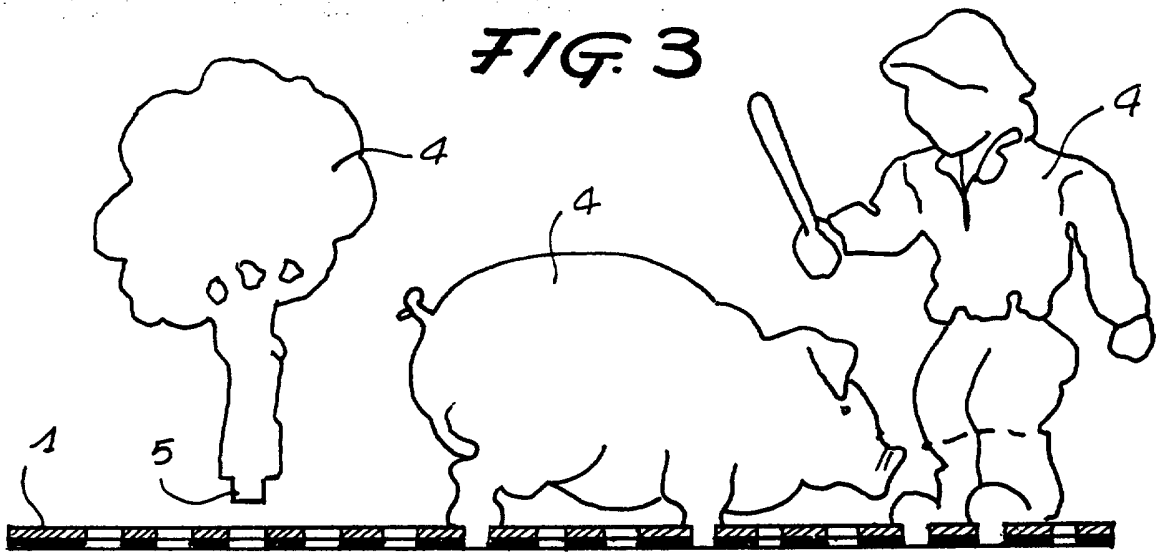
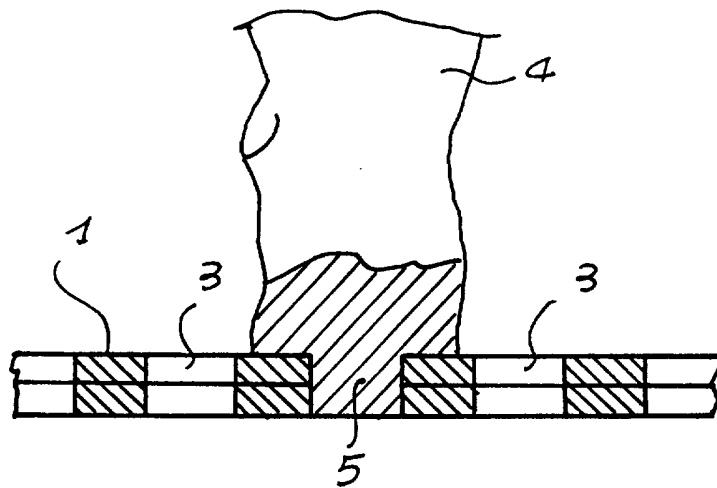

FIG. 4



Barcelona, 8 de marzo de 1978  
P.a.

28461/2