



19 ES 11 21 22  
NUMERO **234203** Y  
FECHA DE PRESENTACION  
**24 FEBRERO 1978**

Concedido el Registro de marcas  
con los datos que figuran en la pre-  
sente descripción y en el con-  
tenido de la memoria descriptiva.  
@ 1978

**MODELO DE UTILIDAD**

30 PRIORIDADES: 31 NUMERO	32 FECHA	33 PAIS
------------------------------	----------	---------

47 FECHA DE PUBLICIDAD	51 CLASIFICACION INTERNACIONAL <i>H45C</i>
------------------------	---

54 TITULO DE LA INVENCIÓN

" CAJA-ESTUCHE "

71 SOLICITANTE (S)

Don Miguel COLLELLEDEMONT Oliva.

DOMICILIO DEL SOLICITANTE

MANLLEU (Barcelona) - Plaza de España, núm. 20.

72 INVENTOR (ES)

73 TITULAR (ES)

74 REPRESENTANTE

MODESTO POLO SANZ - Agente Oficial de la Propiedad Industrial.

El Modelo de Utilidad que va a ser descrito en esta Memoria se refiere, como su enunciado indica, a una caja-estuche, destinada a contener artículos varios, ofreciendo la particular característica de estar formada por dos partes iguales, obtenidas de una sola pieza cada una, vaciadas interiormente para conformar el alojamiento del artículo y articuladas entre sí por medio de una bisagra que forma parte integrante y ha sido correspondientemente prevista en cada una de las piezas.

Constituye pues esta bisagra, conseguida preferentemente en madera y proporcionada aproximadamente a la tercera parte de la altura total de la caja, una de las características más originales del conjunto que, por otra parte, no requiere necesariamente que se forme cada receptáculo por una sola pieza, sino que puede estar constituido por la unión de varias piezas, de acuerdo con el sistema tradicional.

A continuación se hará una descripción completa de la aludida caja-estuche con referencia a los dibujos que se acompañan, en los cuales se representa, a simple título de ejemplo, no limitativo, una forma preferente de realización, susceptible de todas aquellas modificaciones de detalle que no alteren fundamentalmente sus características esenciales.

En dichos dibujos:

La figura 1, es una vista en perspectiva y de conjunto de la caja-estuche del registro que se preconiza, en posición abierta.

La figura 2, muestra la propia caja en una vista

lateral en alzado y en posición cerrada.

La figura 3, es la vista en alzado posterior de la misma caja de las figuras anteriores.

Haciendo referencia constante al ejemplo de ejecución representado en los dibujos, la caja-estuche para artículos varios objeto de este registro está formada esencialmente por dos partes gemelas que actúan, respectivamente, como base (1) y tapa (2), adoptando forma paralelepípedica y presentando interiormente un vaciado (3) para conformar el alojamiento del artículo, con eventual acolchamiento en el fondo de la que actúa como base.

En disposición posterior, correspondiéndose con la arista superior de la base e inferior de la tapa, se previene la constitución combinada de una bisagra (4), de disposición transversal, coincidente en longitud con la anchura total del envase y con un eje inserto (5), a través del cual se determina la unión articulada de ambas piezas (1 y 2) y la posibilidad de apertura y cierre del estuche.

Es característica importante de este sistema de abisagramiento, el hecho de que los anillos que, respectivamente, se constituyen en la parte posterior de cada pieza del conjunto, están formados en la propia pieza que los comporta, formando un todo inseparable con la misma.

La forma, dimensiones y materiales podrán ser variables y, en general, cuanto sea accesorio o secundario, siempre que no altere, cambie o modifique la esencialidad del objeto que se describe.

Los términos en que queda redactada esta Memoria son ciertos y fiel reflejo del objeto descrito, debiéndose

- [ tomar con carácter amplio y nunca en forma limitativa. ]

5

10

15

20

25

30 [ ]

REIVINDICACIONES

1a).- Caja-estuche, caracterizada por estar formada por dos partes iguales que, respectivamente, actúan como base y tapa del conjunto, las que adoptan forma paralelepípedica y presentan un vaciado interno para posibilitar el acoplamiento del artículo, con eventual acolchado del fondo de la que constituye la base.

2a).- Caja-estuche, según la reivindicación 1a), caracterizada porque los dos cuerpos que forman el conjunto se articulan entre sí a través de una bisagra que se forma en la parte posterior y aristas coincidentes de ambos cuerpos, tapa y base, en sentido transversal y longitud igual a la anchura del conjunto, formándose los anillos que componen dicha bisagra en cada una de las propias piezas integrantes del conjunto.

3a).- Caja-estuche, según las reivindicaciones anteriores, caracterizada porque la bisagra se completa con un eje longitudinal a través del cual se consigue la unión articulada de tapa y base y la posibilidad de apertura y cierre del conjunto.

4a).- "CAJA-ESTUCHE".

Todo ello según queda expuesto en la presente Memoria que consta de cuatro hojas foliadas y mecanografiadas por una sola cara y dibujos que con la misma se acompañan.

MADRID, 24 de Febrero de 1978.

P. A.

R. P.

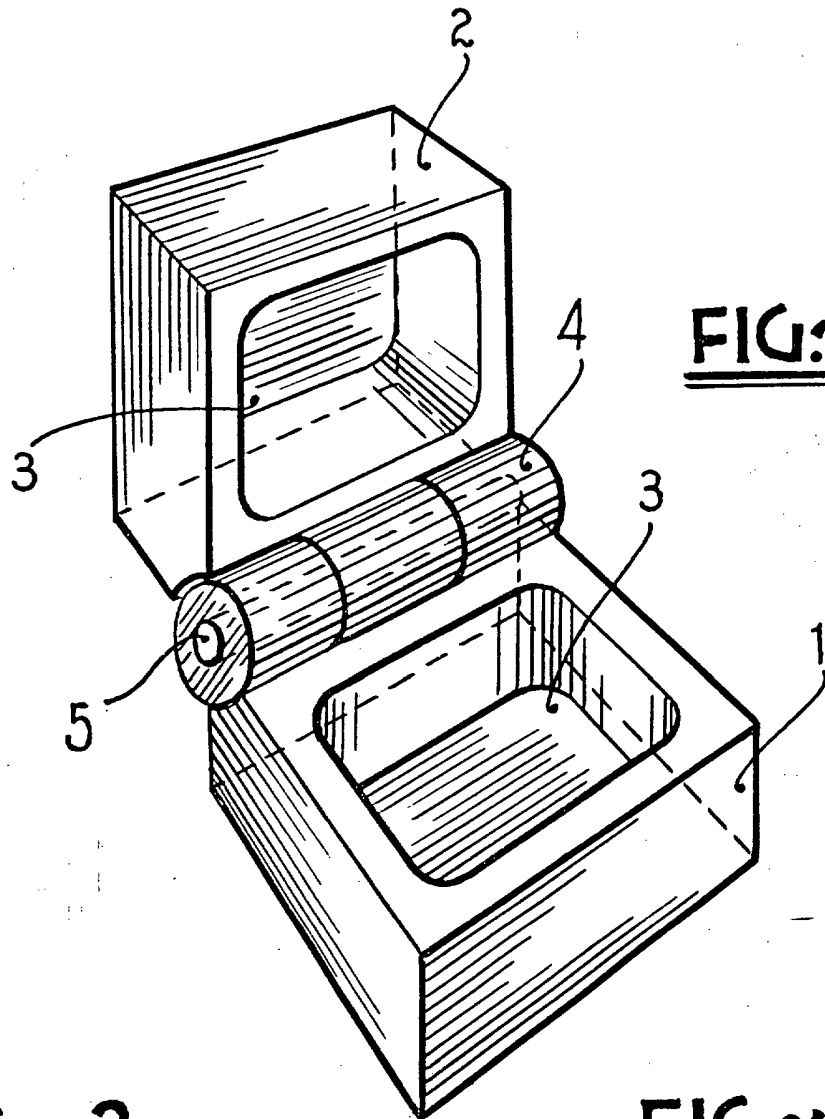

FIG. 1

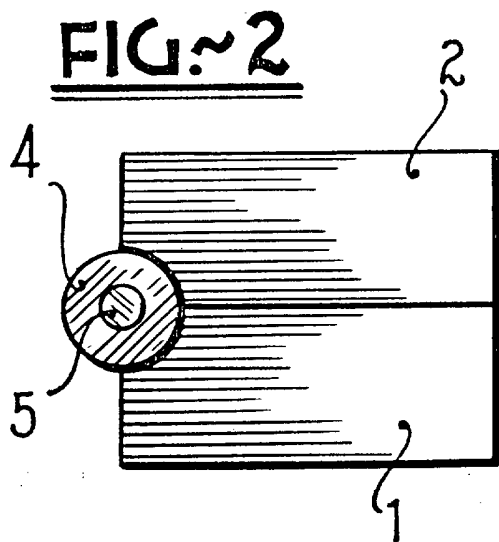

FIG. 2

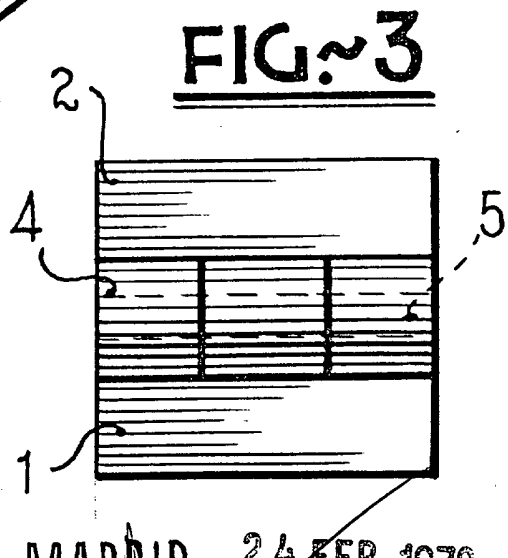

FIG. 3

MADRID, 24 FEB. 1978

*Miguel Collell Demont Oliva*  
E.P.

ESCALA VARIABLE