



ESPAÑA

BAD ORIGINAL

MODELO DE UTILIDAD

10	ES	11	NUMERO	234008	10	Y
		21				
		22	FECHA DE PRESENTACION	30 ENE 1978		

30	PRIORIDADES:	31	NUMERO	32	FECHA	33	PAIS
----	--------------	----	--------	----	-------	----	------

47	FECHA DE PUBLICIDAD	51	CLASIFICACION INTERNACIONAL
			H01G

54	TITULO DE LA INVENCIÓN
" PLACA PERFECCIONADA PARA CONDENSADORES VARIABLES ".	

71	SOLICITANTE (S)
DON EMILIO COSTA FARRÉS	

DOMICILIO DEL SOLICITANTE.	
BARCELONA, c/ Aragón, 184	

72	INVENTOR (ES)
El propio solicitante D. Emilio Costa Farrés, de nacionalidad española.	

73	TITULAR (ES)

74	REPRESENTANTE
Don Leoncio del Rio Cuyás	

BAD ORIGINAL

MEMORIA DESCRIPTIVA

1 El presente Modelo de Utilidad tiene por objeto, según se indica en su enunciado, una placa perfeccionada para condensadores variables.

5 Según es bien sabido, los condensadores variables, que se utilizan, por ejemplo, de una manera absolutamente general, en los circuitos de los aparatos receptores de radio, comprenden un estator o armadura fija, formado por una serie de placas metálicas planas y situadas sobre planos paralelos, y un rotor o armadura móvil, 10. asimismo formado por una serie de placas metálicas planas y paralelas, que quedan intercaladas entre aquéllas, sin llegar a establecer contacto con las mismas. Las placas metálicas que integran este segundo grupo se hallan solidarizadas a un eje, mediante el que pueden ser 15 obligadas a girar, variando su posición con respecto a las placas fijas, y variando, en definitiva, la capacidad del condensador que depende de la superficie de las placas móviles que en cada caso queda enfrentada con las placas fijas. El buen funcionamiento de estos condensadores exige, como es lógico, que las placas metálicas 20. integrantes de las armaduras fija y móvil, no lleguen en ningún momento a establecer contacto; lo cual obliga a dimensionar convenientemente el conjunto del condensa-

BAD ORIGINAL

5 dor para que exista la suficiente separación entre las
expresadas placas, y obliga también a observar un máxi-
mo de precisión en la fabricación y el montaje. Estas
exigencias no constituirían un inconveniente excesi-
vamente grave, si no fuera por la tendencia, cada día
10 más acusada, a reducir al mínimo las dimensiones de es-
tos componentes, con objeto de reducir también las di-
mensiones de los aparatos en los que los mismos deban
quedar finalmente integrados. A este efecto, para poder
15 reducir a un mínimo la separación entre las placas metá-
licas que integran las armaduras fija y móvil del conden-
sador, sin que exista peligro de que se establezca el
contacto eléctrico entre las mismas, se ha ya propuesto
intercalar entre estos elementos unas láminas de material
20 aislante, de muy reducido espesor. Esta solución resulta
totalmente eficaz desde el punto de vista técnico, pero
presenta el inconveniente de aumentar, en forma relati-
vamente apreciable, los costos de fabricación, en espe-
cial a causa del aumento de mano de obra que significa
25 la colocación manual de las expresadas láminas de mate-
rial aislante previamente troqueladas.

El presente Modelo de Utilidad, tal como se verá
claramente a continuación, tiene precisamente por objeto
una disposición que permite subsanar de manera radical

BAD ORIGINAL

los inconvenientes que han quedado expuestos, permitien-
do reducir a un verdadero mínimo la separación existen-
te entre las placas metálicas que integran las armaduras
fija y móvil del condensador, sin ningún peligro de que
5 se produzca el contacto eléctrico entre las mismas, y
ello aumentando de una manera muy modesta, prácticamente
inapreciable, los costos de fabricación del conjunto del
aparato.

Por lo demás, la esencialidad y las principales ca-
10 racterísticas y ventajas de la expresada disposición,
resultarán más fácilmente comprensibles a la vista de
los dibujos adjuntos, en los que - en forma esquemática
y, desde luego, sin carácter limitativo de ninguna clase-
se ha representado un ejemplo concreto de realización
15 práctica de la misma.

En estos dibujos, la figura 1 es una vista en pers-
pectiva del conjunto de la placa perfeccionada que se
trata de proteger, y la figura 2 es una sección de la
propia placa, a escala notablemente aumentada, reali-
20 zada según la línea II-II de la figura 1.

Refiriéndonos, pues, a estos dibujos:

Se prevé una placa 1, troquelada a partir de cual-
quier metal o aleación que se consideren apropiados, de
forma general esencialmente plana y espesor, configura-

ción y dimensiones variables entre los más amplios límites, de acuerdo con las características concretas que en cada caso deba presentar el condensador. En el ejemplo concreto de realización representado en los dibujos, la disposición que se trata de proteger ha sido concretamente aplicada a una de las placas integrantes del estator del condensador, la cual presenta, a tal efecto una escotadura superior 2, de forma semicircular u otra cualesquiera adecuada, en la que puede alojarse con notable holgura el eje del correspondiente rotor. Cabe, sin embargo, perfectamente, aunque con algún inconveniente de menor importancia, aplicar la indicada disposición a las placas metálicas integrantes del rotor, o cabe incluso aplicar dicha disposición tanto a unas como a otras placas.

Consiste en esencia la disposición que nos ocupa, en dotar a la referida placa de una, dos, tres o más pequeñas perforaciones, por lo general en número de tres o cuatro, iguales entre sí y convenientemente distribuidas, dotadas de una forma general circular, u otra cualesquiera apropiada, en cada una de las cuales se halla encajada a presión una pequeña pieza de material plástico 3, con sus extremidades 4-4' ligeramente expandidas, sobresaliendo al exterior, de manera que aseguran

BAD ORIGINAL

la retención de la pieza y definen unos pequeños abultamientos redondeados, contra los que se apoya la correspondiente placa de la armadura móvil, la cual, en consecuencia, no puede nunca establecer contacto con la placa fija. En estas condiciones, se comprende que la distancia entre placas puede quedar reducida a un verdadero mínimo, sin ningún peligro de que se establezca el contacto eléctrico entre las mismas, y asegurándose un mínimo de roce en los movimientos del sistema, dado lo reducido de las superficies de contacto, y dadas las características deslizantes del material plástico utilizado. Por otra parte, se comprende también que las operaciones de troquelado de las placas, perforado de las mismas, recortado de las piezas sintéticas e introducción de estas piezas en aquellas perforaciones, podrá fácilmente automatizarse por completo, por ejemplo, por medio de matrices progresivas, de manera que los costos de fabricación resultarán muy reducidos.

Resta ya únicamente hacer constar de una manera general y expresa que, como se comprende y es lógico, y aparte de las que han sido ya concretamente indicadas, en la realización práctica de la placa perfeccionada que ha quedado descrita, cabrá introducir todas aquellas adiciones y modificaciones de detalle que no afecten a lo que

BAD ORIGINAL

constituye la esencialidad del registro que se solicita.

BAD ORIGINAL

REIVINDICACIONES :

1 - Placa perfeccionada para condensadores variables, esencialmente caracterizada por presentar un cierto número de pequeñas perforaciones, distribuídas en forma adecuada, en cada una de las cuales se halla encajado a presión un cuerpo de material aislante, que sobresale por ambas caras y presenta sus extremidades deformadas, definiendo sendos pequeños abultamientos, contra los que, una vez convenientemente integrada la placa en el correspondiente condensador, pueden apoyarse las placas que ocupan posiciones adyacentes, quedando asegurada la separación mínima necesaria entre aquélla y éstas.

2 - Placa perfeccionada para condensadores variables.

Consta la presente Memoria Descriptiva de siete hojas mecanografiadas, escritas por una sola cara, numeradas del 1 al 7, con sus líneas numeradas, a su vez, de cinco en cinco y de dibujos anexos.

Barcelona, 30 ENE. 1978

P. A.



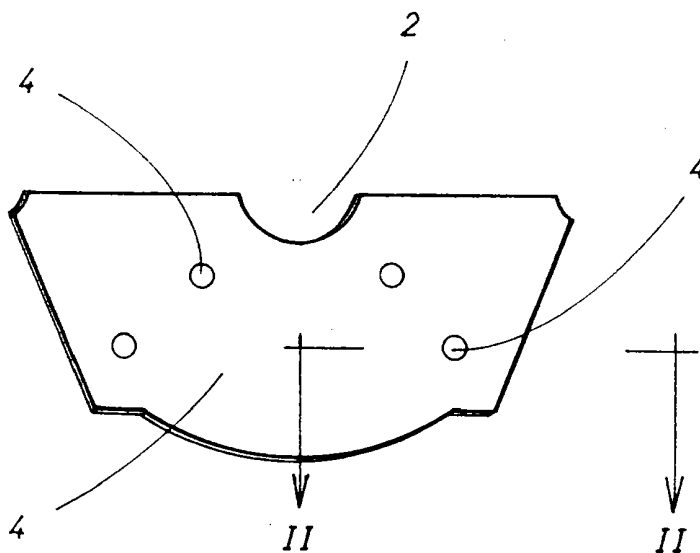

FIG. 1

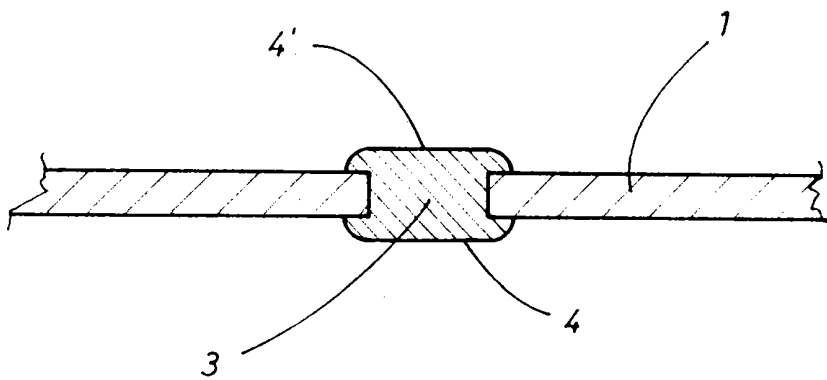

FIG. 2

Barcelona, 30 ENE. 1978
P. A.