

233883

10	ES	11	NUMERO	10	Y
		21	233883		
		22	FECHA DE PRESENTACION		

Concedida la patente de invención a favor de la persona o personas designadas en el presente documento con el nombre de inventor, de conformidad con el artículo 17 de la Ley de Patentes de 1960, en virtud de la memoria adjunta.

MODELO DE UTILIDAD

5 JUL. 1978

30	PRIORIDADES:	32	FECHA	33	PAIS
31	NUMERO				

47	FECHA DE PUBLICIDAD	51	CLASIFICACION INTERNACIONAL
			F 24 C

54	TITULO DE LA INVENCIÓN
	APARATO PARA PREPARAR BEBIDAS CALIENTES

71	SOLICITANTE (S)
	DON JOAQUIN AUSTRICH GROS

	DOMICILIO DEL SOLICITANTE
	RUBI (Barcelona). - Nueva, 2

72	INVENTOR (ES)
	EL MISMO

73	TITULAR (ES)
	EL MISMO

74	REPRESENTANTE
	DON DOMINGO DIAZ UNGRIA

El objeto de la presente solicitud de Modelo de Utilidad se refiere a un "APARATO PARA PREPARAR BEBIDAS CALIENTES" cuyas características de novedad le confieren la cualidad de aportar al uso a que se destina las siguientes ventajas sobre lo ya conocido -
5 que posibilitan su consecución industrial.

a) Está concebido de forma tal que la preparación de bebidas calientes se prepara de forma adecuada y eficaz, consiguiéndose una completa asepsia durante su expedición.

b) Pueden prepararse con el mismo una o varias distintas
10 bebidas.

c) Está dotado de medios que no solamente calientan, sino que es factible la regulación de la temperatura.

d) Puede ser llevado a cabo con medios sencillos y económicos, por lo que su comercialización es altamente rentable.

e) Está dotado así mismo de medios que recogen el
15 posible goteo.

En los adjuntos planos, para facilitar su descripción, a título de ejemplo y sin carácter limitativo alguno, por lo tanto, se ha representado una forma preferida de realización del presente modelo.
20

En la figura 1 se representa una vista frontal del modelo con corte convencional en uno de los depósitos contenedores de vasos.

La figura 2 representa un corte lateral del modelo.

Finalmente en la figura 3 se ha representado una vista
25

por la parte superior del mismo, habiendo eliminado la tapa.

30 Como se puede apreciar en dichos dibujos, este modelo está constituido principalmente por un depósito (1) de agua, el cual estaría previsto de una tapadera (2), grifo de salida (3), estando dotado de una resistencia calefactora (4) con termóstato (5).

35 En su parte frontal, estarían dispuestos uno ó varios armarios (6) contenedores, con articulaciones (7), que permitirían la apertura del armario. En dichos armarios (6) estarían dispuestos soportes circulares (8), que estarían provistos de muelles (9), y que serían capaces de retener los cartuchos de vasos (10).

40 Situados adyacentemente a los vasos (10), y en el interior de los armarios (6), pero separados por un tabique (11), estarían dispuestas columnas (12) de cucharillas rectangulares o agitadores, los cuales al retirar la de abajo mediante la presión del dedo, en combinación con una muesca practicada en el fondo de la columna permitiría que las cucharillas fueran descendiendo una a una.

45 Para proteger adecuadamente el modelo, éste iría dotado de una envolvente (13), con peana (14), que posee una bandeja (15) para recoger el posible goteo. Así mismo en la parte superior iría dispuesta una tapa (16) que cerraría el conjunto, provista de orificios para ventilación.

Para poder observar la existencia de vasos, cada armario iría dotado de ranuras (17).

50 Este modelo es realizable en cualesquiera de tamaños y materiales adecuados siendo susceptible de toda clase de modificaciones de detalle en tanto que estas no alteren su fundamento.

- N O T A -

55 Los puntos de invención propios y nuevos que son objeto de la presente solicitud de Modelo de Utilidad, en España por veinte años son los siguientes.

REIVINDICACIONES

60 1- APARATO PARA PREPARAR BEBIDAS CALIENTES
caracterizado porque está constituido principalmente por depósito de
líquido, tapadera, grifo de salida, resistencia, de calefacción y ter-
móstato.

65 2- APARATO PARA PREPARAR BEBIDAS CALIENTES,
según reivindicación anterior caracterizado porque en su parte frontal
estarían dispuestos uno o varios armarios contenedores de vasos apl-
dados y encajados uno encima de otro, con soportes circulares que es-
tarían provistos de muelles y que serían capaces de retenerlos.

3- APARATO PARA PREPARAR BEBIDAS CALIENTES,
según reivindicaciones anteriores caracterizado porque adyacentemen-
te y separado mediante tabique, estarían dispuestas columnas con cu-
charillas extraíbles através de muesca practicada en la parte inferior.

70 4- APARATO PARA PREPARAR BEBIDAS CALIENTES,
según reivindicaciones anteriores caracterizado porque el conjunto de
vasos y cucharillas estarían tapados por una tapa-armario con ranuras
de observación del número de vasos almacenados.

75 5- APARATO PARA PREPARAR BEBIDAS CALIENTES,
según reivindicaciones anteriores caracterizado porque iría dotado con
envolvente y peana que recogería el posible goteo.

6- APARATO PARA PREPARAR BEBIDAS CALIENTES,
Tal y como se ha descrito en la memoria que antecede y
para los fines en ella especificados.

80 Consta la presente memoria descriptiva de tres hojas
escritas a máquina por una sola cara.

Madrid, 10 de febrero de 1.978

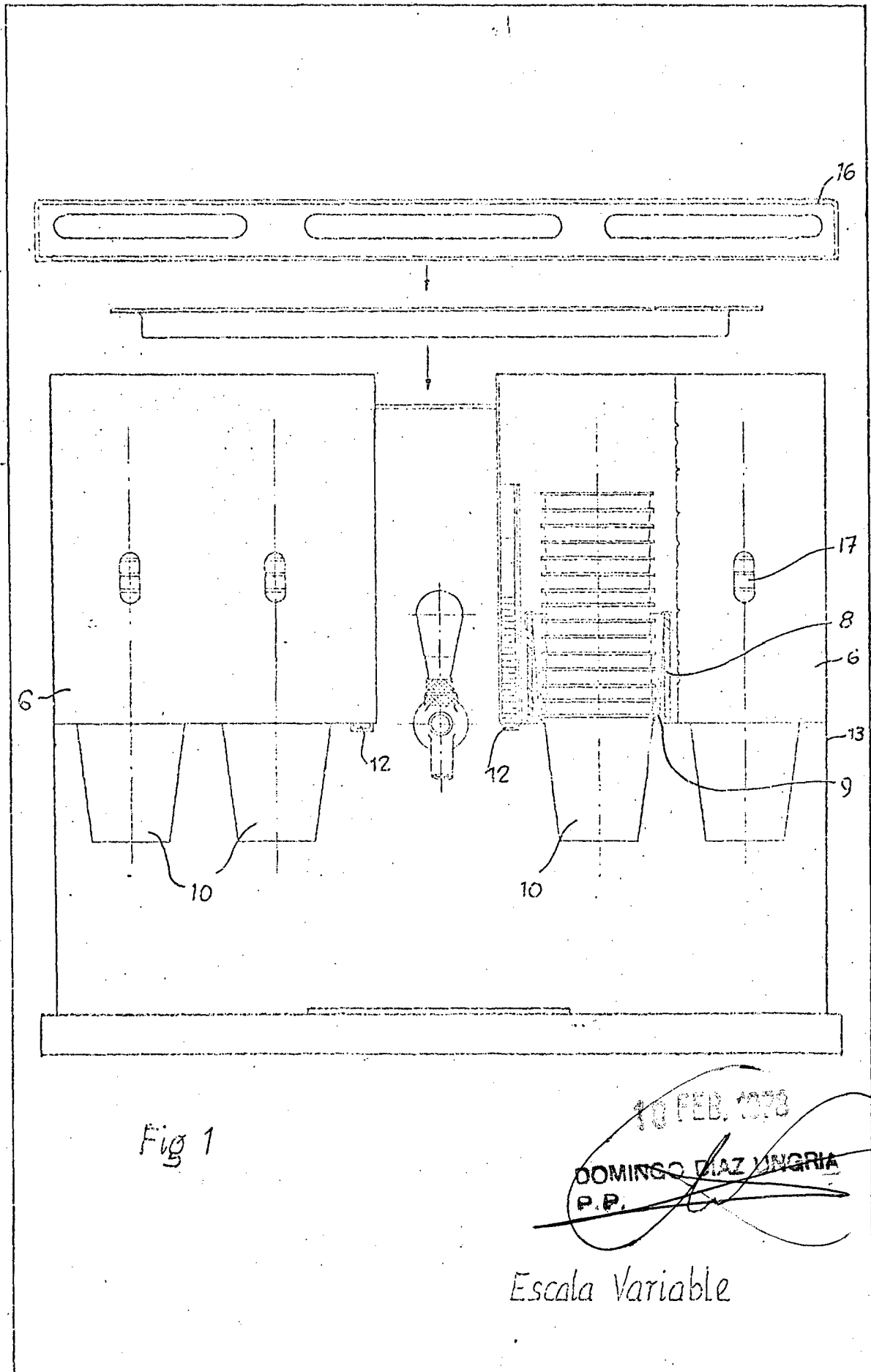

Fig 1

10 FEB. 1978
~~DOMINGO DIAZ VINGRIA~~
~~P.P.~~
Escala Variable

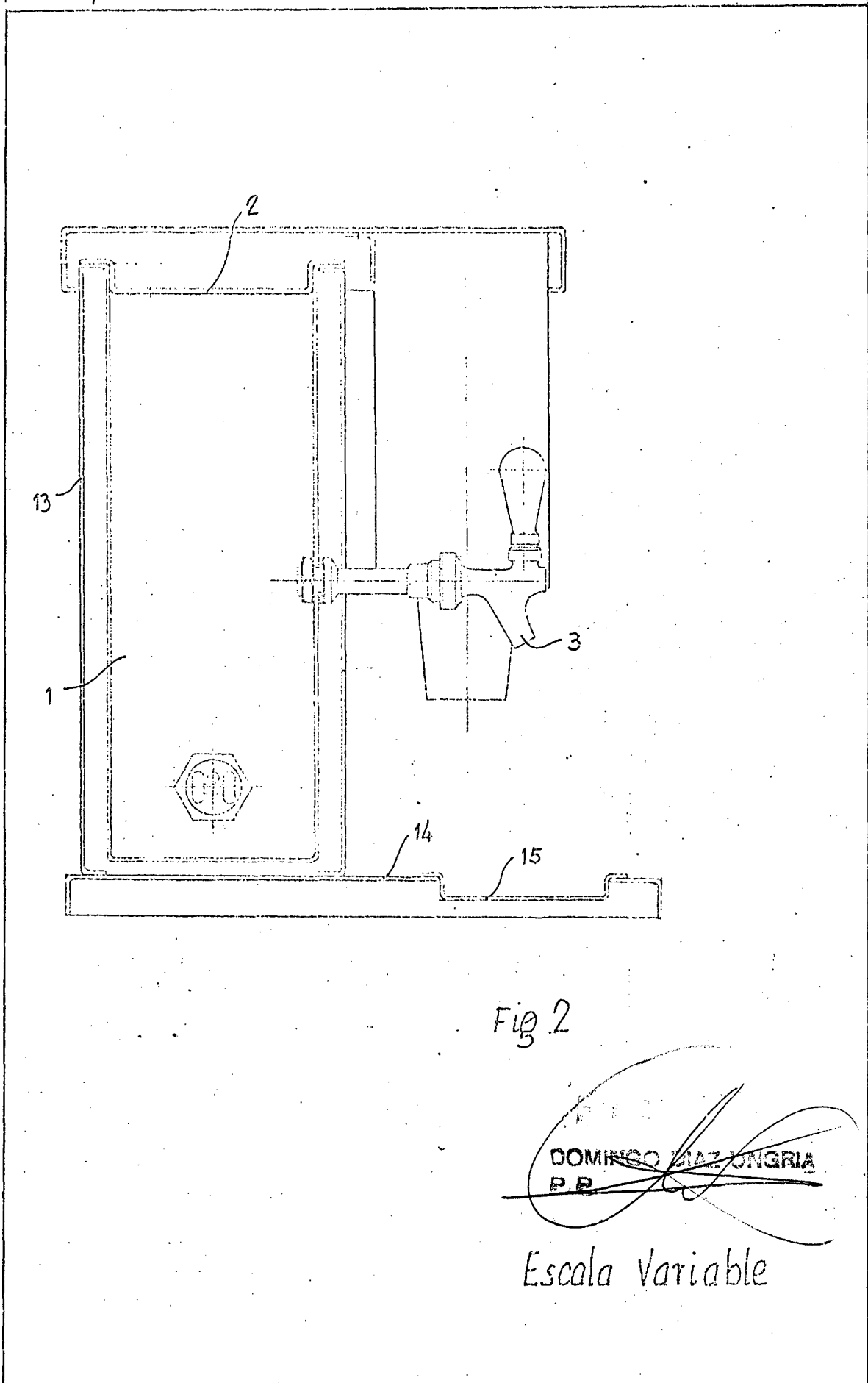

Fig. 2

~~DOMINGO MAZUNGRIA
P. P.~~

Escola Variable

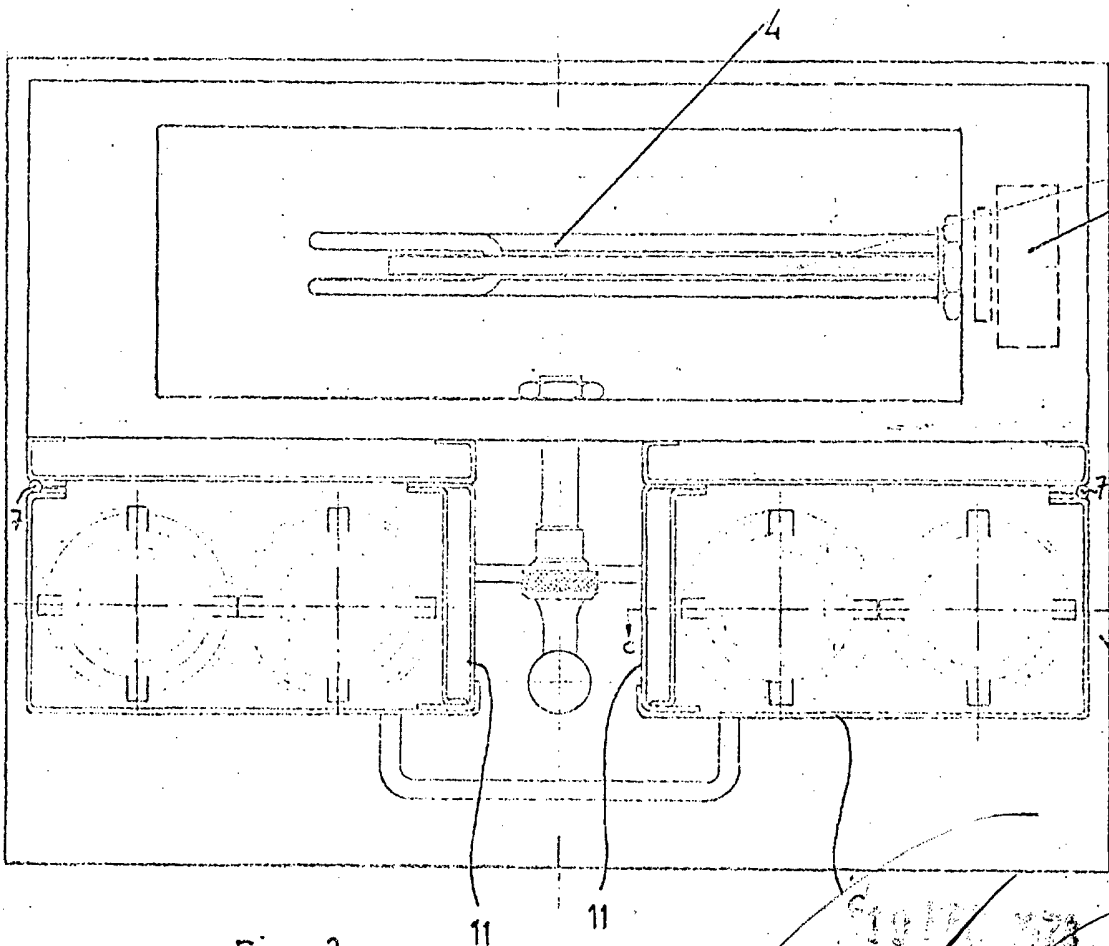

Fig. 3

~~1917 173~~
~~DOMINIO DE UNGRIA~~
~~P.P.~~

Escala Variable