



ESPAÑA

19 ES

233719

10 Y

22 FECHA DE PRESENTACION

23 ENE. 1978

MODELO DE UTILIDAD

5-7-78

30 PRIORIDADES:	32 FECHA	33 PAIS
31 NUMERO		

47 FECHA DE PUBLICIDAD	51 CLASIFICACION INTERNACIONAL
	A47G

54 TITULO DE LA INVENCIÓN

"PORTAFOTOS DE SOBREMESA MEJORADO"

71 SOLICITANTE (S)

D. Vicente PÉREZ Isart y
D. Serafín GALÁN Díez

DOMICILIO DEL SOLICITANTE

BARCELONA - Bofarull, 40, bajos

72 INVENTOR (ES)

73 TITULAR (ES)

74 REPRESENTANTE

D. Alfonso Durán Olivella.

MEMORIA DESCRIPTIVA

La presente memoria descriptiva y los dibujos complementarios adjuntos hacen referencia a un portafotos de sobremesa mejorado, destinado a facilitar, en las mejores condiciones estéticas, la exposición de una fotografía, estampa o, en general, cualquier tipo de lámina ilustrada.

- 5.
- Este nuevo portafotos de sobremesa se caracteriza fundamentalmente por la originalidad de su diseño y la simplicidad de sus distintas partes componentes. El perfeccionamiento que aporta, con respecto a otras realizaciones análogas existentes en el mercado, radica principalmente en la posibilidad de afianzamiento de sus piezas integrantes sin la colaboración de tornillos, grapas u otros elementos similares, utilizados comúnmente para conseguir la fijación y que afean, considerablemente, la estética del conjunto.
- 10.
- 15.

- El portafotos de sobremesa mejorado, que más adelante se describirá en detalle, comprende un marco de configuración cuadrangular, comportando una placa sustentadora de fondo, sobre la que se situará la foto o estampa a exponer, que quedará interpuesta entre la placa y una lámina de condición transparente. De la placa sustentadora derivan dos pestañas perforadas para la disposición de una pata de apoyo, abatible sobre el plano de aquélla.
- 20.

- La sujeción entre la placa sustentadora y el marco se consigue por medio de la inserción de unos salientes, previstos en el contorno de la placa, en zonas al efecto, situadas en correspondencia en el propio marco.
- 25.

Uno de los salientes es desplazable y separable para posibilitar el referido afianzamiento y el desarmado del conjunto.

Para una mejor comprensión de las características generales que concurren en este portafotos de sobremesa mejorado, se acompañan a la presente memoria unos dibujos descriptivos, en los que se ha representado un caso práctico de realización del mismo, según los principios de las reivindicaciones, con la particularidad de que las figuras diseñadas deberán ser observadas en sentido amplio y general, y sin carácter restrictivo alguno, dada su condición meramente informativa.

En los dibujos:

La figura 1 es una representación, vista en perspectiva, del portafotos de sobremesa mejorado, objeto del presente Modelo de Utilidad, en situación de despiece.

Las figuras 2, 3 y 4 son representaciones, vistas en sección según los planos II-II, III-III y IV-IV respectivamente, relativas al propio portafotos de sobremesa.

Al objeto de facilitar la localización de las distintas partes constitutivas en este portafotos de sobremesa mejorado, se han situado números en las figuras, relacionados con las descripciones que se realizan a continuación.

Este portafotos está formado por un marco cuadrangular -1-, dotado de una placa sustentadora de fondo -2- y de la lámina transparente -3-, entre las que se inter-

pondrá la correspondiente fotografía, objeto de exposición.

Del contorno del marco -1- derivan los salientes -4- y -5-, destinado el primero de ellos a insertarse en la cavidad -6-, prevista al efecto en la placa sustentadora -2-. La pieza -7- asegura el afianzamiento de las partes componentes, al introducirse en el hueco -8-, con posibilidad de desplazarse a lo largo del mismo, e insertarse en el saliente -5-.

Para su mejor asido, en orden a facilitar sus desplazamientos, la pieza -7- presenta en su superficie varias estrías transversales -9-, de naturaleza antideslizante.

Todo cuanto no afecte, altere, cambie o modifique la esencia del portafotos descrito, será variable a los efectos del actual Modelo de Utilidad.

N O T A.

Se reivindica como objeto de este registro por Modelo de Utilidad:

5. 1.- Portafotos de sobremesa mejorado, del tipo de los que comprenden un marco de configuración general ventajosamente cuadrangular, comportando una placa sustentadora de fondo y una lámina transparente con interposición de la foto a exponer, caracterizado esencialmente por el hecho de que el contorno del marco define,
10. en situaciones opuestas, un par de salientes, uno de ellos destinado a alojarse en el interior de una cavidad, prevista en la periferia de la placa sustentadora, en tanto que el otro saliente se corresponde con un entrante, practicado en la placa en el que se encuentra acoplada
15. una pieza desplazable a lo largo del entrante, susceptible de insertarse en el saliente, en orden a conseguir el afianzamiento de las partes integrantes del conjunto.

Sean cuales fueren las circunstancias que concurran en la esencialidad del Modelo de Utilidad definido en la anterior reivindicación, cuyo objeto es:

20.

2.- "PORTAFOTOS DE SOBREMESA MEJORADO".

Consta la presente memoria de seis hojas foliadas, mecanografiadas por una sola cara y de los dibujos

unidos a la misma.

Barcelona, 23 ENE. 1978

P.A. de D. Vicente PÉREZ Isart y
D. Serafín GALÁN Díez,

ALFONSO DURÁN
P. P.

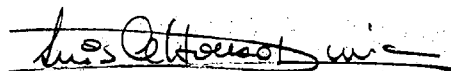

Fdo.: Luis A. Durán Moya

DV/mj.

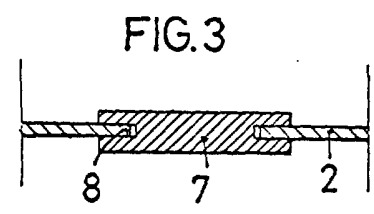
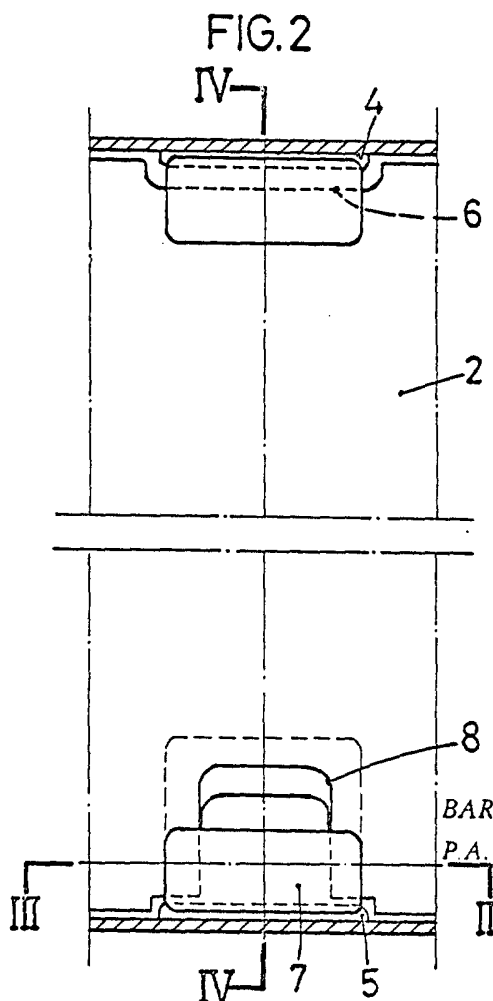
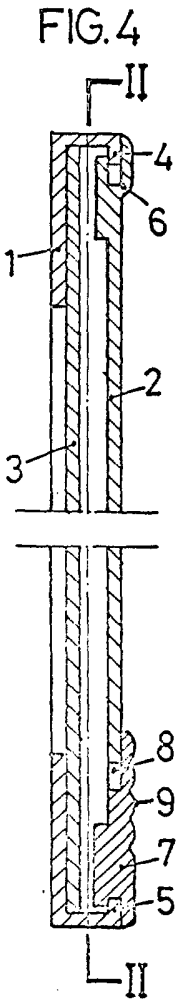
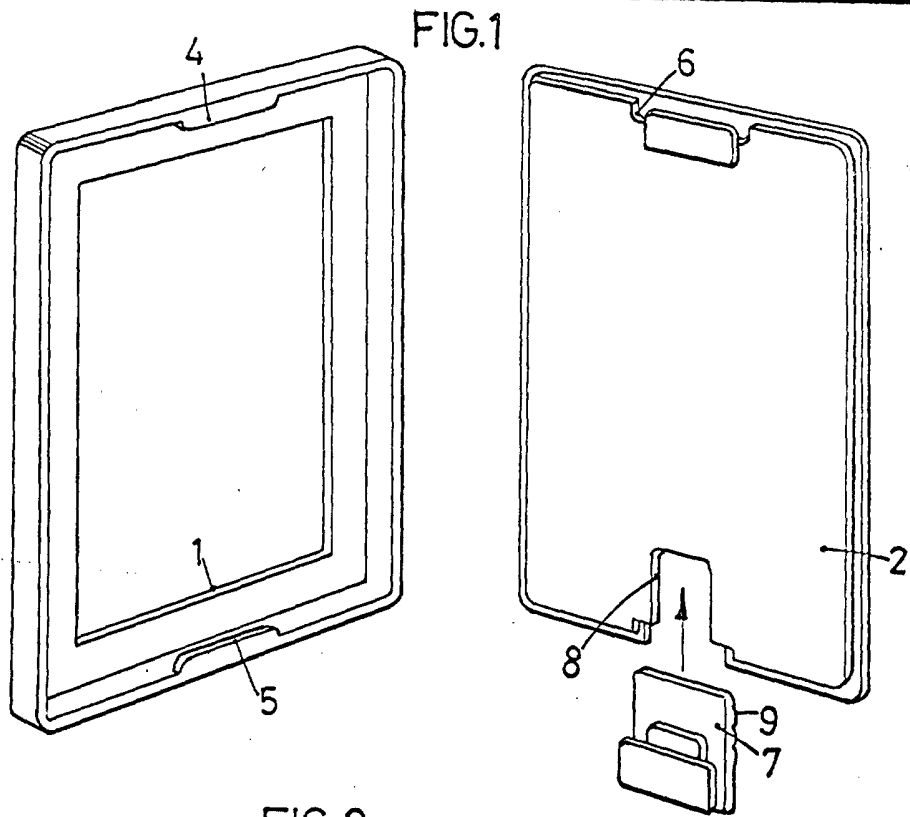

ESCALA VARIABLE

BARCELONA, 23 ENE. 1978
P.A. ALFONSO DURÁN
P. P.

Fdo.: Luis A. Durán Moya