

233644

233644



MEMORIA DESCRIPTIVA

para una Patente de Invención, por veinte años, por:
"NUEVO SISTEMA DE COCINA, CON APROVECHAMIENTO INTEGRAL
DEL CALOR, PRINCIPALMENTE PARA FINES DE CALEFACCION",
a favor de Don Francisco COLON COLL, de nacionalidad
española, residente en MADRID c/ Francisco Silvela, 88.-

Este invento se refiere a un sistema de cocina,
destinada principalmente a atender los servicios de
calefacción de locales habitados, aparte de servir
simultáneamente a sus fines propios y al suministro
de agua caliente para las necesidades del hogar.

5.-

Se conocen ya cocinas destinadas, a la par que
a cumplir sus fines específicos, a atender los ser-
vicios de un sistema de calefacción por radiadores,

233644

FEB 5



- 10.- con circulación del agua caliente por termosifón. El invento se refiere a este tipo específico de cocina que, por el aprovechamiento integral del calor obtenido por el combustible en ignición, consigue un rendimiento térmico mucho mayor que las cocinas de esta clase conocidas hasta ahora.
- 15.- A este respecto, el invento se caracteriza porque desde el depósito de agua caliente del termosifón, - desciende un tubo que baja hasta la parte inferior de la cocina, en la zona del horno de la misma y desde allí asciende formando un serpentín situado en dos planos,
- 20.- de manera que el conjunto del serpentín adopta la forma de un diedro, prolongándose este serpentín en otro serpentín plano que cubre la cara superior de la cocina y que continúa desde allí, en la zona del hogar, formando un nuevo serpentín que en esta zona rodea las cuatro
- 25.- caras del hogar y, una vez rodeadas, constituye otro serpentín plano, que cierra el fondo del hogar y asciende por dentro del serpentín de cuatro caras formando así uno interior que está en contacto directo con el fuego, cerrándose por arriba aunque dejando el hueco
- 30.- correspondiente para la carga del combustible y continuándose luego hasta ascender por el otro tubo del agua caliente del termosifón.

35.- Ventajosamente, el serpentín interior y el serpentín exterior de la zona del hogar, dejan libre un intersticio entre ambos destinado a facilitar el tiro de los gases calientes.

Para que no haya dudas respecto al invento, a continuación se hará una descripción detallada del

233644^{1A FFB}



- 40.- mismo en relación con los dibujos adjuntos en los cuales;
- La figura 1 es una vista en planta de los serpentines de la cocina del invento; y la figura 2 es una vista en alzado de la cocina en la que se aprecia la disposición de los serpentines.
- 45.- El invento hace uso de un depósito termosifón que, preferiblemente, está dividido en dos mitades por un plano transversal, estando estas mitades reunidas entre si por dos tubos provistos de llaves de paso, de forma que las dos mitades del depósito constituyen otros tantos vasos comunicantes. Una de las mitades del depósito la denominaremos cámara de agua fría y la otra, cámara de agua caliente. Esta denominación tiene por objeto indicar que los tubos de agua caliente a alta temperatura, destinada principalmente al calentamiento de los radiadores, parten de la denominada cámara de agua caliente, y este agua, después de haber rebajado su temperatura para el calentamiento de los radiadores, pasa al termo de agua fría para usarse luego en otros fines del hogar, a una temperatura más conveniente.
- 50.-
- 55.-
- 60.- Sin embargo, estas denominaciones son puramente convencionales pues durante un amplio periodo de circulación el agua adquirirá aproximadamente la misma temperatura en las dos cámaras. Sin embargo esta disposición tiene la ventaja de que una de las cámaras, la cámara caliente, puede aislarse de la otra, que es la única que queda en uso, mediante el cierre de las llaves de paso de los tubos de comunicación entre ambas cámaras, si no es necesario emplear la calefacción del recinto.
- 65.-

14 FEB



70.- Este depósito no ha sido representado en los dibujos pero será fácilmente comprensible para cualquier técnico.

75.- El tubo de bajada del termosifón, desciende hasta la parte inferior de la cocina, en la zona del horno, y ha sido señalado con el número -1- en el dibujo. Allí este tubo -1- se prolonga formando un serpentín en dos caras planas adyacentes -2- a la manera de un diedro, que calienta el horno en sus caras correspondientes. El serpentín va ascendiendo hasta cubrir toda la altura del horno -3- y luego cubre también su cara superior formando un serpentín plano. 80.- El tubo se continua en la zona central de la cocina y luego pasa a la zona -4- del hogar donde circunda a éste por sus cuatro caras. Una vez que ha cubierto las cuatro caras del hogar, el serpentín se continúa por el fondo formando de nuevo un serpentín plano y 85.- a continuación el tubo asciende formando un serpentín interior -5- cuyo serpentín interior está en contacto directo con el combustible en ignición. Entre el serpentín interior y el exterior queda una zona -6- 90.- destinada al paso de los gases calientes, siendo este paso producido por el tiro del hogar.

95.- El serpentín, en la zona superior del hogar deja el hueco correspondiente para la carga de combustible y el tubo se continúa luego hasta unirse con el tubo de subida -7- al termosifón.

Es evidente que el invento permite un aprovechamiento completo del calor desprendido por el combustible en ignición, ya que las seis caras del hogar

233644

14 FEB



100.-

están forradas de tubos, y que permite también una cesión eficaz del calor, tanto al horno por el contacto de las dos caras de serpentines con éste, como para fines de calefacción, ya que permite obtener agua con una alta temperatura a la salida de la cámara caliente del termo y ello con un gasto mínimo de combustible

105.-

por la razón ya citada del eficaz aprovechamiento del calor desprendido por este.

N O T A

Descrito suficientemente el objeto de la patente se declaran de novedad y propiedad las siguientes

110.-

R E I V I N D I C A C I O N E S

115.-

1ª.- Nuevo sistema de cocina, con aprovechamiento integral del calor, principalmente para fines de calefacción, caracterizada porque desde el depósito de agua caliente del termosifón desciende un tubo que baja hasta la parte inferior de la cocina, en la zona del horno de la misma, y desde allí asciende formando en su ascenso un serpentín situado en dos planos, de manera que el conjunto del serpentín adopta la forma de un diedro, estando las caras de este diedro adyacentes a dos caras del horno, prolongándose luego este serpentín para formar otro serpentín plano que cubre la cara superior de la cocina y se continua desde allí, en la zona del hogar, formando ~~de~~ nuevo un serpentín que, en esta zona, rodea las cuatro caras del hogar y, una vez rodeadas, constituye otro serpentín plano que cierra el fondo del hogar y asciende luego por dentro del serpentín de cuatro

120.-

caras antes indicado constituyendo un serpentín interior que está en contacto directo con el fuego, cerrándose

125.-

233 644



130.- por arriba formando otro serpentín plano, dejando el hueco correspondiente para la cara del combustible y continuándose luego hasta ascender por el otro tubo del termosifón.

135.- 2.- Una cocina, según se reivindica en el punto 1, caracterizada porque el depósito del termosifón está dividido en dos mitades separadas por un plano transversal, estando estas mitades reunidas entre sí por dos tubos provistos de llaves de paso y constituyendo de este modo una denominada cámara fría y otra denominada cámara caliente, en el sentido indicado en la descripción y desde cada una de las cuales parten los tubos del termosifón.

140.- 3.- NUEVO SISTEMA DE COCINA CON APROVECHAMIENTO INTEGRAL DEL CALOR, PRINCIPALMENTE PARA FINES DE CALEFACCIÓN.

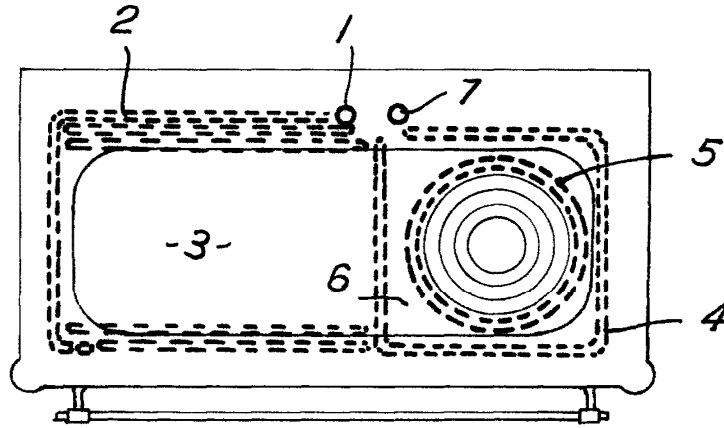
Todo según se describe y reivindica en la presente Memoria descriptiva que consta de seis hojas y se ilustra en el dibujo que a la misma se acompaña.

Madrid, 14 de Febrero de 1.957.

14 FEB

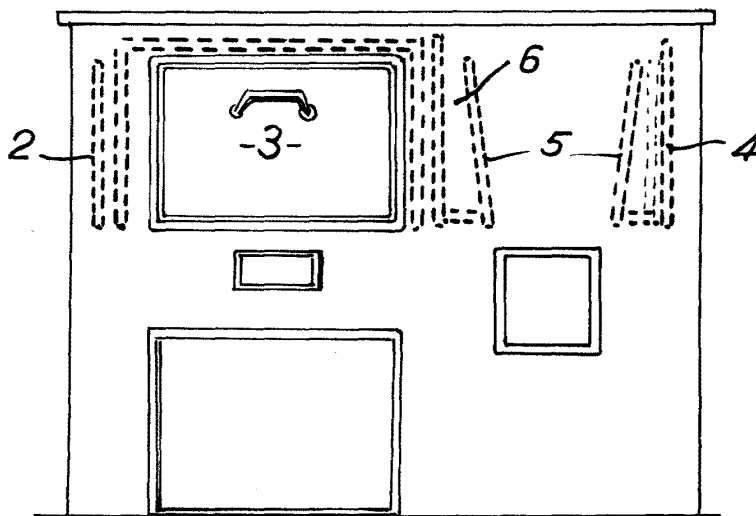


FIG. 1



233 644

FIG. 2



Madrid, 14 de febrero de 1.957

Escala variable.