



ESPAÑA

10	ES	11	NUMERO	10	Y
		21	233589		
		22	FECHA DE PRESENTACION		
			27 ENE 1978		

233589

MODELO DE UTILIDAD

233589

20-6-78

30	PRIORIDADES:	32	FECHA	33	PAIS
31	NUMERO				
CADUCADO					

47	FECHA DE PUBLICIDAD	51	CLASIFICACION INTERNACIONAL
			G03B

54	TITULO DE LA INVENCIÓN
MARCO PARA EL MONTAJE DE FOTOGRAFÍAS SOBRE HOJAS DE ALBUMES O SIMILARES.	

71	SOLICITANTE (S)
JOSE ORTIZ S.A.	

DOMICILIO DEL SOLICITANTE	
Bailén 12 - MADRID-13	

72	INVENTOR (ES)

73	TITULAR (ES)

74	REPRESENTANTE
D. JOSE MIGUEL GOMEZ-ACEBO Y POMBO	

El presente Modelo de Utilidad se refiere a un marco para el montaje de fotografías sobre hojas de álbumes o similares, cuyos marcos son del tipo formados a partir de una lámina de reducida consistencia, por ejemplo de papel y están destinados a encuadrar y montar las fotografías sobre hojas de álbumes o similares, al mismo tiempo que sirven como elementos decorativos para realzar dicha fotografía.

Los marcos del tipo indicado sirven como elementos de fijación de las fotografías en las hojas de álbumes y similares, evitando que tales hojas dispongan de cortes para la fijación de las fotografías o bien que haya que recurrir a elementos accesorios para conseguir la fijación de tales fotografías.

Con el fin de evitar el deterioro de la superficie vista de las fotografías, los álbumes suelen disponer sobre cada lámina-soporte de fotografías de una lámina de material semitransparente y reducido espesor, que sirve como lámina protectora de la fotografía.

El objeto de la presente invención es conseguir un marco en el cual sea innecesario el uso y colocación de dicha lámina protectora, al disponer de medios propios para preservar la superficie de la fotografía de los agentes externos.

El marco de la invención se caracteriza por disponer de una fina lámina flexible transparente pegada al marco laminar por una de sus caras.

Esta lámina transparente cubre toda la abertura o ventana del marco y sirve como lámina protectora de la fotografía encuadrada por dicho marco.

La lámina transparente puede ir fijada al marco por su superficie interna o externa.

Además la lámina transparente, en cualquiera de los

casos anteriores, puede ser de igual dimensión que el marco o de dimensión ligeramente inferior que éste.

La lámina transparente será de naturaleza tal que no altere los colores o figuras de la fotografía, es decir con buenas características de transparencia.

En los dibujos adjuntos se muestra a título de ejemplo no limitativo, una forma de ejecución de un marco para fotografías que corresponde a las características antes expuestas.

En los dibujos:

La figura 1 es una perspectiva de un marco construido de acuerdo con la invención.

La figura 2 es una sección según la línea II-II de la figura 1 a mayor escala.

Como puede verse en los dibujos, el marco 1 es de naturaleza laminar, especialmente indicado para el montaje de fotografías sobre hojas de álbumes. Este marco, de acuerdo con la invención, lleva adherida por una de sus caras una fina lámina transparente 2 de naturaleza flexible, que cubre toda la abertura 3 del marco.

En el ejemplo que aparece representado en el dibujo, la lámina transparente 2 está fijada al marco 1 por su superficie externa y es de igual dimensión que dicho marco. Sin embargo la lámina 2 podría ser de menor dimensión y también estar fijada por la cara o superficie interna del marco, es decir, por la superficie que se adosará sobre la hoja del álbum.

En el caso de que los marcos 1 sean adhesivos, por ejemplo, la lámina 2 puede ir por la cara o superficie externa del marco, como en el caso del dibujo, o bien por la cara interna del mismo pero ser de menor dimensión que dicho marco, de modo

que quede una franja periférica dotada de la sustancia adhesiva, aunque también si la lámina 2 va unida firmemente al marco por su superficie interna, la citada lámina podría ser portadora de la sustancia autoadhesiva.

5 Como puede comprenderse caben infinidad de variantes o formas de ejecución, que suponen ligeras variaciones de detalle y que por supuesto no se salen del marco de la presente invención.

10 Descrita suficientemente la naturaleza del invento, así como la manera de realizarlo en la práctica debe hacerse constar que las disposiciones anteriormente indicadas son susceptibles de modificaciones de detalle en cuanto no alteren su principio fundamental.

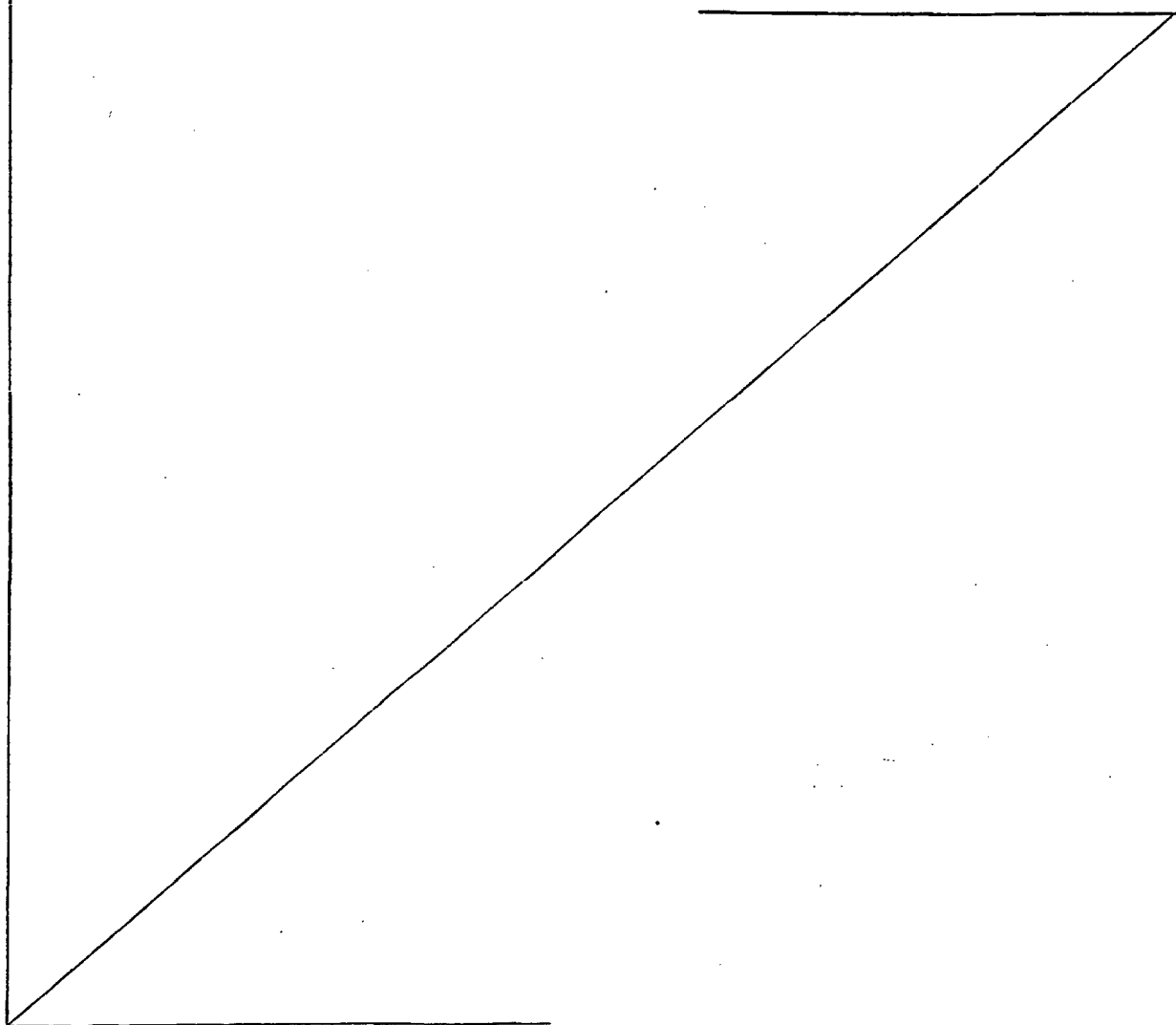

REIVINDICACIONES

1.- Marco para el montaje de fotografías sobre ho
 jas de álbumes o similares, cuyo marco está formado a partir de
 una lámina de reducida consistencia tal como papel, caracteriza
 do porque dispone de una fina lámina flexible transparente pega
 da a dicho marco laminar por una de sus caras cuya lámina trans
 parente cubre la abertura o ventana del marco, para servir como
 lámina protectora de la fotografía encuadrada por dicho marco.

2.- Marco para el montaje de fotografías sobre ho
 jas de álbumes o similares, todo ello tal y como queda sustancial
 mente descrito en la presente Memoria e ilustrado en los dibujos
 adjuntos.

Esta Memoria consta de cuatro hojas escritas a má
 quina por una sola cara.

Madrid, 27 ENE 1978

JOSE ORTIZ S.A.

J. M. GOMEZ ASEDO Y PUMBO

p. p. Firmado: J. Suarez Diaz

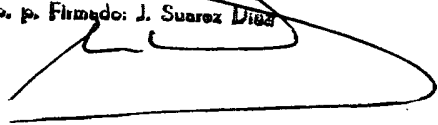

FIG.1

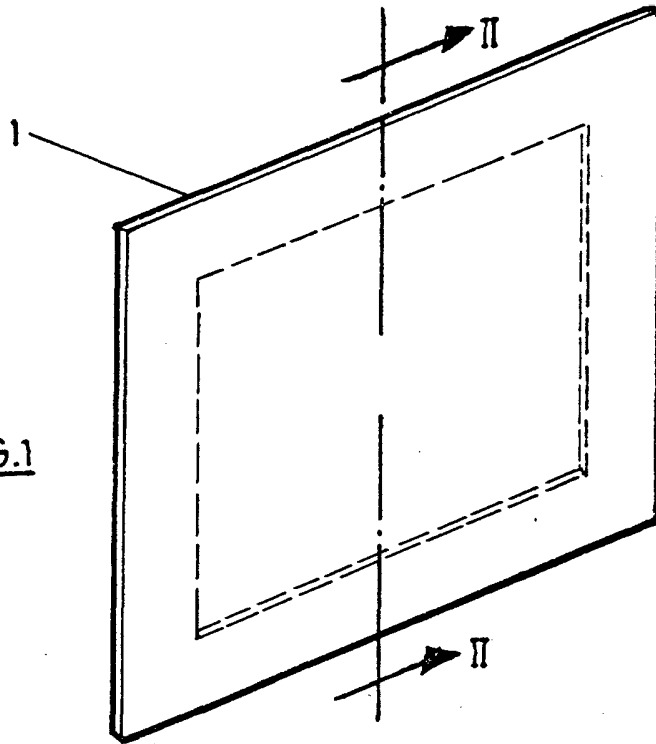
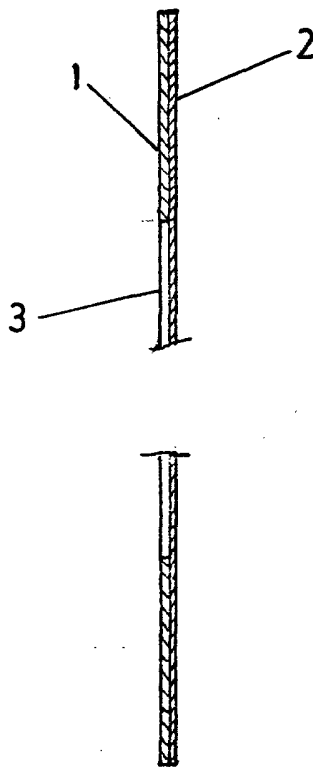

FIG.2



ESCALA VARIABLE.

Madrid 7 ENE 1970

J. M. GOMEZ ASEJO Y POMBO
p. p. Firmado: J. Suarez Diaz