



ESPAÑA

(19) ES	(11) NÚMERO 2334	(10) Y
(21)	(22) FECHA DE PRESENTACION 1-6-76	

233476

MODELO DE UTILIDAD

FC 20311.1378

Concedida el Registro de propiedad industrial con la condición de que el titular de la patente sea el que figura en el título de la Memoria adjunta.

(30) PRIORIDADES: (31) NÚMERO 583.063	(32) FECHA 2-6-75	(33) PAIS EE.UU.
---	----------------------	---------------------

CADUCADO

(47) FECHA DE PUBLICIDAD	(51) CLASIFICACION INTERNACIONAL A 47 K
--------------------------	--

(54) TITULO DE LA INVENCIÓN "UN DISPOSITIVO DISTRIBUIDOR DE TOALLITAS PREVIAMENTE HUMEDECIDAS".
--

(71) SOLICITANTE (S) COLGATE-PALMOLIVE COMPANY	(U.S. Serial Nº 583.063)
---	-----------------------------

DOMICILIO DEL SOLICITANTE 300 Park Avenue, Nueva York, Nueva York 10022, Estados Unidos de América.
--

(72) INVENTOR (ES) Steven M. Boedecker

(73) TITULAR (ES)

(74) REPRESENTANTE DON FERNANDO DE ELZABURU MARQUEZ	(P.- 63.083)
--	--------------

1

ANTECEDENTES DE LA INVENCION

5

La presente invención se refiere a dispensadores o distribuidores y, más particularmente, a dispensadores para toallitas prehumedecidas.

10

Un surtido de dispositivos han sido propuestos para dispensar toallitas prehumedecidas. En tales dispositivos, un suministro de las toallitas humedecidas es retenido normalmente en un receptáculo, y las toallitas pueden ser retiradas del receptáculo para varios usos. Desde luego, las toallitas deben ser protegidas de alguna forma para que no sean indebidamente expuestas a la atmósfera, con el fin de evitar la evaporación del medio humedecedor y que por lo tanto se sequen las toallitas.

15

En una forma de los dispositivos, el envase puede tener una abertura relativamente pequeña a través de la cual las toallitas son retiradas para proveer un espacio cerrado que retenga la humedad en las toallitas. Sin embargo, tal estructura de envase normalmente dificulta el acceso a las toallitas, y puede evitar el uso satisfactorio del envase. Por ejemplo, puede ser deseable almacenar el dispensador con las toallitas no enfiladas o enhebradas en la abertura del envase con anterioridad a su uso, con el propósito de retener la humedad, en cuyo caso las toallitas deben ser enfiladas dentro de la abertura en preparación para ser usadas. También, la continuidad del enfilado de las toallitas puede ser perdida ocasionalmente durante el uso del dispensador, y las toallitas deben ser entonces enfiladas nuevamente a través de la abertura para su uso subsiguiente. En cada caso, -

30

1 la operación de enfilear puede ser relativamente difícil
para el usuario, o puede ser imposible en ciertos dispen-
sadores previamente enfilados sin que se rompa el enva-
se. Adicionalmente, es deseable que los dispensadores
5 provean una operación suave al sacar las toallitas del
envase, y como se indicó más arriba, que los dispensado-
res mantengan las toallitas en una condición prehumede-
da.

10

RESUMEN DE LA INVENCION

15

El rasgo principal de la presente invención es
la provisión de un dispensador para toallitas prehumede-
cidas de una construcción simplificada y el cual provee
un acceso fácil a las toallitas haciendo pasar las mis-
mas fuera del envase.

20

25

30

El dispensador de la presente invención com-
prende un envase que tiene una base, una porción supe-
rior y paredes laterales que se extienden desde la base
hacia la porción superior. La base y las paredes latera-
les definen, por lo menos parcialmente, una cavidad para
recibir las toallitas, y la porción superior tiene una
abertura para el paso de las toallitas desde la cavidad
hacia la parte exterior del envase. El dispensador tiene
un suministro o reserva de material absorbente prehumede-
cido dispuesto en la cavidad del envase. El dispensador
tiene también una barrera flotante que comprende una ho-
ja de material flexible situada en la cavidad del envase
entre el suministro y la abertura del envase, siendo la
barrera lo suficientemente grande para extenderse a tra-
vés de la abertura. La barrera es movible entre una posi

1 ción superior en la cavidad, debajo de la abertura, y -
una posición inferior adyacente al suministro, teniendo
la barrera medios de apertura en alineación con la aber-
tura para el paso del suministro, a través de la barre-
5 ra, a la abertura.

Por lo tanto, un rasgo de la presente inven-
ción es que la barrera puede ser sacada a través de la -
abertura del envase para hacer pasar el suministro a tra-
vés de los medios de apertura de la barrera, después de
10 lo cual la barrera puede ser reemplazada en la cavidad
del envase.

Un rasgo de la presente invención es que la
operación de enfilado puede ser llevada a cabo en una
15 forma rápida y simplificada.

Otro rasgo de la invención es que la barrera
movible proporciona una entrega uniforme y suave del su-
ministro del envase.

Aún otro rasgo de la invención es que la barre-
ra se mueve a su posición inferior adyacente al suminis-
tro cuando no se usa el dispensador, con el fin de redu-
cir el volumen del aire que rodea al suministro y limi-
tar la pérdida de humedad de las toallitas.

Un rasgo de la invención es que, cuando la ba-
rrera está colocada en su posición inferior, una porción
25 extrema del suministro que sobresale a través de la ba-
rrera está retirada de la parte superior del dispensador,
facilitando así el cierre de la tapa sobre el dispensa-
dor.

Otros rasgos se harán más ampliamente aparentes
30 en la siguiente descripción de las realizaciones de esta

1 invención y de las reivindicaciones adjuntas.

DESCRIPCION DE LOS DIBUJOS

En los dibujos:

5 La figura 1 es una vista en perspectiva, en despiece ordenado, parcialmente rota, mostrando un dispensador de toallitas de la presente invención;

La figura 2 es una vista superior en la planta, parcialmente rota, del dispensador de la figura 1;

10 La figura 3 es una vista lateral en sección del dispensador de la figura 1 mostrando una toallita prehumedecida siendo retirada del dispensador;

15 La figura 4 es una vista lateral en sección del dispensador de la figura 1 mostrando una tapa sobre el dispensador, cerrado cuando no es usado;

La figura 5 es una vista en perspectiva fragmentada mostrando una barrera en el dispensador cuando es retirada para hacer pasar las toallitas a través de la apertura de barrera;

20 La figura 6 es una vista en sección de las toallitas intercaladas para los dispensadores de la presente invención;

25 La figura 7 es una vista superior en planta de una realización de una barrera para los dispensadores de la presente invención;

La figura 8 es una vista superior en planta de otra realización de la barrera para los dispensadores de la presente invención;

30 La figura 9 es una vista superior en planta de otra realización de la barrera para los dispensadores de

1 la presente invención; y

La figura 10 es una vista en perspectiva, parcialmente rota, de otra realización del dispensador de la presente invención.

5

DESCRIPCION DE LAS REALIZACIONES PREFERIDAS

Con referencia ahora a las figuras 1-4, se muestra en ellas un dispensador generalmente designado con 20 que tiene un envase o recipiente 22 que define una cavidad 24, y un suministro o reserva 26 de toallitas prehumedecidas dispuestas en la cavidad 24 del dispensador. El envase 22 puede ser hecho de cualquier material apropiado, tal como plástico, por ejemplo, una poliolefina tal como polietileno, polipropileno, un poliestireno, un polímero de acrilato, polivinilo o poli (cloruro de vinilideno), un poliéster y similares. El material preferido es un poliestireno delgado, el cual es moldeado por técnicas convencionales, y es apropiadamente barato para poder ser desechado después de un solo uso. En esta realización particular, el suministro 26 comprende una banda o velo prehumedecido de un material absorbente, el cual es enrollado en forma de un rollo, y, en esta realización particular, la banda es preferiblemente desenrollada de su parte exterior durante el uso del dispensador, como se muestra. El suministro 26 o rollo puede estar impregnado con una diversidad de soluciones acuosas o no acuosas, dependiendo del uso deseado. Por ejemplo, la toallita puede estar impregnada con un jabón acuoso o solución detergente, la cual puede tener opcionalmente humectantes, lanolina, perfumes y si

30

1 milares. La banda puede estar perforada perpendicularmen
te a su eje longitudinal a lo largo de las líneas 72 en
intervalos espaciados para proveer porciones de toalli--
tas individualmente retirables. La banda puede ser de un
5 espesor solo o puede ser doblada paralelamente al eje
longitudinal de la banda para proveer una pluralidad de
espesores, doble con un solo plegado, triple con un do--
ble plegado, etc. La banda puede estar hecha de un mate--
rial no tejido, fibroso, celulósico o sintético según se
10 desee.

El dispensador 20 puede comprender un cuerpo, 28, una base 30 y una parte superior 32. La base 30 pue--
de ser encajada o adherida, tal como por soldadura con --
calor o ultrasónica, al cuerpo 28 para formar la porción
15 inferior del envase 22. Por lo tanto, el cuerpo 28 tiene
una pestaña dirigida hacia fuera 34 extendiéndose perifé--
ricamente alrededor de su extremo inferior, y la base 30
tiene una pestaña 36 que se une cooperativamente con la
pestaña 34 del cuerpo 28. Las pestañas 34 y 36 pueden --
20 ser soldadas juntas por medio de calor o ultrasónicanen--
te para cerrar la porción inferior del envase 22. El en--
vase 22 tiene también una pluralidad de paredes latera--
les 38, las cuales están preferiblemente inclinadas des--
de la base 30 hacia una porción superior del envase, de--
25 finiendo las paredes laterales 38 y la base 30, por lo --
menos parcialmente, la cavidad del envase 24.

La parte superior 32 puede ser una parte supe--
rior doble con un miembro interno 40 que define una aber--
tura 42, y un miembro exterior superior o tapa 44. Como
30 se muestra, las dos porciones de la parte superior están

1 conectadas por una bisagra 46 en forma de C, extendiéndose
se la bisagra desde los miembros interior y exterior 40
y 44, respectivamente. La bisagra 46 evita la pérdida de
la tapa 44 y provee una obturación al vapor en la bisagra.
5

Como se proporciona inicialmente al consumidor, el dispensador 20 está ensamblado con el suministro o rollo 26 contenido en la cavidad 24 del cuerpo 28, y con la parte superior 32 encajada a presión sobre el mismo. Medios de encaje elástico relativo están previstos en el cuerpo y parte superior que comprenden dentados de fijación imperativa 48 y 50 en el cuerpo 28, los cuales están destinados a recibir protuberancias correspondientes 52 y 54 formadas en el miembro 40 de parte superior interior de la parte superior 32. Los medios de encaje o ajuste elástico pueden estar provistos, a lo largo de una pluralidad de las paredes laterales del cuerpo y de las paredes del miembro interior de parte superior, según se desee. La estructura provee un ajuste de llave de la parte superior sobre la porción receptora de parte superior del cuerpo. Si se desea, el miembro interno 40 de parte superior puede estar opcionalmente adherido al cuerpo para un dispensador desechable de un solo uso.
10
15
20

Como se muestra, el cuerpo 28 tiene una pared superior 56 que define una abertura o medios de abertura 58. Cuando la parte superior 32 es ajustada elásticamente sobre el cuerpo 28, una pared 60 del miembro interno 40 de parte superior se sitúa sobre la pared 56 del cuerpo 28, estando alineadas las aberturas 58 y 42 de las paredes 56 y 60.
25
30

1 El dispensador 20 puede tener una hoja 62 im--
permeable a los fluidos, la cual está unida de manera li-
berable a una de las paredes 60 ó 56 con el fin de evi--
tar la pérdida de humedad con anterioridad al uso del --
5 dispensador. Si el miembro interno 40 de parte superior
está soldado al cuerpo 28, la hoja 62 está unida de mane-
ra liberable a la pared 60 del miembro interno 40 de par-
te superior, de tal manera que la hoja 62 cubre las aber-
10 turas 58 y 42, como se muestra. Alternativamente, si la
parte superior 32 ajusta elásticamente en el cuerpo 28,
la hoja 62 puede ser unida de manera liberable a la pa-
red 56 de tal manera que la hoja 62 cubre la abertura 58.
La hoja 62 puede ser hecha de cualquier material --
apropiado, y puede ser adherida o soldada por calor a la
15 pared apropiada.

El dispensador tiene también una barrera o pie-
za inserta 64 colocada en la cavidad 24 del envase entre
el suministro 26 y los medios de abertura del dispensa--
20 dor. La barrera 64 está hecha preferiblemente de una ho-
ja de material flexible, tal como polietileno, y tiene -
medios de abertura 66 que se extienden a través de la ba-
rreira 64 para recibir un extremo 68 del suministro 26, -
de tal manera que el suministro 26 puede ser extraído a
través de los medios de abertura 66 hacia afuera del en-
25 vase. En esta realización particular, los medios de aber-
tura 66 comprenden una abertura generalmente circular y,
en una forma preferida, los medios de abertura son sufi-
cientemente pequeños para recibir ajustadamente el extre-
mo 68 del suministro 26. En una realización preferida, -
30 los medios de barrera 64 tienen dimensiones ligeramente

1 más grandes que los medios de abertura del envase, con -
el fin de que la barrera permanezca normalmente en la ca-
vidad 24 del envase. Como se muestra mejor en las figu--
ras 3 y 4, la barrera 64 y el envase definen una cámara
5 70 de un tamaño variable para la retención del suminis--
tro 26 dentro del envase.

Como se suministra al consumidor, el rollo 26
de toallitas está colocado en la cavidad 24 del envase,
y la parte superior 32 está ajustada a presión o elásti-
camente sobre el cuerpo 28, estando la tapa 44 cerrada.
10 Como se ha explicado previamente, la hoja 62 está asegu-
rada de manera liberable a la pared 60 del miembro inter-
no 40 de parte superior o la pared 56 del cuerpo 28 si -
la parte superior 32 está unida al cuerpo 28 de manera -
15 liberable, con el fin de evitar la pérdida de humedad --
con anterioridad al uso del dispensador. El suministro -
26 puede ser hecho pasar previamente a través de los me-
dios de abertura 66 de la barrera 64, o puede estar des-
enfilado, según se desee. Con anterioridad al uso del --
20 dispensador, el usuario extrae la hoja 62 del miembro in-
terno 40 de parte superior para proveer acceso a las toa-
llitas. Si el suministro 26 no está enhebrado en su con-
figuración inicial, la barrera 64 puede ser retirada del
envase, como se describirá adicionalmente más abajo, con
25 el fin de hacer pasar el extremo del suministro 68 a tra-
vés de los medios de abertura 66 de la barrera 64.

Suponiendo que el suministro 26 ha sido hecho
pasar a través de los medios de abertura 66 de la barre-
ra, el usuario puede abrir la tapa 44 del dispensador pa-
30 ra su acceso al extremo 68 del rollo 26. El usuario pue-

1 de tirar del extremo 68 del suministro 26 para retirar -
la banda a través de los medios de abertura 66. Cuando -
una cantidad suficiente del suministro ha sido retirada
del dispensador, el usuario puede tirar fuertemente so-
5 bre el extremo 68 del suministro para romper la banda a
lo largo de una perforación 72 de la banda. Como se mues-
tra en la figura 3, debido a que se aplica tensión a las
toallitas durante la extracción del suministro desde el
dispensador, la barrera 64 se mueve a una posición supe-
10 rior de la cavidad donde se aplica a una parte inferior
de la pared 60 que rodea la abertura 42, y la cámara 70
es agrandada durante este tiempo. Por lo tanto, la pared
60 del envase evita el paso de la barrera 64 a través de
los medios de abertura, y el dispositivo permite una en-
15 trega uniforme del suministro desde el envase cuando la
barrera se mueve desde su posición inferior en la cavi-
dad a su posición superior, en cuyo momento el suminis-
tro es retirado del dispensador. Adicionalmente, los me-
dios de abertura 66 relativamente pequeños se acoplan --
20 ajustadamente con las toallitas cuando éstas pasan a tra-
vés de la barrera 64 para facilitar una entrega suave --
del suministro desde el envase, y evitan normalmente que
las toallitas se desenheben de los medios de abertura.

25 Cuando la toallita más extrema ha sido cortada
del resto del rollo y la tensión ha sido liberada del su-
ministro 26, la barrera 64 se mueve hacia su posición in-
ferior en la cavidad adyacente al suministro 26, como se
muestra en la figura 4, reduciendo así el tamaño de la -
cámara 70. En esta configuración, el extremo 68 del sumi-
30 nistro 26 está suficientemente espaciada de la porción -

1 superior del envase para evitar la obstrucción con la ta
pa cuando ésta es cerrada. Adicionalmente, la barrera 64
se mueve continuamente a posiciones inferiores en el en-
vase mientras que el suministro de toallitas en el dis-
5 pensador va desapareciendo durante el uso, y el tamaño
de la cámara 70 disminuye continuamente después del uso
del dispensador. Por lo tanto, la cantidad efectiva de
aire en la cámara 70 es reducida continuamente para redu-
cir el índice de evaporación de las toallitas prehumede-
cidas.

10 En el caso de que el dispensador sea suminis-
trado al consumidor con el extremo exterior 68 del sumi-
nistro 26 no enfilado o introducido a través de los me-
dios de abertura 66 de la barrera 64, o en el caso que
15 el suministro 26 se pierda inadvertidamente de los medios
de abertura durante el uso del dispensador, el suminis-
tro puede ser rápidamente enfilado o vuelto a enfilarse a
través de los medios de abertura de la barrera 64 en la
siguiente forma. En una forma preferida, las aberturas -
20 58 y 42 son lo suficientemente grandes para recibir los
dedos o la mano del usuario para proveer un acceso fácil
a la cavidad 24 del envase. Por lo tanto, el consumidor
puede agarrar un borde de la barrera 64 y flexionar la -
barrera 64 ligeramente para retirar la barrera o pieza -
25 inserta 64 del envase, como se muestra en la figura 5. -
Una vez que la barrera 64 ha sido retirada del envase, -
un extremo del suministro 26 puede ser traído a través -
de las aberturas 58 y 42 del dispensador y pasado a tra-
vés de los medios de abertura 66 de la barrera 64. Des-
30 pués de que el suministro ha sido enfilado a través de -
los medios de abertura 66, la barrera 64 puede ser flc-

1 xionada ligeramente y reinsertada dentro de la cavidad -
del envase a través de las aberturas 42 y 58, de tal ma-
nera que está otra vez colocada entre el suministro 26 y
5 los medios de abertura para entregar adicionalmente el -
suministro desde el envase. Desde luego, la barrera 64 -
puede ser hecha de un material relativamente rígido, si
se desea. En este caso, la forma de la barrera 64 y las
formas de las aberturas del envase pueden ser selecciona-
das de tal manera que la barrera 64 pueda ser volteada
10 dentro de la cavidad 24 del envase hasta que un extremo
de la barrera pueda ser retirado de los medios de abertu-
ra. Por ejemplo, la barrera generalmente de forma rectan-
gular 64, como se muestra en la figura 5, puede ser reti-
rada en esta forma a través de los medios de abertura
15 agrandados en la porción superior del dispensador sin
que se flexione la barrera 64.

Realizaciones adicionales de los medios de ba-
rreira 64 para el dispensador de la presente invención es-
tán ilustradas en las figuras 7-9, en las cuales números
20 similares de referencia designan partes iguales. Como se
muestra, la barrera 64 puede tener una forma generalmen-
te rectangular con un par de bordes laterales 74a y 74b
y un par de bordes extremos 76a y 76b que conectan los -
bordes laterales 74a y b. Como se muestra en la figura -
25 7, los medios de abertura 66 pueden comprender un corte
o hendidura 78 que se extiende longitudinalmente en la -
barrera 64, estando un par de aberturas 80a y 80b coloca-
das en extremos opuestos del corte 78. Unos medios de --
abertura similares 66 están ilustrados en la figura 8, -
30 en la cual la barrera 64 tiene un corte lateral 82 y las
aberturas 84a y 84b están colocadas en los extremos del

1 corte 82. Las barreras 64 de las figuras 7 y 8 pueden --
ser usadas en una forma similar a la descrita en relación
con los medios de barrera de las figuras 1-5. El suministro
26 pasa libremente a través de los cortes 78 y 82 de
5 las barreras para dispensar la fuente 26 desde el enva--
se, y las toallitas pueden ser impulsadas contra las --
aberturas en los extremos de los cortes, lo que propor--
ciona un acoplamiento friccional para el suministro, pa--
ra cortar las perforaciones de la banda o para retener --
10 firmemente las toallitas en los extremos del corte entre
los usos del dispensador. La barrera 64 de la figura 9 --
tiene una abertura 86 generalmente en forma de estrella,
la cual puede tener esquinas relativamente agudas o re--
dondeadas y cualquier número de puntas, según se desee.
15 Los bordes de la abertura 86 se aplican a las toallitas
de una manera firme para proveer una suave entrega del --
suministro 26 desde el envase, y permitir la extracción
de una toallita del envase de cada vez.

20 Otra realización del dispensador 20 de la pre--
sente invención está ilustrada en la figura 10, en la --
cual números de referencia iguales designan partes simi--
lares. El dispensador 20 tiene un envase que es similar
al descrito en relación con las figuras 1-5, excepto en
que la base del envase puede ser integral con sus pare--
25 des laterales, y la parte superior 32 puede estar solda--
da por calor al cuerpo 28 del envase. Igualmente, el en--
vase puede ser una sola pared 88 definiendo los medios --
de abertura 90 para la extracción de las toallitas desde
el dispensador, y puede tener paredes laterales vertica--
30 les 38. En una forma conveniente, el dispensador puede --

1 tener una barrera 64 similar a la descrita en relación con
la figura 7. Así mismo, en una forma preferida, el dispensa-
dor puede tener una altura más pequeña que el del dispensa-
dor descrito en relación con las figuras 1-5, y el suminis-
5 tro 26 de las toallitas puede estar formado de una plurali-
dad de hojas absorbentes 92, como se muestra en la figura 6,
estando los extremos de las hojas entrelazados. Por lo tan-
to, la fuente de hojas entrelazadas está colocada en la cavi-
dad del envase, estando la barrera 64 en posición intermedia
10 entre la fuente 26 y los medios de abertura 90. Desde luego,
la fuente 26 de hojas entrelazadas puede ser utilizada en el
dispensador en relación con las figuras 1-5.

La descripción detallada anterior se ha dado
para claridad de entendimiento solamente, y no debe enten-
15 derse que existen limitaciones innecesarias en la misma, ya
que las modificaciones resultarán obvias a los expertos en
la técnica.

20

- REIVINDICACIONES -

25

Los puntos que como característica de nove-
dad se presentan para que sean objeto de esta solicitud de
Modelo de Utilidad en España, por VEINTE años, son los que
30 se recogen en las reivindicaciones siguientes:

30

17117

1 1ª.- Un dispositivo distribuidor de toallitas
previamente humedecidas que comprende: un envase que tiene
una base, una porción superior y paredes laterales que se ex-
tienden desde la base hacia dicha porción superior, definiendo
5 do dicha base y paredes laterales, por lo menos parcialmente,
una cavidad para recibir las toallitas, y teniendo dicha por-
ción superior una abertura para el paso de las toallitas des-
de la cavidad hacia fuera de la cavidad; un suministro de ma-
terial absorbente prehumedecido dispuesto en la cavidad del
10 envase; y una barrera flotante que comprende una hoja de ma-
terial flexible colocada en la cavidad del envase entre di-
cho suministro y dicha abertura del envase, siendo dicha ba-
rreira suficientemente grande para extenderse a lo largo de
la abertura, siendo dicha barrera movable entre la posición
15 superior en la cavidad debajo de la abertura y una posición
inferior adyacente a dicho suministro, y teniendo dicha ba-
rreira medios de abertura en alineación con dicha abertura para
el paso del suministro a través de la barrera hasta la aber-
tura, con lo cual la barrera puede ser retirada del envase a
20 través de la abertura del envase para enfilear o hacer pasar
el suministro a través de la abertura de la barrera.

2ª.- El dispositivo de la reivindicación 1ª,
en el cual dichas paredes laterales están inclinadas desde
la base hacia la porción superior.

25 3ª.- El dispositivo de la reivindicación 1ª,
en el cual los medios de abertura están localizados general-
mente centralmente en dicha barrera.

4ª.- El dispositivo de la reivindicación 1ª,
en el cual los medios de abertura comprenden un corte alar-
gado en dicha barrera.
30

1 5ª.- El dispositivo de la reivindicación 4ª,
en el cual los medios de abertura incluyen una abertura re-
lativamente pequeña en cada extremo de dicho corte.

5 6ª.- El dispositivo de la reivindicación 4ª,
en el cual dicho corte se extiende longitudinalmente en di-
cha barrera.

 7ª.- El dispositivo de la reivindicación 4ª,
en el cual el corte se extiende lateralmente en dicha barre-
ra.

10 8ª.- El dispositivo de la reivindicación 1ª,
en el cual los medios de abertura comprenden una abertura ge-
neralmente en forma de estrella en la barrera.

15 9ª.- El dispositivo de la reivindicación 1ª,
en el cual los medios de abertura comprenden una abertura ge-
neralmente circular en la barrera.

 10ª.- El dispositivo de la reivindicación 1ª,
en el cual dicho suministro comprende un rollo perforado de
una banda de material absorbente.

20 11ª.- El dispositivo de la reivindicación 1ª,
en el cual el suministro comprende una pluralidad de hojas
entrelazadas de material absorbente.

25 12ª.- El dispositivo de la reivindicación 1ª,
que incluye una hoja de material impermeable a los fluidos
pegada de manera liberable al envase a través de dicha aber-
tura, cubriendo dicha hoja dicha abertura para proporcionar
una barrera a prueba de fluidos con anterioridad al uso del
dispensador.

30 13ª.- El dispositivo de la reivindicación 1ª,
que incluye una tapa adyacente al extremo superior del enva-
se para cerrar de manera liberable dicha abertura.

1
5
14ª.- El dispositivo de la reivindicación 1ª, en el cual la porción superior comprende una tapa que incluye un miembro interior que tiene medios de abertura para el paso del suministro desde la barrera hasta el exterior del envase, medios para unir liberablemente el conjunto de tapa a un extremo superior del envase, y una tapa abisagrada a dicho miembro interior para cerrar de manera liberable los medios de abertura.

10
15ª.- El dispositivo de la reivindicación 14ª en el cual el envase incluye una pared superior que define segundos medios de abertura generalmente alineados con los medios de abertura de dicho miembro interior cuando el conjunto de tapa está situado sobre el envase.

15
16ª.- El dispositivo de la reivindicación 1ª en el cual la porción superior comprende una pared superior del envase, que define dicha abertura.

20
17ª.- El dispositivo de la reivindicación 1ª, en el cual la abertura del envase es suficientemente grande para recibir los dedos del usuario y facilitar acceso al suministro para hacer pasar el suministro a través de los medios de abertura de la barrera.

18ª.- Un dispositivo distribuidor de toallitas previamente humedecidas.

25
Tal y como se ha descrito en la Memoria que antecede, representado en los dibujos que se acompañan y para los fines que se han especificado.

1
Esta Memoria consta de diecinueve hojas escritas a máquina por una sola cara.

MADRID, 25. NOV. 1977

5
P.A.

Fernando de Elizaburu
Por Poser.

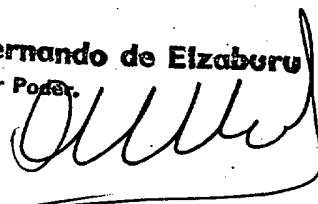
10

15

20

25

30

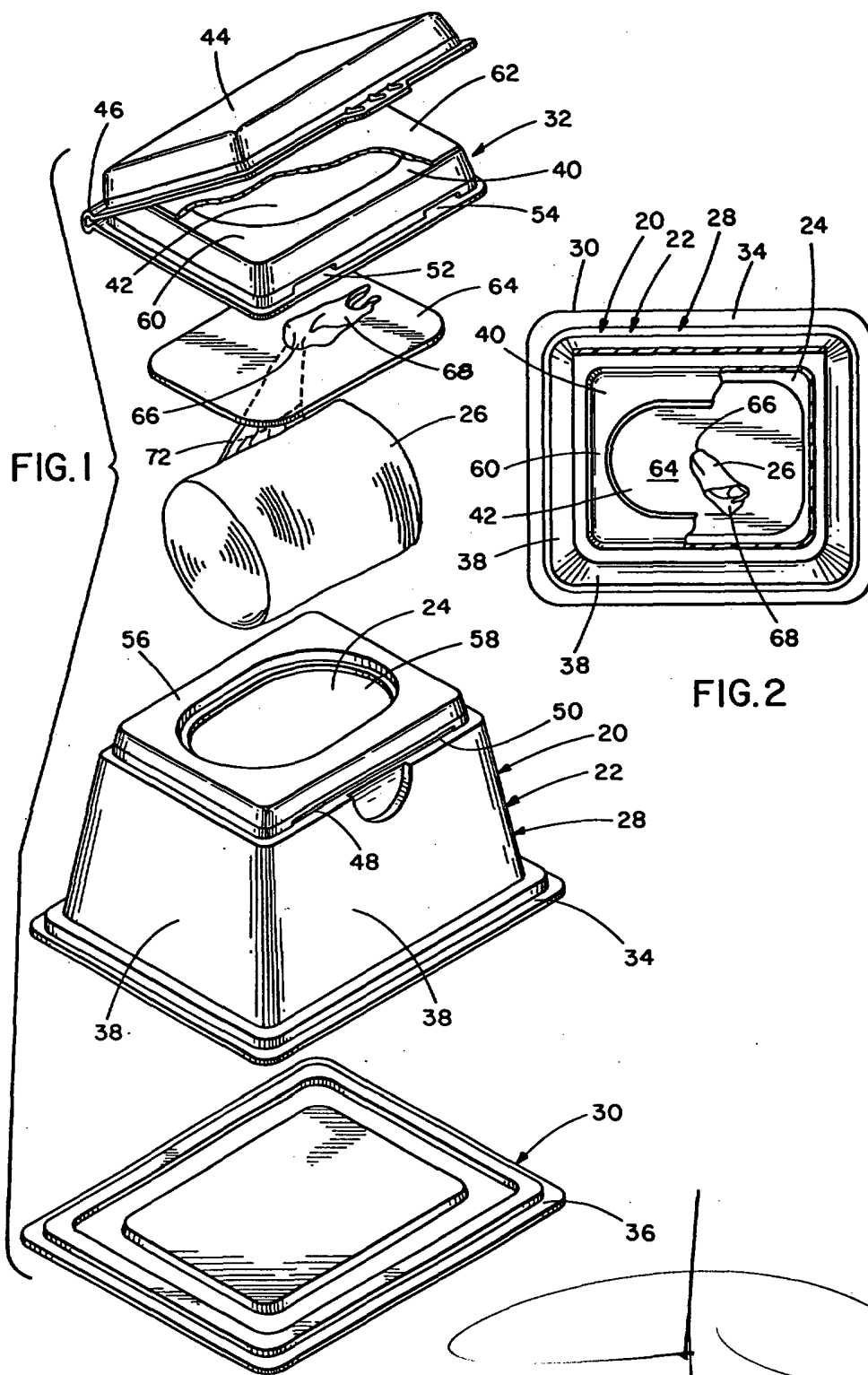

Fernando de Elizaburu
Por Poder.

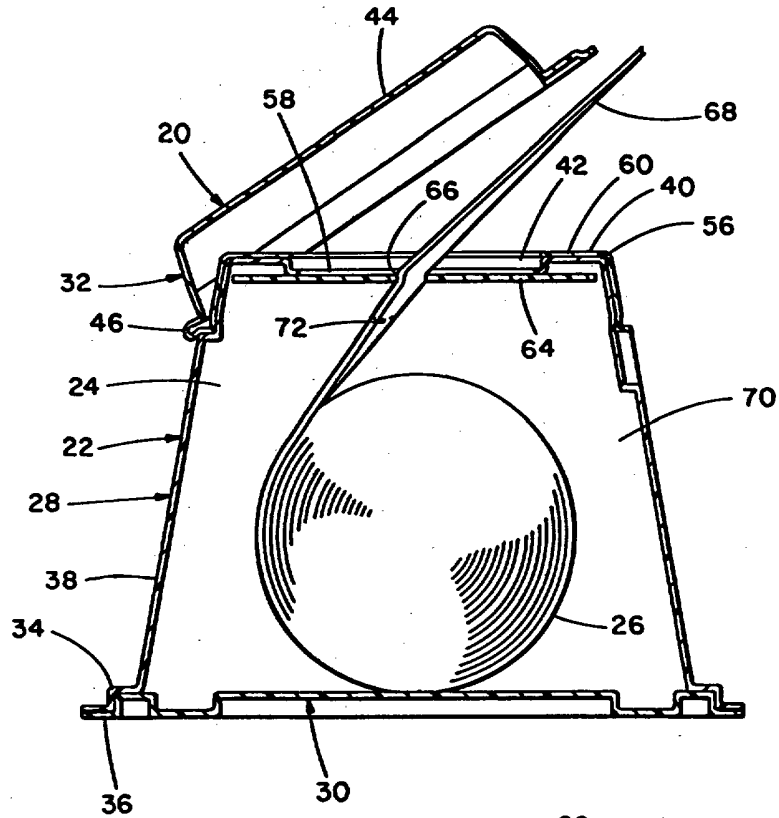

FIG. 3

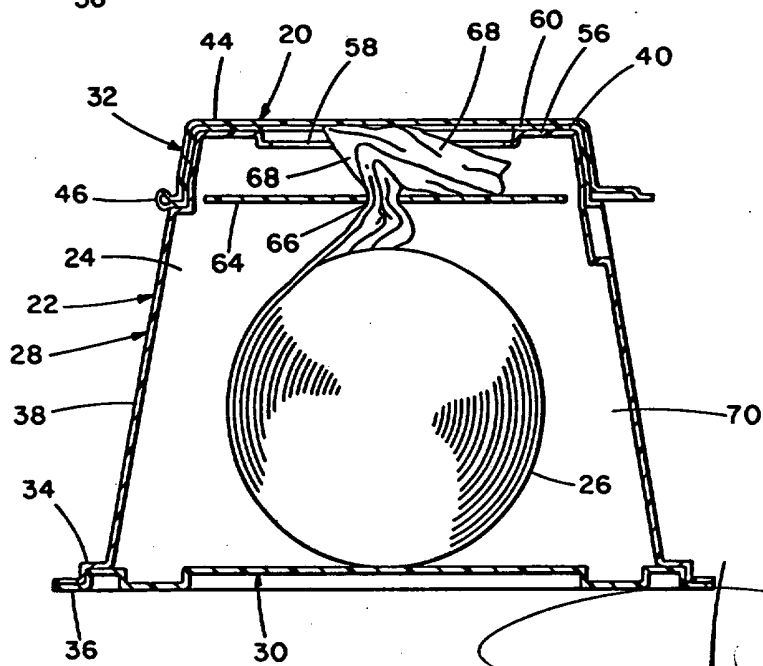

FIG. 4

Fernando de Elizaburu
Por Poder.

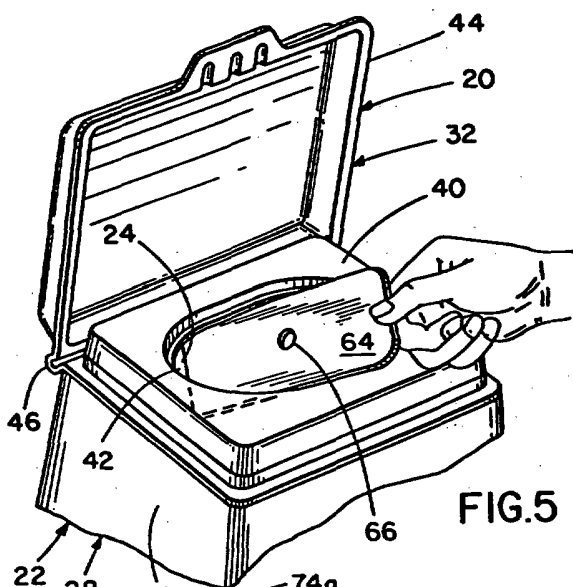

FIG. 5

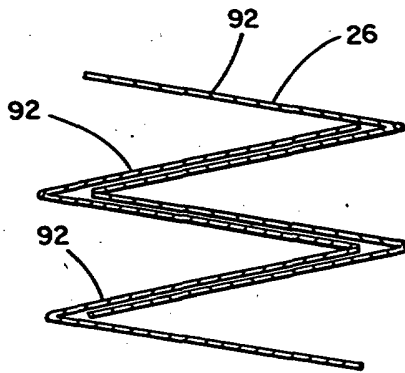

FIG. 6

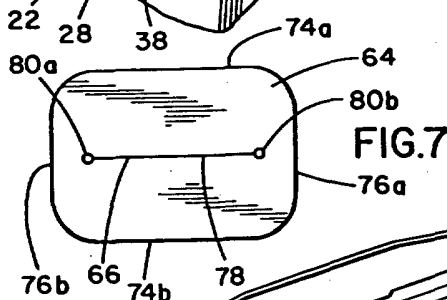

FIG. 7

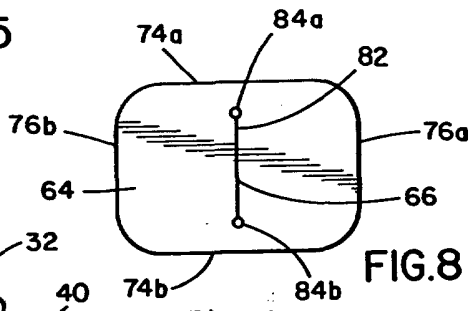

FIG. 8

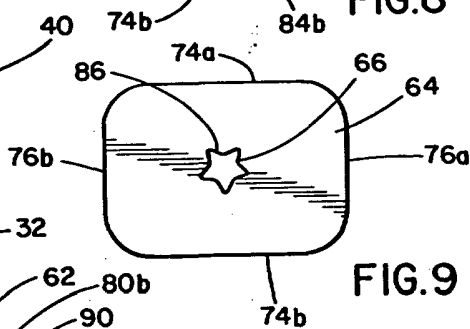

FIG. 9

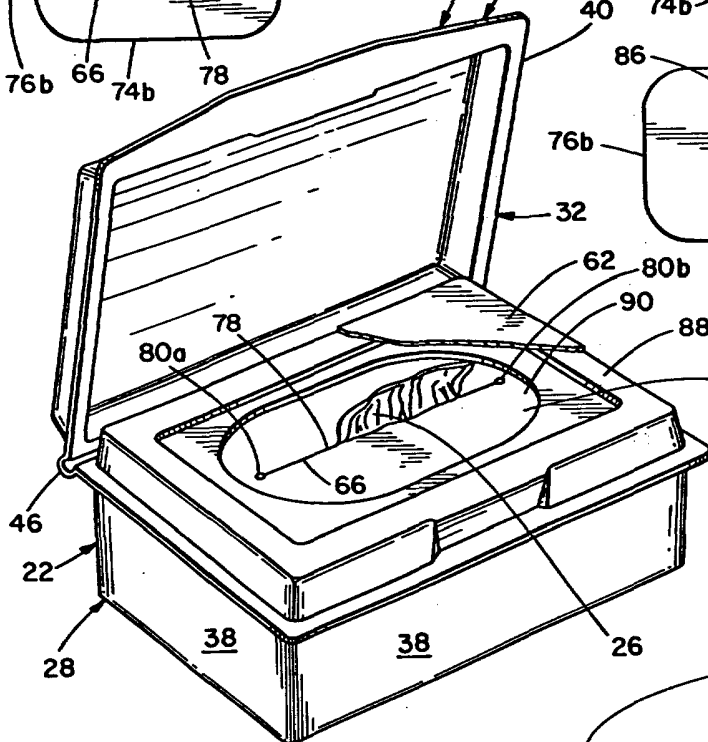

FIG. 10

Fernando de Elizaburu