



ESPAÑA

ES

11

21

22

NUMERO 233390

Y

FECHA DE PRESENTACION

30.12.1977

MODELO DE UTILIDAD

233390

20 JUN. 1978

30 PRIORIDADES	31 NUMERO	32 FECHA	33 PAIS
----------------	-----------	----------	---------

47 FECHA DE PUBLICIDAD	51 CLASIFICACION INTERNACIONAL A45F
------------------------	--

64 TITULO DE LA INVENCIÓN  
**"MOCHILA MEJORADA"**

71 SOLICITANTE (S)  
**D. EUGENIO GIL GRUART y D. FRANCISCO SEMPERE ALOS**

DOMICILIO DEL SOLICITANTE  
**BARCELONA, Zamora, 46**

72 INVENTOR (ES)

73 TITULAR (ES)

74 REPRESENTANTE  
**D. MANUEL DE RAFAEL GARCIA**

Concedido el Registro en la forma expresada y conforme a los datos que figuran en las presentes descripciones y dibujos.

20 JUN. 1978

## MEMORIA DESCRIPTIVA

El presente modelo de utilidad se refiere a una mochila mejorada.

Más concretamente, en la invención se ha ideado una mochila que tiene la particularidad de presentar en la zona de apoyo en la espalda del usuario una estructura anatómica que comprende una serie de elementos sustancialmente cilíndricos elásticos ocluidos en dicha zona, que actúan a modo de fuelles de manera que amortiguan el peso y evitan la molestia ocasionada por los objetos duros dispuestos en el interior de la mochila en contacto con la espalda. Los referidos elementos cilíndricos están separados entre sí de manera que entre los mismos y la espalda del usuario se definen unas canales que facilitan la aireación. La mochila comprende en los laterales de la zona de apoyo en la espalda sendos flejes que proporcionan rigidez a la mochila y evitan su desplazamiento hacia una postura incorrecta.

Con el fin de facilitar la explicación, se acompaña a la presente memoria descriptiva una hoja de dibujos en la que se ha representado un caso práctico de realización el cual se cita sólo a título de ejemplo no limitativo del alcance del presente modelo de utilidad.

De acuerdo con dicha única figura, en la que se representa la mochila -1- en perspectiva, la misma comprende en la zona posterior de apoyo en la espalda del usuario una serie de tubos -2- preferentemente formados por tiras dobladas y

soldadas longitudinalmente de planchas de polietileno con celdas cerradas. Dichos tubos están dispuestos paralelos entre sí y separados y se mantienen así y ocluidos por medio de una pieza de tejido -3-  
5 cosida por una línea rectangular al cuerpo de la mochila -1- y entre dichos tubos de modo que se forman entre ellos unas canales -4-. Las mismas facilitan la aireación al ser apoyada la parte posterior de la mochila sobre la espalda del usuario,  
10 actuando los referidos tubos como fuelles neumáticos que amortiguan el peso e impiden el contacto directo con la espalda de los objetos duros contenidos en la mochila. En lugar de los tubos -2-, se prevé la colocación de cilindros macizos que  
15 posean las mismas características de blandura y elasticidad que dichos tubos por ejemplo de naturaleza esponjosa. Los tubos o los cilindros pueden estar dispuestos, formando "U", verticalmente, inclinados, etc., con la debida separación entre  
20 sí.

En los laterales de la pieza rectangular -1- están dispuestos sendos flejes -5- ocluidos por sendas tiras -6-, cuyos flejes dan rigidez a la mochila y evitan su desplazamiento sobre la  
25 espalda del usuario.

El modelo, dentro de su esencialidad, puede ser llevado a la práctica en otras formas de realización que difieran sólo en detalle de la indicada únicamente a título de ejemplo, a las  
30 cuales alcanzará igualmente la protección que se

recaba. Podrá, pues, fabricarse esta mochila en cualquier forma y tamaño, con los medios y materiales más adecuados y los accesorios más convenientes, por quedar todo ello comprendido

5 en el espíritu de las siguientes reivindicaciones

REIVINDICACIONES

Se reivindica como objeto del presente modelo de utilidad:

5 1.- Mochila mejorada, caracterizada por el hecho de presentar en la zona de apoyo sobre la espalda del usuario una estructura anatómica constituida por una serie de elementos de superficie convexa y elásticos que, ocluidos en dicha zona, actúan a modo de fuelles, amortiguando el peso de la mochila, cuyos  
10 cuerpos están separados entre sí de modo que entre los mismos y la espalda del usuario se definen unas canales que facilitan la aireación.

15 2.- Mochila mejorada, según la reivindicación anterior, caracterizada por comprender en los laterales de la zona de apoyo en la espalda del usuario sendos flejes que proporcionan rigidez a la mochila y evitan que la misma se desplace en forma incorrecta.

3.- MOCHILA MEJORADA.

Consta la presente memoria descriptiva de cuatro hojas mecanografiadas y una lámina de dibujos.

Barcelona, para Madrid, 30 Diciembre 1977

EUGENIO GIL GRUART

FRANCISCO SEMPERE ALOS

p.a.

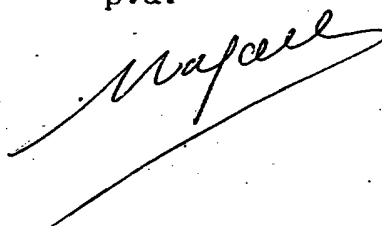

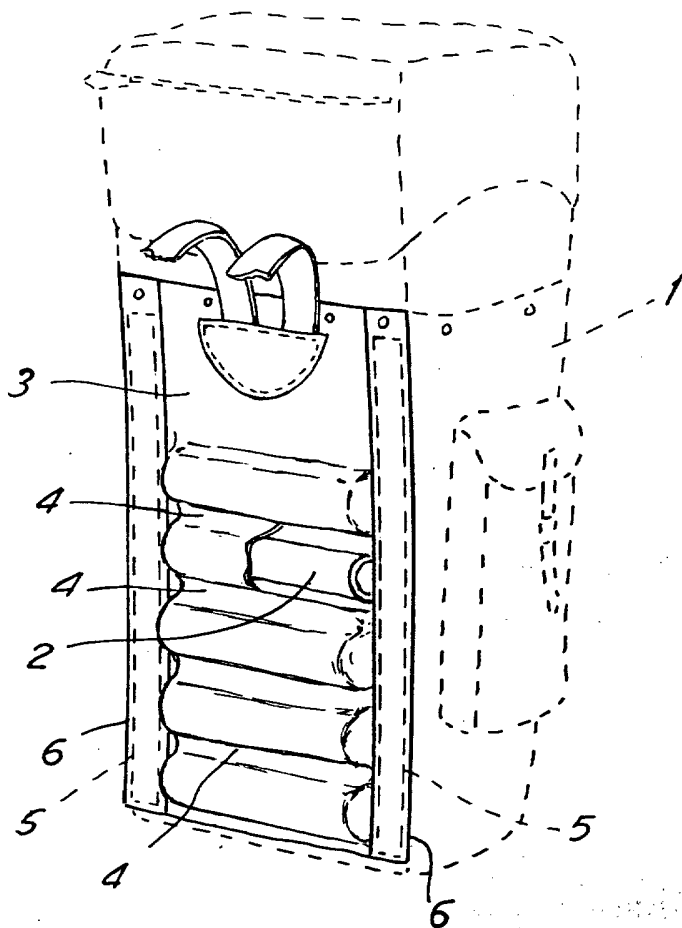

Barcelona, 30 Diciembre 1977

p. a.

*Francisco Sempere Alós*