

233343.



233343

PATENTE DE INTRODUCCION

por 10 años

por "UNOS PERFECCIONAMIENTOS EN LAS PRENSAS DE CILINDRO PARA EL TRATAMIENTO DE TEJIDOS EN PIEZA", a favor de Ateliers Raxhon, S.A., de nacionalidad belga, domiciliada en Theux, Lez-Verviers (Bélgica).

=====

MEMORIA DESCRIPTIVA

5 Por esta Patente de introducción se divulgan y reivindican en España unos perfeccionamientos en las prensas de cilindro que se emplean para efectuar determinados acabados en los tejidos en pieza. Como se sabe, estas máquinas constan de un resistente cilindro metálico que gira sobre su eje horizontal y contra el cual, por su zona inferior, se adapta a presión graduable una cubeta hueca en forma de teja, fuertemente calentada por vapor u otros



- 2 - 233343

10 medios; naturalmente, esta cubeta puede desplazarse en uno y otro sentidos verticales y queda accionada por un mecanismo adecuado para realizarlos y para presionarse fuertemente contra el cilindro.

15 Los perfeccionamientos que nos ocupan se relacionan concretamente con los mecanismos determinantes de la presión de abajo arriba que la mencionada teja ha de ejercer contra el cilindro, en tanto la tela se hace pasar plana a una velocidad determinada entre ambos órganos.

20 Fundamentalmente los perfeccionamientos que nos ocupan consisten en resolver el mecanismo de presión graduable según un par de sistemas a palancas idénticos, uno por cada lado de la teja, organizados en forma de básculas de fuerza graduable y medible.

25 Para mayor claridad se adjuntan, a título de ejemplo, a esta memoria, unos dibujos, representando esquemáticamente la máquina en sección lateral, mostrando el sistema articulado de uno de los dos lados.

30 En los dibujos, -1- es el cilindro que gira alrededor de su eje -2-; -3- es la teja que forma la cara superior de la caja o recipiente -4- calentado generalmente por vapor.

35 Según el invento, esta cubeta -4- queda sostenida por cada uno de sus lados por el vástago -5- rígidamente unido al brazo -6-, basculante sobre el eje -7- fijo y está prolongado para formar la cuchilla -8- apoyada sobre la palanca curvada -9- basculante a su vez alrededor de -10- y, por su parte, apoyada por su cuchilla -11- sobre la -12- basculante alrededor de -13-. Esta última



40 queda suspendida del tirante -14- articulado con el tramo  
menor -15- de la palanca de primer grado apoyada en -18-  
y que forma la guía y regla graduada -16- para el contra-  
peso -17-.

45 Todo cuanto no afecte, altere, cambie o modifi-  
que la esencia de los perfeccionamientos descritos, se-  
rá variable a los efectos de la actual Patente.

N O T A .

Se reivindica como objeto de esta Patente de in-  
troducción:

50 1 - Unos perfeccionamientos en las prensas de cilindro pa-  
ra el tratamiento de tejidos en pieza, caracterizados por  
el hecho de resolver el mecanismo determinante de la pre-  
sión de la teja calentada por vapor, u otros medios, con-  
tra el cilindro rotativo superior que determina el avance  
de la tela en curso de tratamiento, a base de uno o más  
55 pares de sistemas articulados de palancas, organizado ca-  
da uno de ellos a partir de una palanca de acción propia  
de primer grado, con el peso activo deslizante sobre una  
regla graduada que forma el brazo activo.

60 2 - Los propios perfeccionamientos de la reivindicación  
anterior, caracterizados porque el conjunto de palancas ar-  
ticuladas, comprenda la acción de primer grado ya descri-  
ta, la cual por su brazo menor y por un tirante articulado  
por cuchillas de apoyo, actúa levantándolo sobre el brazo  
mayor de otra palanca que es de segundo grado levantando  
65 su brazo pasivo; éste, que además de pasivo es el menor,  
por su parte empuja hacia arriba a un vástago articulado  
con el brazo mayor de otra palanca de segundo grado levan-  
tándola y ésta a su vez empuja hacia arriba por su lado  
menor a la cubeta eficaz.



233343

70 3 - Los propios perfeccionamientos de las reivindicaciones anteriores, caracterizados porque los sistemas articulados sean dos idénticos entre sí y uno situado a cada extremo lateral de la cubeta.

75 Sean cuales fueren las circunstancias que concurren en la esencialidad de la Patente de introducción definida en las anteriores reivindicaciones, cual objeto es:  
4 - "UNOS PERFECCIONAMIENTOS EN LAS PRENSAS DE CILINDRO PARA EL TRATAMIENTO DE TEJIDOS EN PIEZA".

80 Consta la presente memoria de cuatro hojas foliadas, mecanografiadas por una sola cara y del dibujo adjunto.

Barcelona, diez de enero de mil novecientos cincuenta y siete.

P.A. de Ateliers Raxhon, S.A.,

L. DURAN  
P. P.

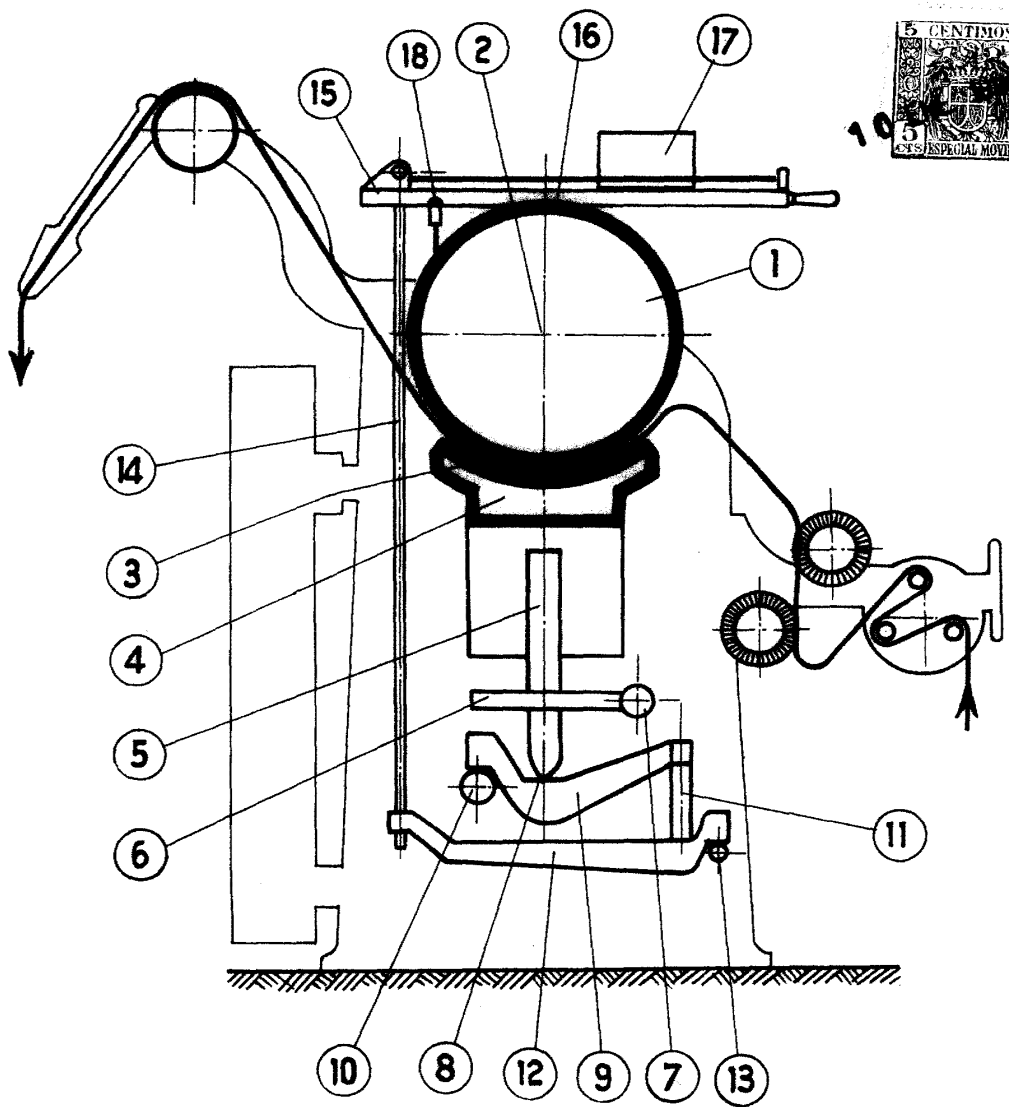

ESCALA VARIABLE

BARCELONA, 10 ENERO DE 1957

L. DURAN  
P.P.